

Инновационные системы
водоснабжения
и отопления



СИСТЕМА **KAN-therm**

Справочник
проектировщика и
производителя работ

UA 01/2018

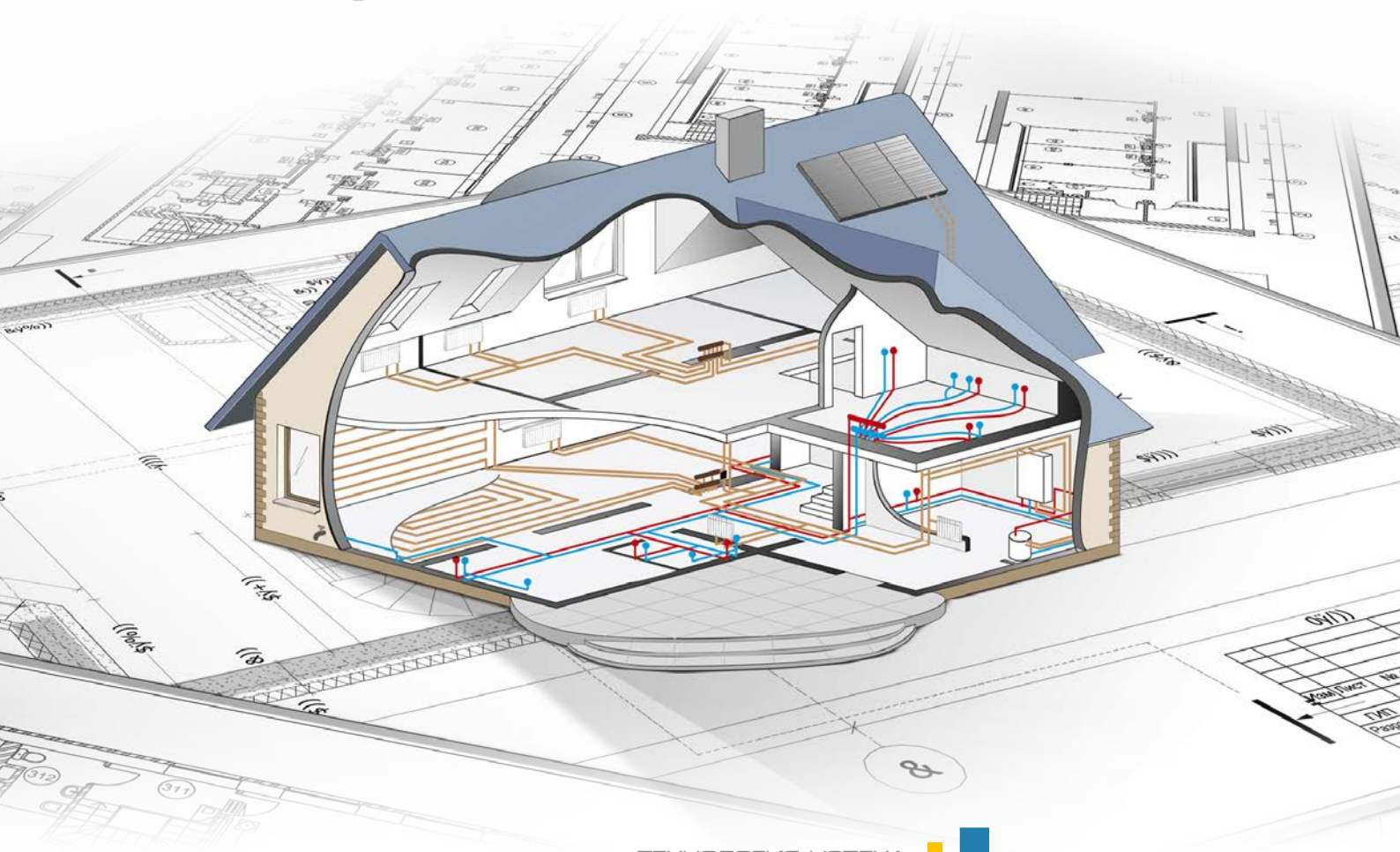

ТЕХНОЛОГИЯ УСПЕХА



ISO 9001



О фирме KAN

Инновационные системы водоснабжения и отопления

Фирма KAN начала свою деятельность в 1990 году, комплексно внедрив передовые технологии в области инженерного оборудования водоснабжения и отопления.

KAN - это широко известный в Европе производитель и поставщик современных инсталляционных Систем KAN-therm, предназначенных для монтажа внутреннего оборудования холодного и горячего водоснабжения, центрального и панельного отопления, а также систем пожаротушения и технологического оборудования. С самого начала фирма KAN строила свои позиции на мощном фундаменте, взяв за основу: профессионализм, качество и стратегию инновационного развития. Сегодня в ней трудятся около 600 человек, значительная часть которых - это высококвалифицированные инженерные кадры, отвечающие за разработку Системы KAN-therm, непрерывное совершенствование технологических процессов и обслуживание клиентов. Высокий профессионализм, увлеченность и преданность делу наших сотрудников гарантируют наивысшее качество продукции, производимой на предприятиях KAN.



Распространение Системы KAN-therm осуществляется через сеть дистрибьюторов в Польше, России, Украине, Беларуси, Германии, Ирландии, Чехии, Словакии, Венгрии, Румынии, а также прибалтийских стран. Расширение новых рынков развивается настолько динамично и эффективно, что продукция с маркой KAN-therm экспортируется в 23 страны, а дистрибьюторская сеть охватывает Европу, значительную часть Азии и доходит до Африки.

СИСТЕМА KAN-therm

- Специальная награда:

Жемчужина высокого качества

Teraz Polska 2014, и другие награды:
Золотой Герб Quality International
2015, 2014 и 2013.

Система KAN-therm - это оптимально скомплектованная инсталляционная мультисистема, включающая в себя самые современные взаимно дополняющие технические решения в области инженерного оборудования внутреннего водоснабжения и отопления, а также пожаротушения и технологического оборудования. Это превосходная реализация идеи универсальной системы, в которую заложен многолетний опыт и энтузиазм конструкторов KAN, а также строгий контроль качества сырья и готовой продукции.

ТЕХНОЛОГИЯ УСПЕХА



ВСТУПЛЕНИЕ

Система KAN-therm – это комплексная инсталляционная мультисистема, служащая для монтажа внутреннего оборудования водоснабжения, отопления, а также технологического оборудования. Состоит из современных, взаимно дополняющих технических решений в сфере инсталляционных материалов и техник выполнения соединений.

Настоящее издание „Система KAN-therm Справочник проектировщика и производителя работ” предназначено для всех, кто участвует в создании современного оборудования – проектировщиков, монтажников и других производителей строительных работ.

Спецификой Справочника является широкий набор возможных решений и монтажных техник. В одном издании сконцентрированы самые современные и популярные в строительстве инсталляционные системы, входящие в состав мультисистемы KAN-therm. Благодаря этому, пользователь может ознакомиться и сравнить системы, а в итоге, выбрать собственное решение, оптимальное с технической, экономической и эксплуатационной точек зрения.

Справочник учитывает актуальные основные европейские нормы, а также предписания, касающиеся санитарно-технических систем в строительстве.

Справочник состоит из трех отдельных частей:

- I часть содержит характеристики инсталляционных систем KAN-therm,
- II часть содержит общие указания, касающиеся проектирования и монтажа этих систем,
- III часть описывает принципы расчета системы KAN-therm.

I часть состоит из разделов, описывающих отдельные инсталляционные системы:

- Система KAN-therm Push базируется на трубах PE-RT, PE-Xa, PE-Xc и PE-Xc/Al/PE-HD Platinum, соединяемых при помощи натяжного зажимного кольца,
- Система KAN-therm Press состоит из многослойных труб, соединяемых через опрессовку,
- Система KAN-therm PP состоит из однородных и комбинированных труб из полипропилена PP-R и соединителей,
- Системы KAN-therm Steel и KAN-therm Inox опираются на трубы и соединители соответственно из углеродистой и нержавеющей стали, соединяемые через опрессовку.

Выше представленные разделы, кроме описания труб и соединителей, размерных характеристик и сферы применения, содержат указания по выполнению соединений, специфичных для каждой инсталляционной системы.

Информационные материалы, описывающие остальные Системы KAN-therm: противопожарные стальные спринклерные системы (Система KAN-therm Sprinkler), а также панельное отопление/охлаждение KAN-therm (подпольное и стеновое отопление/охлаждение и обогрев открытых площадок), в виду отличающейся специфики применения, содержатся в отдельных изданиях.

Для проектировщиков, пользующихся традиционными методами расчета оборудования, имеется отдельный набор таблиц (в форме приложения), содержащих гидравлические характеристики труб, описанных в Справочнике систем с учетом типовых параметров работы отопления и водоснабжения. Для проектировщиков, кроме Справочника, предлагается бесплатный пакет профессиональных фирменных программ, помогающих в процессе проектирования: KAN ozc, KAN c.o. Graf, а также KAN H2O.

Все элементы с маркой KAN-therm подлежат тщательному контролю качества на каждом производственном этапе. Производство осуществляется под строгим надзором отдела контроля качества. Готовая продукция подвергается строгому тестированию, как в фирменной испытательной лаборатории, так и со стороны независимых лабораторий.

Лаборатория KAN, благодаря использованию новейших достижений техники в области испытаний трубопроводных систем, получила аккредитацию западных сертификационных органов, и ее результаты признаются крупнейшими из них.

Производство, как и вся деятельность фирмы KAN, происходит под контролем системы менеджмента качества ISO 9001, что засвидетельствовано сертификатом известного международного института Lloyd's Register Quality Assurance Limited.

Оглавление

1 Система KAN-therm Push / KAN-therm Push Platinum	
1.1 Общая информация	10
1.2 Трубы в Системе KAN-therm Push / KAN-therm Push Platinum	11
Конструкция и материал труб - физические свойства	11
Трубы PE-RT	12
Трубы PE-Xa и PE-Xc	13
Трубы PE-Xc/Al/PE-HD Platinum	14
1.3 Область применения	14
1.4 Транспортировка и складирование	16
1.5 Соединение труб PE-Xa, PE-Xc, PE-RT и PE-Xc/Al/PE-HD Platinum	16
Соединение Push с натяжным кольцом	16
Составные элементы соединения Push	16
Соединители Push/Push Platinum	17
PPSU – идеальный конструкционный материал	19
Контакт с веществами, содержащими растворители. Уплотнение резьбы	19
Выполнение соединений Push с натяжным кольцом	20
Монтаж фитингов из PPSU	24
Монтаж фитингов из латуни	26
Соединение свинчиваемое - соединители с резьбой	28
Соединение конусное	30
2 Система KAN-therm Press / Press LBP	
2.1 Общая информация	34
2.2 Трубы в Системе KAN-therm Press/Press LBP	35
Многослойные трубы	35
Трубы PE-Xc и PE-RT с антидиффузионной защитой	36
Область применения	37
2.3 Соединение многослойных труб KAN-therm	39
Соединения Press	39
Конструкция и характеристика соединителей KAN-therm Press LBP	39
Идентификация соединителей KAN-therm Press LBP	40
Конструкция и характеристика соединителей KAN-therm Press	40
Пресс-соединители KAN-therm – ассортимент	41
Контакт с химическими веществами, клеями и уплотнительными элементами	43
Выполнение соединений Press с пресс-кольцом	44

Монтаж соединений KAN-therm Press LBP с диаметрами 16, 20, 25, 26, 32 мм	47
Монтаж соединений KAN-therm Press с диаметрами 40, 50 и 63 мм	48
Свинчиваемые соединения для многослойных труб	49

3 Система KAN-therm PP

3.1 Общая информация	54
3.2 Трубы в Системе KAN-therm PP	54
Физические свойства материала труб KAN-therm PP	56
Маркировка, цвет труб	56
Размерные характеристики труб KAN-therm PP	56
3.3 Соединители и другие элементы системы	59
3.4 Область применения	60
3.5 Техника соединения KAN-therm PP – сварные соединения	62
Инструмент – подготовка сварочного аппарата к работе	63
Подготовка элементов для сварки	65
Техника сварки	66
Резьбовые и фланцевые соединения	67
3.6 Транспортировка и складирование	69

4 Системы KAN-therm Steel и KAN-therm Inox

4.1 Общая информация	74
4.2 Система KAN-therm Steel	75
Трубы и фитинги – характеристика	75
Диапазон диаметров, длина, вес и водоемкость труб	75
Область применения	76
4.3 Система KAN-therm Inox	76
Трубы и фитинги – характеристика	76
Диапазон диаметров, длина, вес и водоемкость труб	77
Область применения	77
4.4 Уплотнительные прокладки типа O-Ring	78
4.5 Прочность, стойкость к коррозии	80
Внутренняя коррозия	80
Наружная коррозия	81
4.6 Техника соединений Press	82
Инструмент	82
Подготовка соединений к опрессовке	87

Опрессовка	90
Сгибание труб	92
Резьбовые соединения	93
4.7 Фланцевые соединения	93
4.8 Особенности эксплуатации	94
Защита оборудования	94
4.9 Складирование и транспортировка	94

5 Система KAN-therm - указания по проектированию и монтажу

5.1 Монтаж Систем KAN-therm при температурах ниже 0°C	98
5.2 Крепление трубопроводов Системы KAN-therm	100
Хомуты и кронштейны для труб	100
Подвижные опоры PP	100
Неподвижные опоры PS	101
Переход через строительные конструкции	103
Расстояние между креплениями	103
5.3 Компенсация тепловых удлинений трубопровода	105
Тепловое линейное удлинение	105
Компенсация удлинений	109
Компенсаторы в оборудовании Системы KAN-therm	112
5.4 Принцип прокладки оборудования KAN-therm	115
Открытая прокладка – стояки и магистрали	115
Модули Квартирных Распределителей	116
Скрытая прокладка оборудования KAN-therm в строительных конструкциях	118
Схемы разводки оборудования KAN-therm	120
5.5 Подключение приборов водоснабжения и отопления в Системе KAN-therm	122
Подключение отопительных приборов	122
Подключения санитарных приборов водоснабжения	123
Узлы подключения отопительных приборов	124
Узлы подключения приборов водоснабжения	128
5.6 Оборудование сжатого воздуха в Системе KAN-therm	131
5.7 Промывка, испытания на герметичность и дезинфекция оборудования KAN-therm	132
5.8 Дезинфекция оборудования Системы KAN-therm	133
5.9 Заполнение оборудования Системы KAN-therm	134

6 Система **KAN-therm** проектирование оборудования

6.1	Программы KAN-therm – помощь проектировщику	138
	KAN OZC	138
	KAN co-Graf	139
	KAN H2O.....	140
6.2	Гидравлические расчеты оборудования KAN-therm	141
	Расчеты систем водоснабжения	141
	Расчет трубопроводов системы центрального отопления (ц.о.).....	143
6.3	Тепловая изоляция оборудования KAN-therm	144
7	Информация и рекомендации по безопасности	
	Использование по назначению	146
	Квалификация участников строительного процесса.....	146
	Общие меры предосторожности	147

Оглавление

1 Система KAN-therm Push / KAN-therm Push Platinum	
1.1 Общая информация	10
1.2 Трубы в Системе KAN-therm Push / KAN-therm Push Platinum	11
Конструкция и материал труб - физические свойства	11
Маркировка труб	12
Трубы PE-RT	12
Цвет труб и упаковка	13
Размерные характеристики труб PE-RT	13
Трубы PE-Xa и PE-Xc	13
Цвет труб и упаковка	13
Размерные характеристики труб PE-Xa и PE-Xc	13
Трубы PE-Xc/Al/PE-HD Platinum	14
Цвет труб и упаковка	14
1.3 Область применения	14
1.4 Транспортировка и складирование	16
1.5 Соединение труб PE-Xa, PE-Xc, PE-RT и PE-Xc/Al/PE-HD Platinum	16
Соединение Push с натяжным кольцом	16
Составные элементы соединения Push	16
Соединители Push/Push Platinum	17
PPSU – идеальный конструкционный материал	19
Контакт с веществами, содержащими растворители. Уплотнение резьбы	19
Выполнение соединений Push с натяжным кольцом	20
Инструмент	20
Расширительные головки для труб	21
Монтаж соединений Push	21
Монтаж фитингов из PPSU	24
Монтаж фитингов из латуни	26
Соединение свинчиваемое - соединители с резьбой	28
Соединение конусное	30

Ø 12-32 mm



СИСТЕМА **KAN-therm**

Push

Надежность и долговечность

Push Platinum

Надежность и престиж

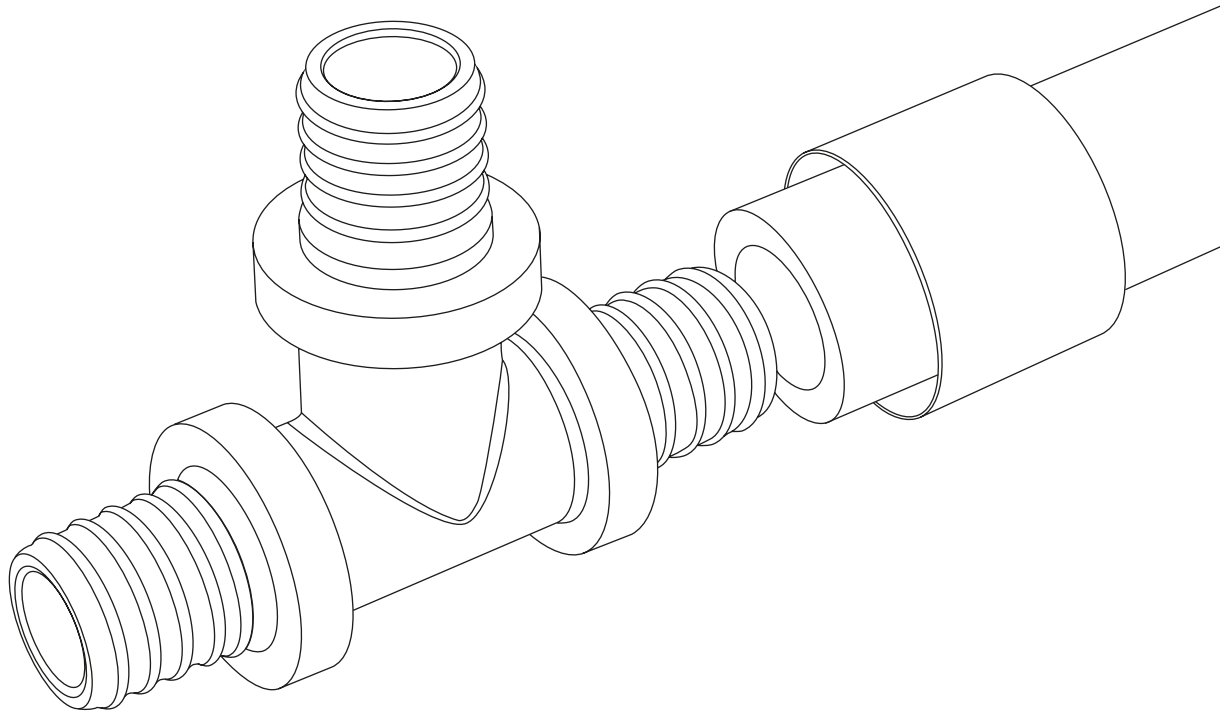

1 Система **KAN-therm Push** / **KAN-therm Push Platinum**

1.1 **Общая информация**

Система KAN-therm Push - это комплексная инсталляционная система, состоящая из полиэтиленовых труб PE-Xa, PE-Xc и PE-RT, а также фитингов из полимера PPSU или латуни в диапазоне диаметров Ø12-32 мм.

Система KAN-therm Push Platinum – это комплексная инсталляционная система, состоящая из полиэтиленовых труб PE-Xc/Al/PE-HD Platinum, а также фитингов из полимера PPSU или латуни в диапазоне диаметров Ø14-32 мм.

Соединение Push выполняется путем вставки соединителя в расширенный конец трубы, а затем натягивания латунного (только Система KAN-therm Push) или полимерного (Система KAN-therm Push или Система KAN-therm Push Platinum) кольца. Эта техника не требует дополнительного уплотнения, гарантирует идеальную герметичность и прочность системы. Система предназначена для внутреннего оборудования холодного и горячего водоснабжения и отопления. Также может использоваться для транспортировки других видов рабочих сред (только после консультации с Техническим Отделом фирмы KAN).

Система KAN-therm Push и Система KAN-therm Push Platinum характеризуется рядом достоинств:

- эксплуатационная долговечность свыше 50-ти лет
- стойкость к «зарастанию» труб котловым камнем
- нечувствительность к гидравлическим ударам
- высокая гладкость внутренней поверхности
- микробиологическая и физиологическая нейтральность в системах питьевого водоснабжения
- материалы дружелюбны к окружающей среде
- быстрый и несложный монтаж
- малый вес оборудования
- возможность замоноличивания соединений в строительных конструкциях
- эффективная защита от диффузии кислорода
- взаимозаменяемость полиэтиленовых однородных и многослойных труб.

KAN-therm Push



KAN-therm Push Platinum



1.2 Трубы в Системе KAN-therm Push / KAN-therm Push Platinum

Конструкция и материал труб - физические свойства

Принимая во внимание экономические и технические аспекты, а также возможность оптимизации области применения, Система KAN-therm Push/Platinum предлагает два вида полиэтиленовых труб с близкими параметрами работы – трубы PE-Xa, PE-Xc и PE-RT. В Системе KAN-therm Push Platinum используются трубы с многослойной структурой PE-Xc/Al/PE-HD Platinum.

- **Трубы PE-RT Системы KAN-therm Push** производятся из сополимера октанового полиэтилена с повышенной термической стойкостью с превосходными механическими свойствами.
- **Трубы PE-Xa, PE-Xc Системы KAN-therm Push** производятся из полиэтилена высокой плотности и подвергаются процессу молекулярной сшивки (метод "а" - химический метод, метод "с" - физический метод). Такая сшивка структуры полиэтилена позволяет получить наиболее высокую оптимальную стойкость к термической и механической нагрузке.
- Оба вида труб имеют защитный слой, препятствующий проникновению (диффузии) кислорода в теплоноситель через стенку трубы. Антидиффузионное покрытие EVOH (этиленвинилалкоголь) отвечает требованиям DIN 4726, (диффузия < 0,10 г O₂/м³ × d). Трубы с защитой EVOH можно также использовать в системах водоснабжения.
- **Трубы PE-Xc/Al/PE-HD Системы KAN-therm Push Platinum** – это многослойные трубы, где базовая труба изготавливается из полиэтилена, сшитого потоком электронов PE-Xc. Сваренный лазером слой алюминия гарантирует полную защиту от диффузии кислорода и одновременно значительно уменьшает тепловое удлинение трубы. Наружный слой из полиэтилена высокой плотности PE-HD защищает слой алюминия от повреждений. Ввиду такой конструкции, у этих труб отсутствует память формы, благодаря этому их удобно монтировать.

Конструкция трубы PE-Xc/Al/PE-HD Platinum

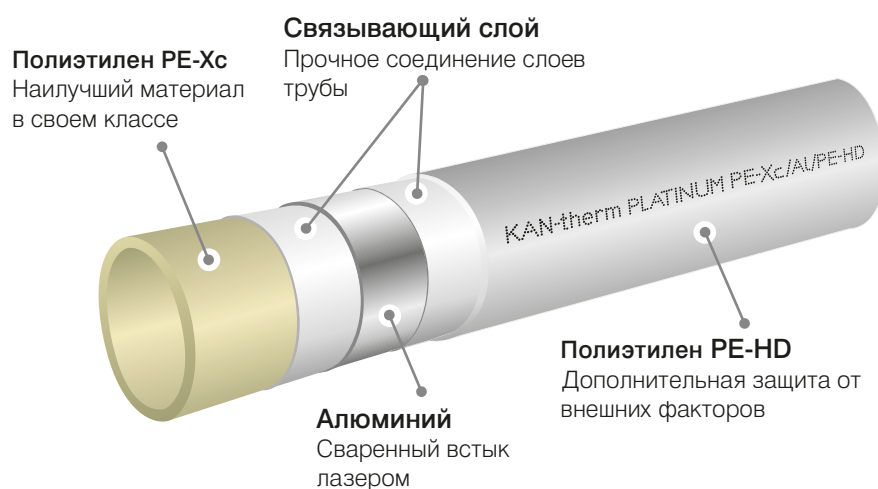

Конструкция трубы PE-Xa, PE-Xc и PE-RT с антидиффузионным покрытием

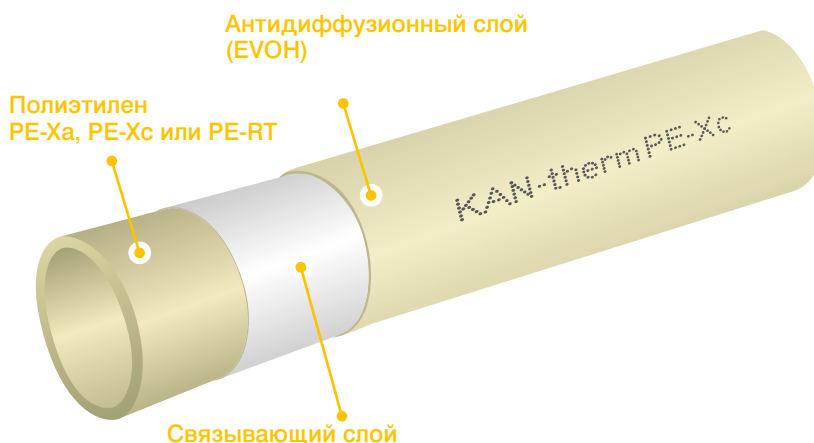

Физические свойства труб PE-Xa, PE-Xc, PE-RT и PE-Xc/Al/PE-HD Platinum

Свойства	Символ	Единица измерения	PE-Xa	PE-Xc	PE-RT	PE-Xc/Al/PE-HD Platinum
Коэффициент линейного расширения	α	мм/м×К	0,2	0,17	0,18	0,025
Коэффициент теплопроводности	λ	Вт/м × К	0,35 - 0,38	0,35	0,41	0,4
Плотность	ρ	г/см ³	0,95	0,94	0,933	0,95
Модуль Е	Е	Н/мм ²	600	600	580	2950
Удлинение при растяжении		%	400	400	1000	-
Минимальный радиус изгиба	R_{min}		5 × D	5 × D	5 × D	5 × D 3 × D (с пружиной)
Шероховатость внутр. поверхности	k	мм	0,007	0,007	0,007	0,007

Маркировка труб

Трубы маркируются надписью по всей длине через каждый метр с указанием следующей информации:

Описание маркировки	Пример маркировки для труб PE-RT
Наименование производителя и/или товарный знак:	KAN, KAN-therm
Номинальный наружный диаметр × толщина стенки	25 × 3,5
Обозначение используемого материала	PE-RT
Код трубы	0.9226
Номер и наименование международного стандарта или номер сертификата	DIN 16833
Класс/-ы эксплуатации и рабочее давление	Class 2/10 bar, Class 5/8 bar
Обозначение антидиффузионного слоя	Sauerstoffdicht nach DIN 4726
Дата изготовления	18.08.09
Дополнительное обозначение производителя, например, текущий метр, номер партии	045 м



Примечание: на трубе могут присутствовать дополнительные обозначения, например, номера сертификатов (знак DVGW).

Трубы PE-RT

1. Трубы PE-RT с антидиффузионным покрытием
2. Труба PE-RT в теплоизоляции

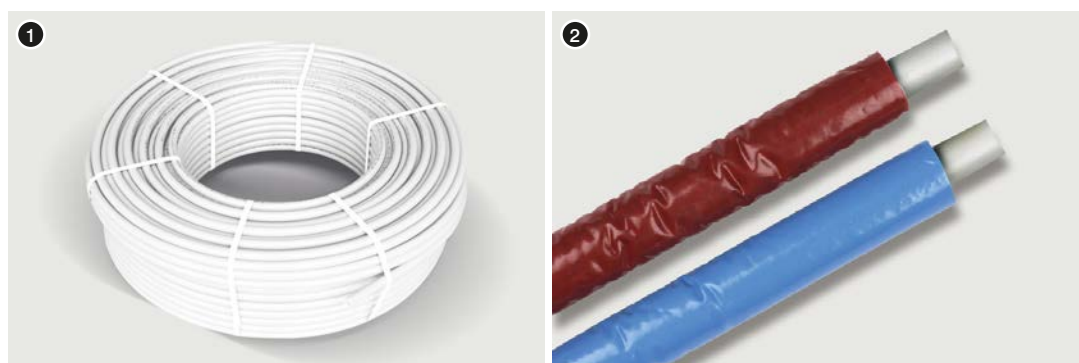

Цвет труб и упаковка

Цвет труб – молочный. Блестящая поверхность труб (трубы с антидиффузионным покрытием). В зависимости от диаметра трубы поставляются в бухтах по 25, 50, 200 м в картонной упаковке, а также в паллетах по 500, 1000, 3000 и 4000 м. Также имеются трубы в теплоизоляции толщиной 6 мм.

Размерные характеристики труб PE-RT

Трубы PE-RT представлены согласно размерным рядам S (серия труб), которые соответствуют употреблявшимся ранее рядам давления PN 20 и PN 12,5 (см. таблицу).

Трубы PE-RT с антидиффузионным покрытием

Размеры, удельная масса, водоемкость

DN	Наружный диаметр × толщина стенки мм × мм	Толщина стенки мм	Внутренний диаметр мм	Серия труб S	Удельная масса кг/м	Количество трубы в бухте м	Водоемкость л/м
12	12 × 2,0	2,0	8,0	2,50	0,071	200	0,050
14	14 × 2,0	2,0	10,0	3,00	0,085	200	0,079
18*	18 × 2,0*	2,0	14,0	4,00	0,119	200	0,154
18	18 × 2,5	2,5	13,0	3,10	0,125	200	0,133
25	25 × 3,5	3,5	18,0	3,07	0,247	50	0,254
32	32 × 4,4	4,4	23,2	3,14	0,390	25	0,423

* Опциональный диаметр - проверить максимальные условия работы трубы для конкретного класса эксплуатации.

Трубы PE-Xa и PE-Xc

1. Трубы PE-Xa, PE-Xc
2. Труба PE-Xa, PE-Xc в теплоизоляции

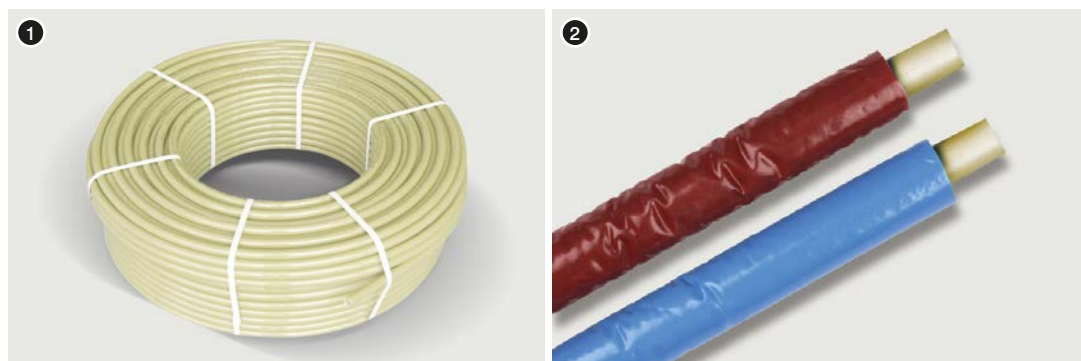

Цвет труб и упаковка

Цвет труб: кремовый. Блестящая поверхность труб (трубы с антидиффузионным покрытием). В зависимости от диаметра трубы поставляются в бухтах по 25, 50, 200 м в картонной упаковке, а также в паллетах по 500, 1000, 3000 и 4000 м. Трубы с диаметрами 14 и 18 мм поставляются также в теплоизоляции толщиной 6 мм.

Размерные характеристики труб PE-Xa и PE-Xc

Трубы PE-Xa, PE-Xc представлены согласно размерным рядам S (серия труб), которые соответствуют употреблявшимся ранее рядам давления PN 20 и PN 12,5 (см. таблицу).

Трубы PE-Xa, PE-Xc с антидиффузионным покрытием

Размеры, удельная масса, водоемкость

DN	Наружный диаметр × толщина стенки мм × мм	Толщина стенки мм	Внутренний диаметр мм	Серия труб S	Удельная масса кг/м	Количество трубы в бухте м	Водоемкость л/м
12	12 × 2,0	2,0	8,0	2,50	0,071	200	0,050
14	14 × 2,0	2,0	10,0	3,00	0,085	200	0,079
18*	18 × 2,0*	2,0	14,0	4,00	0,119	200	0,154
18	18 × 2,5	2,5	13,0	3,10	0,125	200	0,133
25	25 × 3,5	3,5	18,0	3,07	0,247	50	0,254
32	32 × 4,4	4,4	23,2	3,14	0,390	25	0,423

*Опциональный диаметр - проверить условия работы трубы для конкретного класса эксплуатации.

Трубы PE-Xc/Al/PE-HD Platinum

Цвет труб и упаковка

Цвет труб – серебристый. В зависимости от диаметра трубы поставляются в бухтах по 25, 50, 200 м в картонной упаковке, а также в паллетах по 375, 750, 3000 м.

Трубы PE-Xc/Al/PE-HD Platinum

Размеры, удельная масса, водоемкость

DN	Наружный диаметр DN × толщина стенки мм	Толщина стенки мм	Внутренний диаметр мм	Удельная масса кг/м	Количество трубы в бухте м	Водоемкость л/м
14	14 × 2,25	2,25	9,5	0,109	200	0,071
18	18 × 2,5	2,5	13,0	0,150	200	0,133
25	25 × 3,7	3,7	17,6	0,303	50	0,243
32	32 × 4,7	4,7	22,6	0,440	25	0,401

1.3 Область применения

Трубы и соединители в Системе KAN-therm Push/Push Platinum имеют комплект необходимых сертификатов и допусков, подтверждающих соответствие обязательным нормам, что гарантирует длительную и безаварийную работу, а также полную безопасность монтажа и эксплуатации оборудования.

- соединители Push из PPSU: соотв. норме PN-EN ISO 15875-3:2005; имеют положительное гигиеническое заключение PZH,
- соединители Push из латуни: соотв. норме PN-EN 1254-3, имеют положительное гигиеническое заключение PZH,
- трубы PE-RT: соотв. норме PN-EN ISO 22391-2:2010, имеют положительное гигиеническое заключение PZH,
- трубы PE-Xa, PE-Xc: соотв. норме PN-EN ISO 15875-2:2004, а также имеют положительное гигиеническое заключение PZH,
- трубы PE-Xc/Al/PE-HD: соотв. норме PN-EN ISO 21003-2, а также имеют положительное гигиеническое заключение PZH.

* аналогичные допуски имеются в Беларуси, России, Украине.

Параметры работы и область применения труб PE-Xa, PE-Xc, PE-RT и PE-Xc/Al/PE-HD Platinum

Вид оборудования и класс эксплуатации (соотв. ISO 10508)	$T_{\text{раб}}/T_{\text{max}}$ [°C]	Номинальный диаметр DN	Рабочее давление $P_{\text{раб}}$ [бар]				Система соединений			
			PE-Xa / PE-Xc	PE-RT	PE-Xc/Al/PE-HD Platinum	Push (натяжное кольцо)		Свинчиваемое		
						PE-RT, PE-Xa, PE-Xc	Platinum	PE-RT, PE-Xa, PE-Xc	Platinum (конусное)	
Система холодного водоснабжения	20	12	10	10	-	+	-	+	-	
		14	10	10	10	+	+	+	+	
		18×2,5	10	10	10	+	+	+	+	
		25	10	10	10	+	+	+	-	
Система горячего водоснабжения (класс 1)	60/80	12	10	10	-	+	-	+	-	
		14	10	10	10	+	+	+	+	
		18×2,5	10	10	10	+	+	+	+	
		25	10	10	10	+	+	+	-	
Система горячего водоснабжения (класс 2)	70/80	12	10	10	-	+	-	+	-	
		14	10	10	10	+	+	+	+	
		18×2,5	10	10	10	+	+	+	+	
		25	10	10	10	+	+	+	-	
Подпольное отопление, низкотемпературное радиаторное отопление (класс 4)	60/70	12	10	10	-	+	-	+	-	
		14	10	10	10	+	+	+	+	
		18×2,0*	10	8	-	+	-	+	-	
		18×2,5	10	10	10	+	+	+	+	
		25	10	10	10	+	+	+	-	
Радиаторное отопление (класс 5)	80/90	12	10	10	-	+	-	+	-	
		14	10	8	10	+	+	+	+	
		18×2,0*	8	6	-	+	-	+	-	
		18×2,5	10	8	10	+	+	+	+	
		25	10	8	10	+	+	+	-	
		32	10	8	10	+	+	+	-	

*Опциональный диаметр



Внимание

В соответствии с нормой ISO 10508 выделяются следующие классы эксплуатации, в которых определяются температурные параметры работы оборудования (температура рабочая $T_{\text{раб}}$ /температура максимальная T_{max} /температура аварийная T_{a}):

1 – система горячего водоснабжения 60°C ($T_{\text{раб}}/T_{\text{max}}/T_{\text{a}} - 60/80/95$)

2 – система горячего водоснабжения 70°C ($T_{\text{раб}}/T_{\text{max}}/T_{\text{a}} - 70/80/95$)

4 – подпольное отопление, низкотемпературное радиаторное отопление 60°C ($T_{\text{раб}}/T_{\text{max}}/T_{\text{a}} - 60/70/100$)

5 – радиаторное отопление 80°C ($T_{\text{раб}}/T_{\text{max}}/T_{\text{a}} - 80/90/100$)

Рабочее давление для отдельных классов эксплуатации зависит от серии труб S (размерный ряд)

$$S = (d_n - e_n) / 2e_n$$

где d_n – наружный диаметр трубы; e_n – толщина стенки трубы.

1.4 Транспортировка и складирование

Трубы PE-RT, PE-Xa, PE-Xc и многослойные PE-Xc/Al/PE-HD Platinum могут складироваться при температурах ниже 0°C. При этом следует оберегать трубы от динамических нагрузок. Учитывая восприимчивость труб к воздействию ультрафиолетовых лучей, трубы необходимо предохранять от прямого длительного воздействия солнечных лучей во время складирования, транспортировки и монтажа.

В процессе складирования, транспортировки и монтажа труб и фитингов:

- избегать оснований с острыми краями или с отдельными острыми элементами на поверхности,
- не волочить прямо по земле или бетонной поверхности,
- защищать от грязи, растворов, масел, смазок, красок, растворителей, химикатов, влаги и т. д.
- элементы извлекать из оригинальной упаковки непосредственно перед монтажом.



Подробная информация о хранении и транспортировке элементов доступна на сайте www.kan-therm.com.

1.5 Соединение труб PE-Xa, PE-Xc, PE-RT и PE-Xc/Al/PE-HD Platinum

Основной техникой соединения труб в Системе KAN-therm Push/Push Platinum является техника „Push”, заключающаяся в натягивании латунного или полимерного кольца. Для соединения этих труб с арматурой и приборами также можно использовать свинчиваемые соединения.

Соединение Push с натяжным кольцом

Фитинги для соединений типа „Push” являются универсальными и могут использоваться с трубами PE-Xa, PE-Xc и PE-RT (Система KAN-therm Push) и многослойными трубами PE-Xc/Al/PE-HD Platinum (Система KAN-therm Push Platinum). Фитинги имеют специально профилированные штуцеры (без дополнительных уплотнений), которые вставляются в расширенный конец трубы, а затем на соединение натягивается латунное или полимерное кольцо. Труба зажимается радиально и герметично фиксируется на штуцере соединителя. Такой способ соединения позволяет прокладывать оборудование в строительных конструкциях (в толще пола и под штукатуркой) без каких-либо ограничений.

Латунные натяжные кольца могут использоваться только с трубами PE-RT и PE-Xa, PE-Xc, зато полимерные кольца PVDF могут использоваться как с трубами PE-RT и PE-Xa, PE-Xc, так и с трубами PE-Xc/Al/PE-HD Platinum.

Составные элементы соединения Push

- Фитинг для соединений „Push” - полимерный из PPSU или латунный.
- Латунное натяжное кольцо - несимметричная конструкция.
- Внутренняя фаска на краю кольца.
- Полимерное натяжное-кольцо - симметричная конструкция, не требуется позиционирование.
- Труба PE-Xa, PE-Xc или PE-RT.

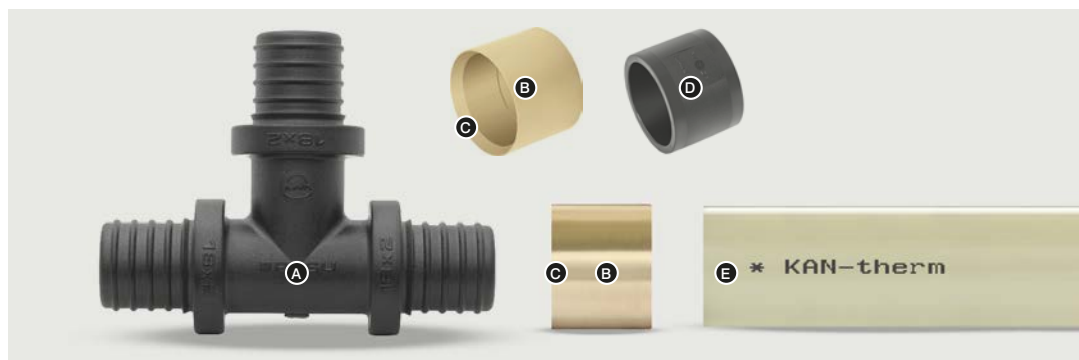

- а. Фитинг для соединений „Push” - полимерный из PPSU или латунный.
- б. Полимерное натяжное кольцо - симметричная конструкция, не требуется позиционирование.
- с. Труба PE-Xc/Al/PE-HD Platinum.



Внимание: В случае Системы KAN-therm Push Platinum необходимо применять только полимерные натяжные кольца.

Соединение Push в разрезе

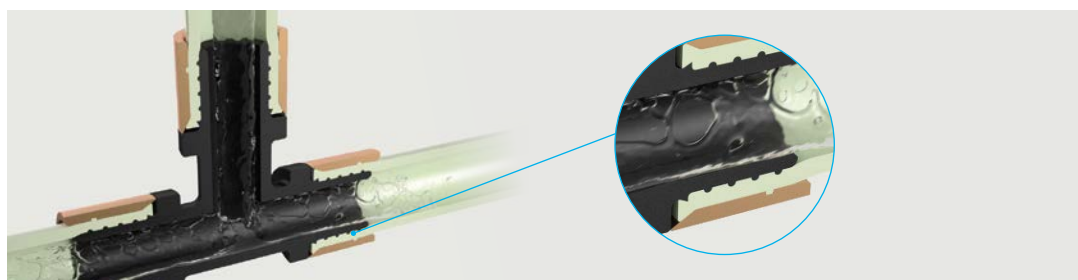

Соединители Push/Push Platinum

Соединители и фитинги Системы KAN-therm Push являются универсальными и применяются для соединения как однородных полиэтиленовых труб PE-Xa, PE-Xc и PE-RT так и многослойных труб PE-Xc/Al/PE-HD Platinum.

Система KAN-therm Push предлагает комплектный ассортимент соединителей с натяжным кольцом:

- 1 отводы, тройники и двухсторонние соединители,
- 2 отводы, тройники с медными никелированными трубками Ø15 мм для подключения отопительных приборов и арматуры,
- 3 соединители с внутренней и наружной резьбой, конусные соединители,
- 4 отводы и тройники фиксируемые (гнезда для крана),

Соединители производятся из современного полимера PPSU или из латуни высокого качества.

Соединители Push



Соединители Push с никелированными трубками Cu15 мм*.



Соединители Push с резьбой



Соединители Push – отводы и тройники фиксируемые*



*Варианты использования соединителей Системы KAN-therm Push / Push Platinum для подключения отопительных приборов и арматуры представлены в разделе **Подключение приборов водоснабжения и отопления в Системе KAN-therm**.

PPSU – идеальный конструкционный материал

Полифениленсульфон (PPSU) является проверенным конструкционным материалом, используемым много лет как сырье для производства соединителей и фитингов, корпусов насосов, элементов теплообменников, деталей для водоразборной арматуры. В Системе KAN-therm Push/Push Platinum из PPSU изготавливаются отводы, тройники, двухсторонние соединители, а также фиксируемые отводы и тройники (гнезда для крана).

Основными свойствами PPSU, сыгравшими решающую роль в использовании этого полимера в качестве сырья для производства фитингов и соединителей для систем ц.о., ГВС и ХВС, являются:

- нейтральность при контакте с водой и продуктами питания, подтвержденная многочисленными испытаниями мировых исследовательских институтов (NSF, WRc),
- высокая устойчивость к процессу старения под воздействием температуры и давления, которая позволяет использовать этот материал в системах ц.о. и ГВС и гарантирует 50-летнюю эксплуатацию,
- стойкость к воздействию воды с большим содержанием хлора при высоких температурах,
- отсутствие пластической деформации материала, подвергаемого механическим нагрузкам при высокой температуре, что обуславливает стабильность во времени размеров фитингов (стойкость к ползучести материала), и как следствие, герметичность зажимных соединений,
- высокая устойчивость к ударным и механическим нагрузкам,
- малый вес, по сравнению с металлическими соединителями.

Долговечность фитингов из PPSU (выше, чем у полимерных труб)

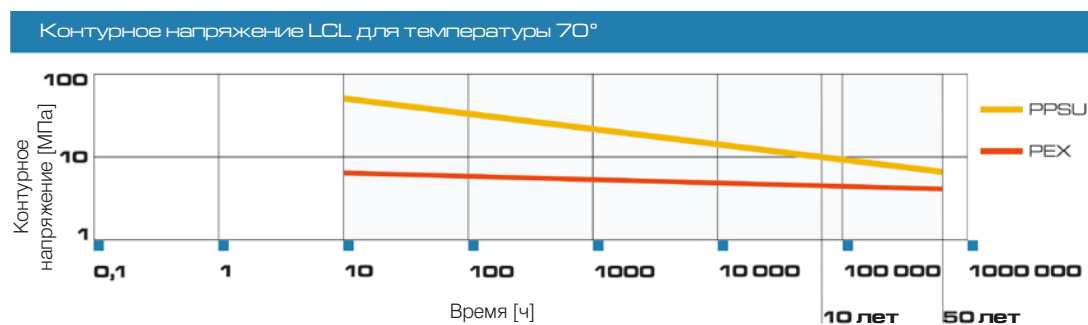

Контакт с веществами, содержащими растворители. Уплотнение резьбы

Необходимо защитить элементы Системы KAN-therm от контакта с красками, грунтовками, растворителями или материалами, содержащими растворители, такими как лаки, аэрозоли, монтажные пенки, клеи и т. д. При неблагоприятных обстоятельствах эти вещества могут нанести вред полимерным элементам. Следить за тем чтобы все материалы для уплотнения резьбы, средства для чистки или изоляции элементов Системы KAN-therm не содержали химические соединения, провоцирующие образование трещин, например: аммиак, аммиаксодержащие вещества, ароматические растворители и кислородсодержащие вещества (например, кетоны или эфир) или хлорированные углеводороды. Запрещается использовать монтажные пенки на основе метакрилата, изоцианата и акрилата. Избегать прямого контакта фитингов и труб с клейкими лентами и клеем для изоляции. Клейкую ленту использовать только на наружной поверхности теплоизоляции. Для резьбовых соединений рекомендуется применять паклю в таком количестве, чтобы еще были видны винтовые выступы. Использование слишком большого количества пакли грозит разрушением резьбы. Намотка нити пакли сразу за первым витком резьбы позволит избежать перекоса при ввинчивании, а также повреждения резьбы.



Внимание!

Не применять клей и химические средства, уплотняющие резьбу.

Выполнение соединений Push с натяжным кольцом

Инструмент

Для выполнения соединений в Системе KAN-therm Push/Push Platinum необходимо применять только оригинальные инструменты KAN-therm. Эти инструменты доступны как по отдельности, так и в укомплектованных наборах.

Перед началом работы следует ознакомиться с инструкциями обслуживания инструмента, которые поставляются вместе с инструментом.

В состав комплекта инструмента (в чемодане) входят:

- ножницы для резки труб PE-Xa, PE-Xc, PE-RT или PE-Xc/Al/PE-HD Platinum,
- расширитель (анг. exspander) для раскалибровки труб (ручной или аккумуляторный)
- комплект головок для расширения труб PE-Xa, PE-Xc, PE-RT или PE-Xc/Al/PE-HD Platinum - в зависимости от вида комплекта,
- пресс ручной с цепной передачей, гидравлический пресс с ножным приводом или аккумуляторный пресс - в зависимости от вида комплекта,
- комплект вкладышей для прессов в разной конфигурации в зависимости от вида соединителей (см. ниже)
- чемодан для инструмента

Комплект в чемодане -
пресс гидравлический
с ножным приводом

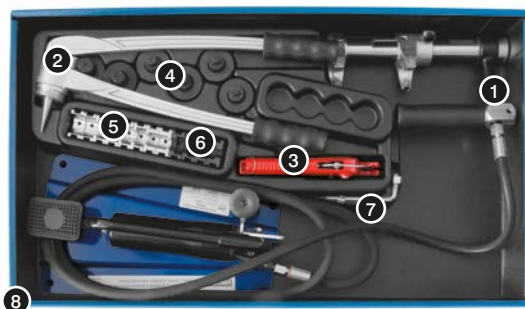

1. пресс гидравлический с ножным приводом;
 2. расширитель для раскалибровки труб;
 3. ножницы для для резки труб PE-Xa, PE-Xc, PE-RT и PE-Xc/Al/PE-HD Platinum;
 4. комплект головок для расширителя (12×2; 14×2; 18×2; 18×2,5; 25×3,5; 32×4,4)*
 5. комплект вкладышей для латунных и полимерных колец, а также латунных фитингов (12, 14, 18, 25) - по 2 шт.;
 6. комплект вкладышей для полимерных фитингов (T12, T14; T18; T25) - по 1 шт.;
 7. ключ имбусовый;
 8. чемодан
- * для труб PE-Xa, PE-Xc и PE-RT или PE-Xc/Al/PE-HD Platinum - в зависимости от комплекта

Комплект в чемодане -
ручной пресс



1. пресс ручной с цепной передачей;
2. расширитель для раскалибровки труб;
3. ножницы для резки труб PE-Xa, PE-Xc, PE-RT и PE-Xc/Al/PE-HD Platinum;
4. комплект головок для расширителя (12×2; 14×2; 18×2; 18×2,5; 25×3,5; 32×4,4)*
5. комплект вкладышей для латунных и полимерных колец, а также латунных фитингов (12, 14, 18, 25) - по 2 шт.;
6. комплект вкладышей для полимерных фитингов (T12, T14; T18; T25) - по 1 шт.;
7. две пары щек для выполнения соединений в диапазоне диаметров: 12-18 мм и 25-32 мм;
8. чемодан.
9. * для труб PE-Xa, PE-Xc, PE-RT или PE-Xc/Al/PE-HD Platinum - в зависимости от комплекта

Комплект с аккумуляторным
прессом



1. пресс аккумуляторный - 1 шт.;
 2. расширитель аккумуляторный - 1 шт.;
 3. аккумулятор (стандартный) - 2 шт.;
 4. зарядное устройство - 1 шт.;
 5. чемодан - 1 шт.;
 6. футляр для вкладышей к прессу - 1 шт.;
 7. комплект вкладышей для полимерных фитингов (T12, T14, T18, T25) - по 1 шт.
 8. комплект вкладышей для латунных и полимерных колец, а также латунных фитингов (12, 14, 18, 25) - по 2 шт.
 9. комплект головок для расширителя - 12×2, 14×2, 18×2, 18×2,5, 25×3,5, 32×4,4 (по 1 шт.)*
 10. Смазка для расширителя
- * для труб PE-Xa, PE-Xc, PE-RT или PE-Xc/Al/PE-HD Platinum - в зависимости от комплекта

Расширительные головки для труб

Для быстрого, удобного и, прежде всего, надежного монтажа соединений типа „Push”, в ассортимент Системы KAN-therm Push и KAN-therm Push Platinum внедрены новые расширительные головки „ЗА ОДИН РАЗ”.

Новая конструкция головок позволяет безопасно и быстро выполнить расширение концов трубы за один шаг.

Обратите внимание, что вид расширительных головок следует подбирать к типу расширяемой трубы.

Для труб PE-Xa, PE-Xc и PE-RT доступны отдельно расширительные головки „ЗА ОДИН РАЗ”, в диапазоне диаметров 12-25 мм.



! **ВНИМАНИЕ:** Расширительные головки для труб PE-Xc и PE-RT диаметром 12x2 и 32x4,4 имеют 6-сегментную конструкцию, которая требует расширения в три этапа.

Для труб PE-Xc/Al/PE-HD Platinum доступны 8-сегментные расширительные головки „ЗА ОДИН РАЗ”, в диапазоне диаметров 14-32 мм.



Монтаж соединений Push

1. Трубу PE-Xa, PE-Xc, PE-RT или PE-Xc/Al/PE-HD Platinum отрезать перпендикулярно к оси на требуемую длину с помощью ножниц для полиэтиленовых труб. Не допускается использование другого инструмента или неисправных ножниц (тупых или выщербленных).
2. Надеть кольцо на трубу: в случае латунного кольца, внутренней фаской в сторону фитинга; полимерные кольца симметричные и не требуют позиционирования.

ВНИМАНИЕ! Для соединения с трубами Platinum применять только полимерные кольца!

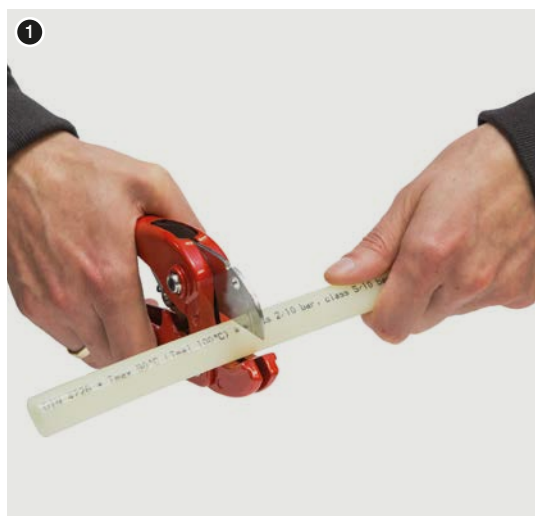

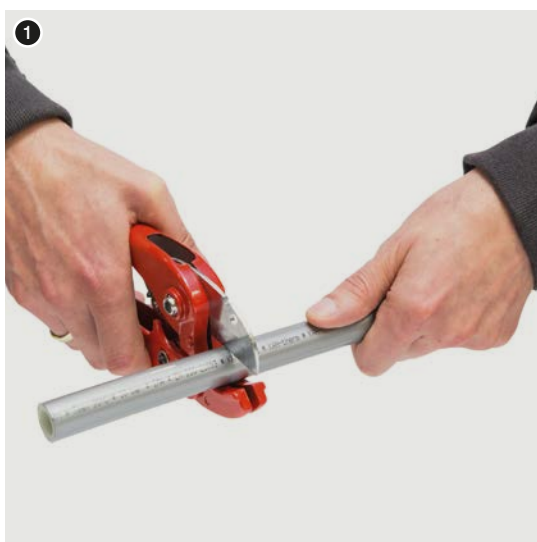

3. Головку расширителя вставить в конец трубы в осевом направлении до упора.

Выполнить расширение (раскалибровку) трубы с помощью ручного или аккумуляторного расширителя: а) в случае

6-сегментных расширительных головок - раскалибровку трубы сделать за три цикла. Первые два - не полные, при этом проворачивая расширитель относительно трубы примерно на 30° и 15°; третий цикл - полный.

б) в случае 8-сегментных расширительных головок „ЗА ОДИН РАЗ“ (с цветной полоской в зависимости от диаметра трубы) - раскалибровку трубы делать за один цикл, полностью расширив трубу.

При температуре ниже 5°C рекомендуется местный подогрев расширяемого конца трубы теплым (до 90°C) воздухом или водой. Кольцо не должно находиться в зоне раскалибровки трубы.

4. Тотчас (!) после раскалибровки вставить фитинг в трубу до последнего углубления на его штуцере (не дотягивать трубу к фланцу фитинга!). Не использовать средства для улучшения скольжения трубы.

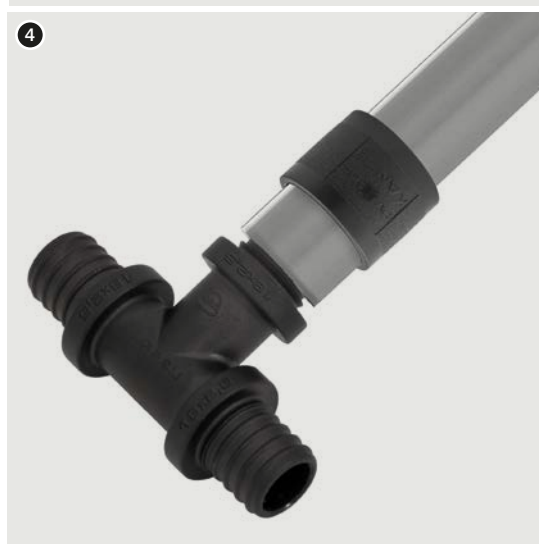
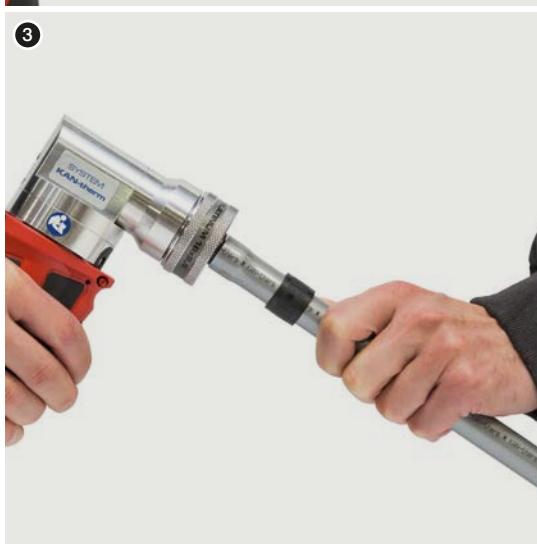

⚠ В случае чрезмерного расширения трубы во время выполнения соединения может произойти «выдавливание» материала трубы между фитингом и кольцом. Чтобы предотвратить эту ситуацию, следует закончить процесс натяжения кольца на трубу перед опорным фланцем (следует удерживать зазор около 2 мм до фланца соединителя).

5. Натягивать кольцо на трубу при помощи ручного прессы, гидравлического прессы с ножным приводом или аккумуляторного прессы. Фитинги должны фиксироваться только за фланец. Нельзя натягивать одновременно два кольца.

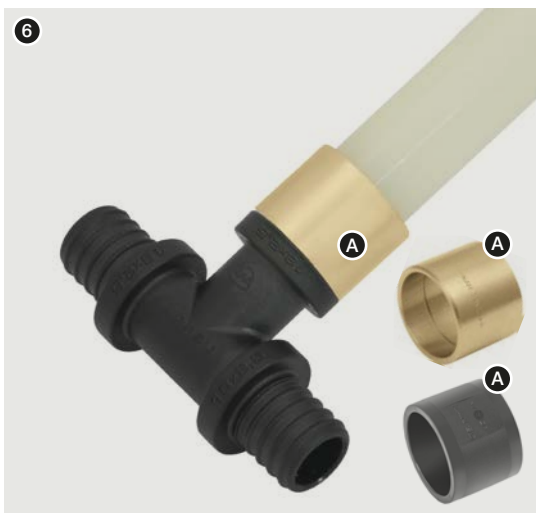

6. Необходимо обращать особое внимание на процесс натягивания кольца. Как только кольцо будет дотянуто до фланца фитинга, необходимо прервать процесс натягивания. Соединение готово для испытаний давлением.

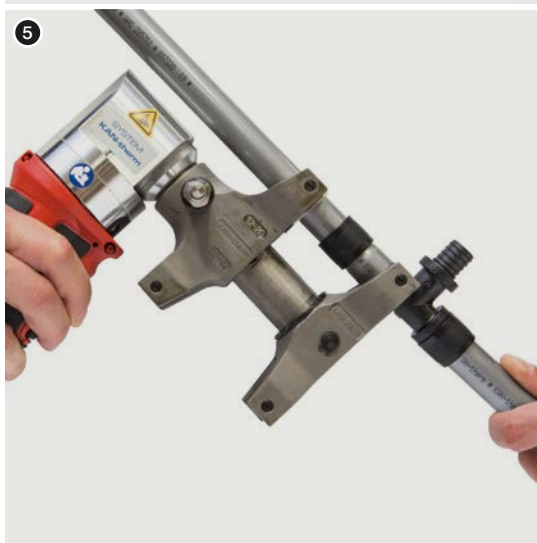

7. и 8. Следует обращать внимание на правильное положение соединителей в щеках головки инструмента. В случае несоблюдения этого правила может произойти перекос соединителя и составных частей соединения.

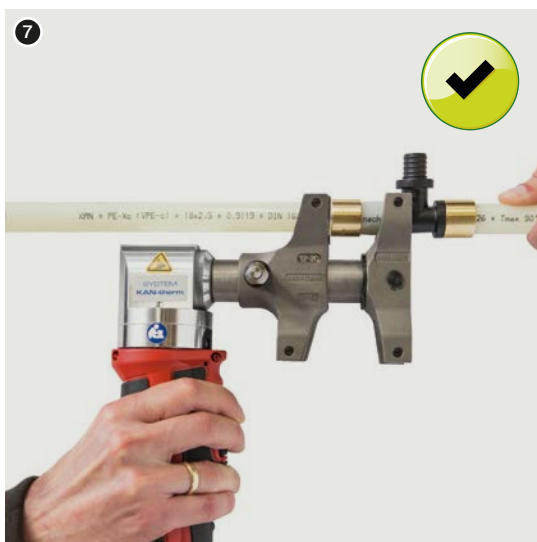

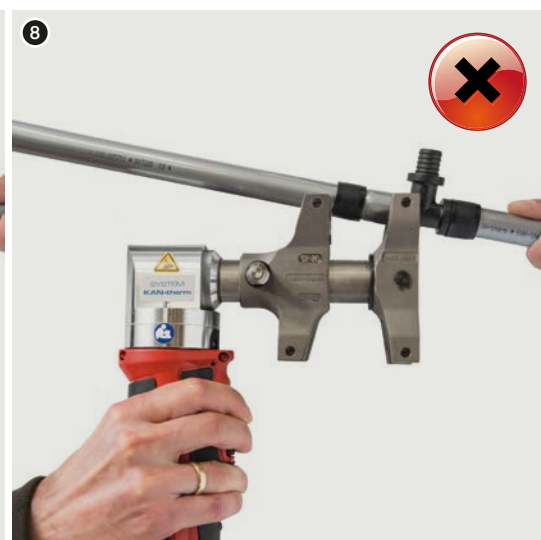
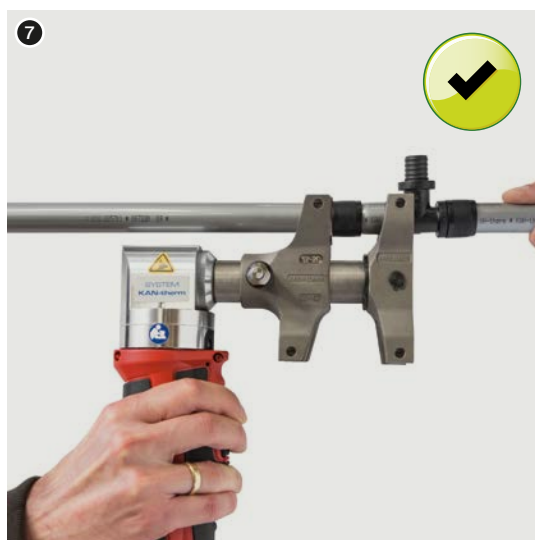

⚠ ВНИМАНИЕ:

Во время выполнения соединений Push следует обращать особое внимание на правильное положение головок инструмента. Щеки головок вместе с вкладышами всегда устанавливать на полную глубину и под прямым углом к выполняемому соединению. Не перемещать пресс на бок во время выполнения соединения.

Монтаж фитингов из PPSU

При монтаже фитингов из PPSU с диаметрами Ø12, 14, 18, 25 мм со стороны полимерного фасонного изделия следует использовать только лишь черные вкладыши, маркированные буквой Т, а со стороны латунного и полимерного (PVDF) кольца вкладыши простые никелированные. Полимерный фитинг должен фиксироваться за фланец, непосредственно прилегающий к штуцеру, на который натягивается кольцо. Нельзя одновременно выполнять соединения на двух кольцах!

Внимание

С целью правильного монтажа фитингов Системы KAN-therm Push / Push Platinum с помощью аккумуляторного пресса марки Novopress важно вложить вкладыши в щеки пресса должным образом.

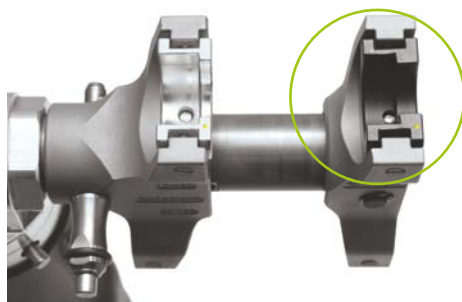

Правильный способ размещения вкладышей в щеках пресса

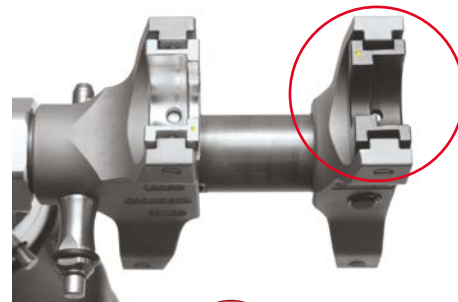

Неправильный способ размещения вкладышей в щеках пресса.

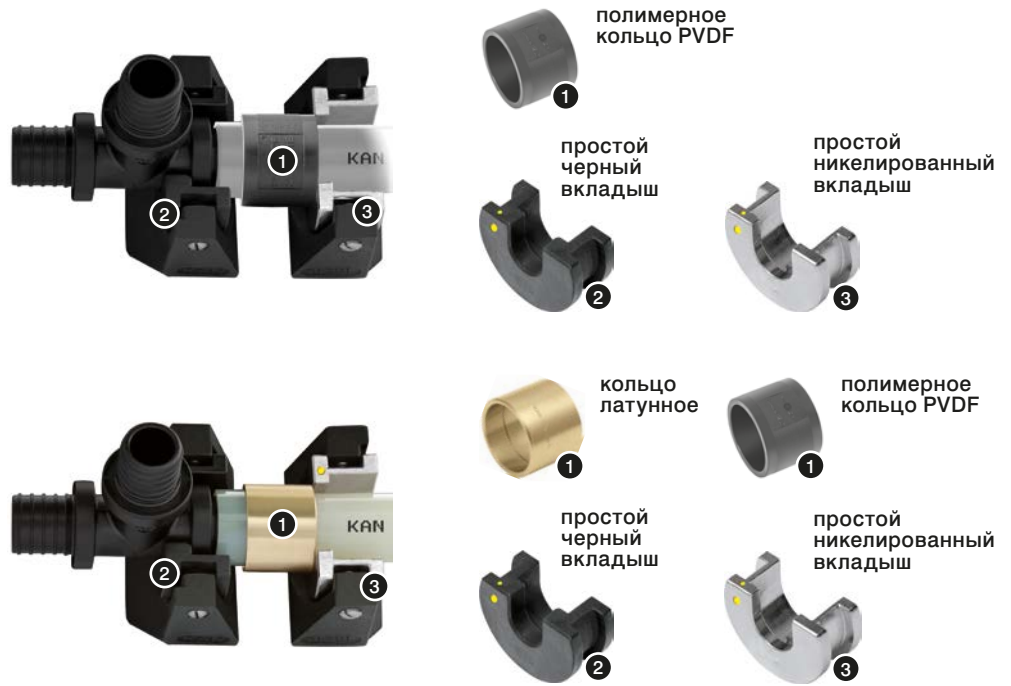

— В случае монтажа фитинга PPSU диаметра $\varnothing 32$ мм необходимо использовать со стороны фитинга простой никелированный вкладыш $\varnothing 25$, а со стороны кольца - щеки пресса.

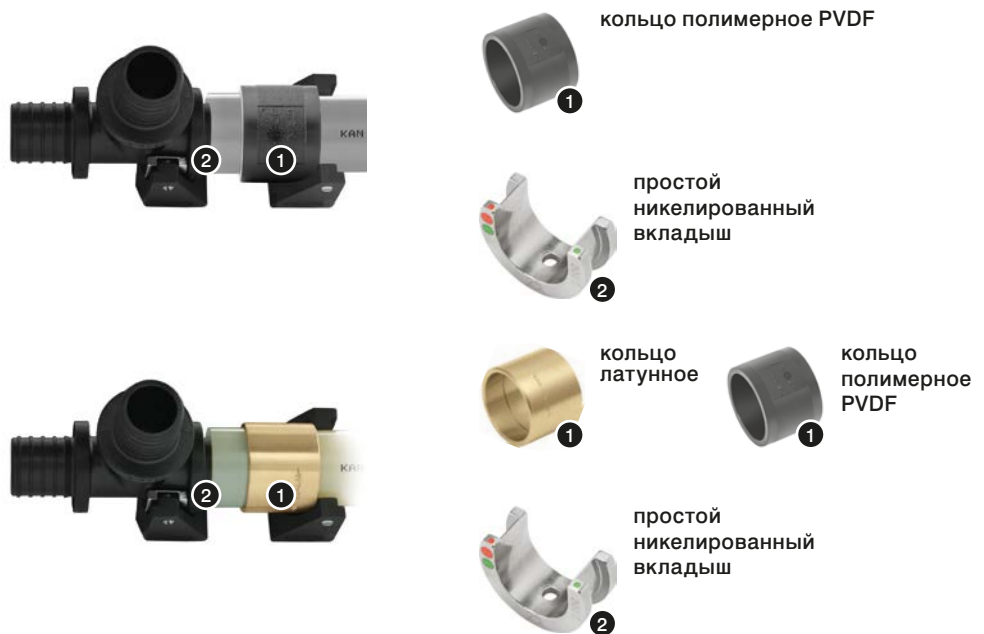

Монтаж фитингов из латуни

Монтаж латунных элементов выполняется только лишь при помощи простых никелированных вкладышей (за исключением диаметра 32 мм):

- для двухсторонних соединителей, тройников (штуцера на проходе), а также латунных отводов $\varnothing 12, 14, 18, 25$ мм использовать простые никелированные вкладыши. Монтаж на штуцерах $\varnothing 32$ выполнять при помощи самих щек пресса (без вкладышей),

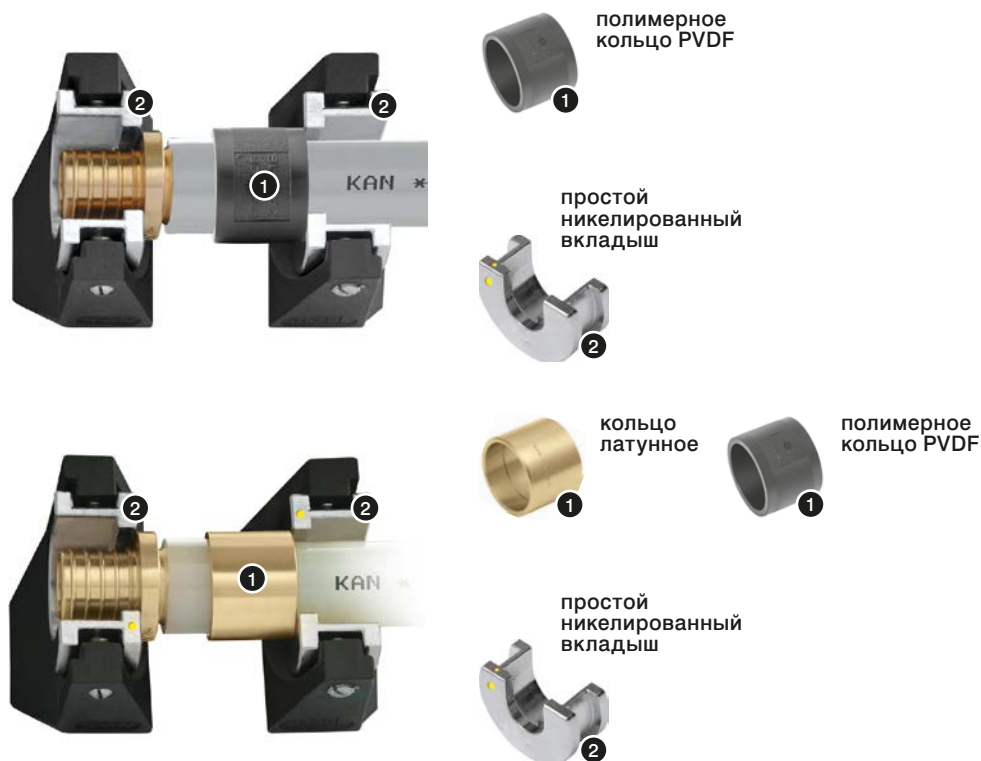

- для латунных элементов $\varnothing 32$ мм использовать сами щеки, без вкладышей,

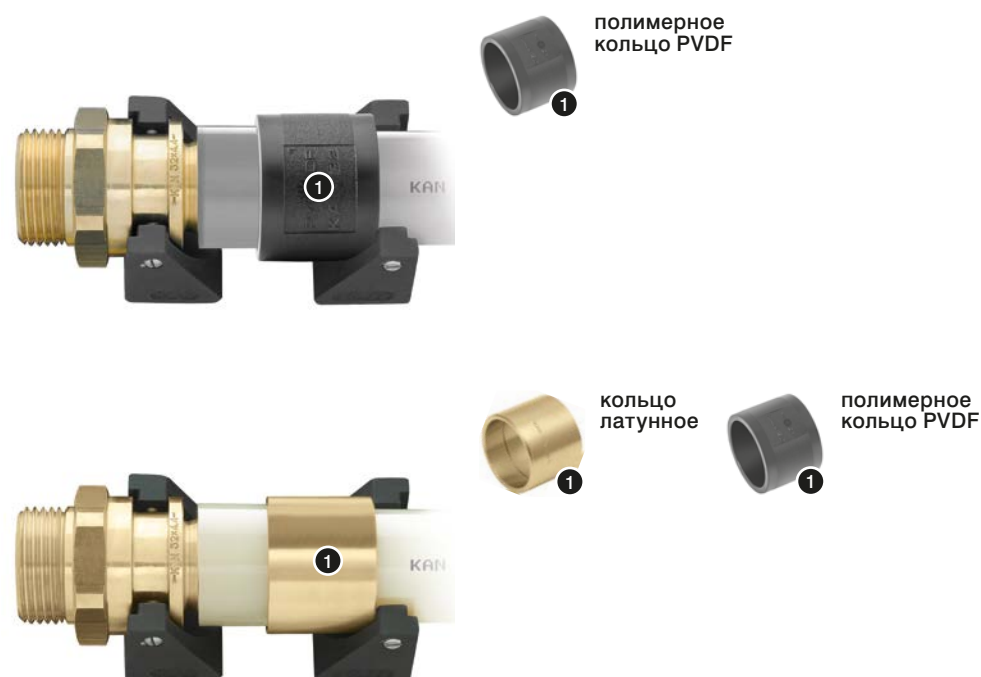

- для монтажа остальных латунных элементов (соединителей с резьбой, отводов фиксируемых (за исключением тройников фиксируемых) и элементов для подключения к отопительным приборам также применять простые никелированные вкладыши в зависимости от монтируемого диаметра.

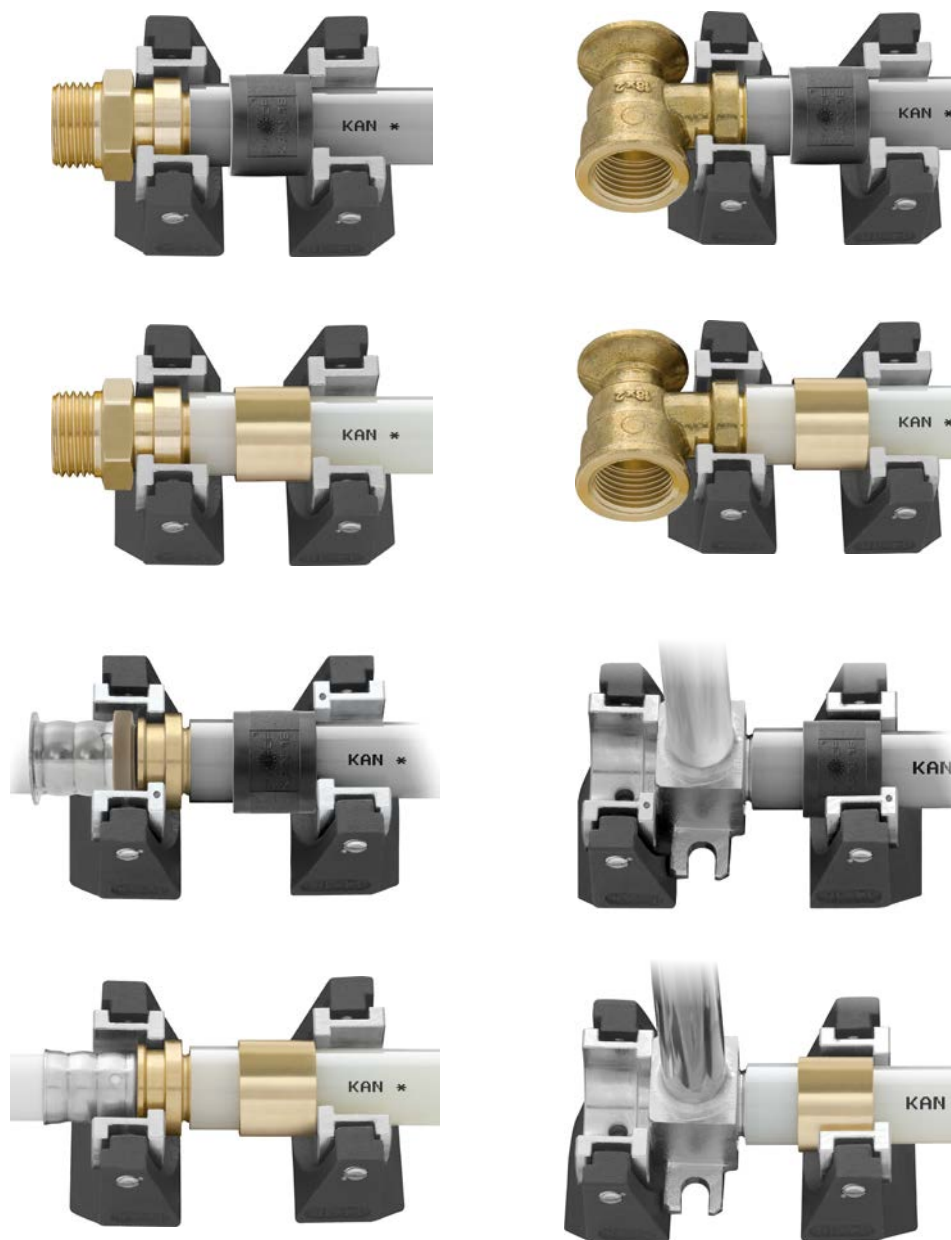

- для латунных тройников с укороченной конструкцией (штуцер на ответвлении) Ø14, 18, 25 мм использовать со стороны фитинга никелированный фасонный вкладыш. Со стороны кольца использовать простой никелированный вкладыш.





Внимание
 В комплекты инструментов не входят фасонные вкладыши. Фасонные вкладыши не используются с ручным прессом с цепной передачей.



В случае необходимости демонтажа фрагмента оборудования (плохо выполненное соединение, модернизация) существует возможность повторно использовать демонтированный фитинг (только латунный). Фитинг необходимо вырезать вместе с фрагментами присоединенных труб, а затем нагреть соединение потоком горячего воздуха. После проверки технического состояния фитинга его можно заново использовать.

Трубы KAN-therm PE-Xa, PE-Xc, PE-RT и KAN-therm PE-Xc/Al/PE-HD Platinum можно сгибать при сохранении радиуса изгиба не менее $5 \times D_{нар}$. В случае труб PE-Xc/Al/PE-HD Platinum и применения пружины, радиус изгиба может составлять $3 \times D_{нар}$. Первый изгиб можно делать на расстоянии не менее $10 \times D_{нар}$ от места соединения.

Соединение свинчиваемое - соединители с резьбой

Для свинчиваемого соединения фитинги производятся из латуни. В состав такого соединения входит корпус соединителя со штуцером, который вставляется в трубу и фиксируется латунным разрезанным кольцом и обжимной гайкой. Свинчиваемое соединение используется с латунными фитингами KAN-therm с внутренней резьбой типа отводы, тройники, фиксируемые отводы и тройники, распределители без ниппеля (без оснастки), а также с арматурой, имеющей внутреннюю резьбу.

Элементы свинчиваемого соединения для труб PE-Xa, PE-Xc, PE-RT.

1. Фитинг – тройник с внутренней резьбой.
2. Корпус соединителя с наружной резьбой.
3. Кольцо разрезанное.
4. Гайка обжимная.
5. Труба PE-RT или PE-Xa, PE-Xc.

Внимание:

Свинчиваемые соединители для труб PE-Xa, PE-Xc, PE-RT и PE-Xc/Al/PE-HD Platinum не взаимозаменяемы!

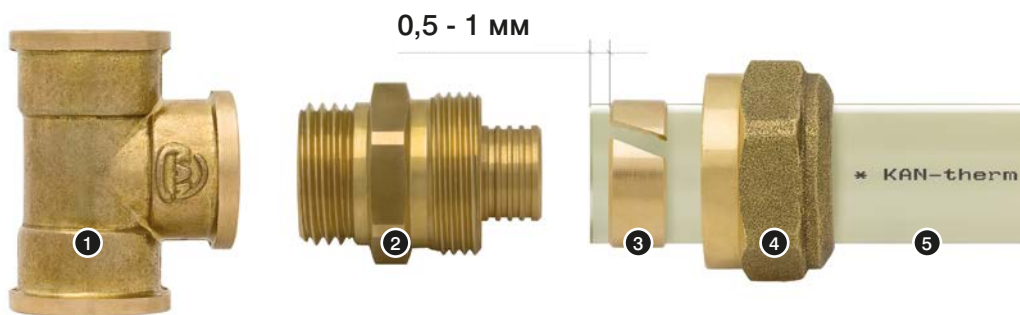

Элементы свинчиваемого соединения для труб PE-Xc/Al/PE-HD Platinum.

1. Фитинг – тройник с внутренней резьбой.
2. Корпус соединителя с наружной резьбой (с уплотнением типа O-Ring).
3. Кольцо разрезанное.
4. Гайка обжимная.
5. Труба PE-Xc/Al/PE-HD Platinum.

Внимание:

Свинчиваемые соединители для труб PE-Xa, PE-Xc, PE-RT и PE-Xc/Al/PE-HD Platinum не взаимозаменяемы!

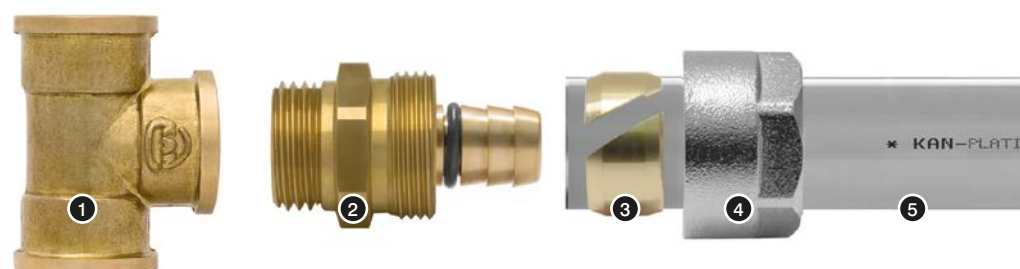

Фитинги и арматура с внутренней резьбой, используемые со свинчиваемыми соединителями



Соединение выполняется в следующей последовательности:

1. Корпус соединителя ввинтить в фитинг (арматуру), уплотняя резьбу паклей или тефлоновой лентой.
2. Надеть на трубу гайку, затем на конец трубы кольцо, причем его край должен отступать от края трубы на 0,5-1 мм.
3. Трубу насадить до упора на штуцер корпуса соединителя (не применять никаких средств, улучшающих скольжение, не проворачивать фитинг относительно трубы).
4. Закрутить гайку, зажимающую кольцо на трубе.

Это соединение можно трактовать, как разъемное, при условии, что после извлечения штуцера соединителя из трубы и отрезания использованного конца трубы, будет выполнено новое соединение.

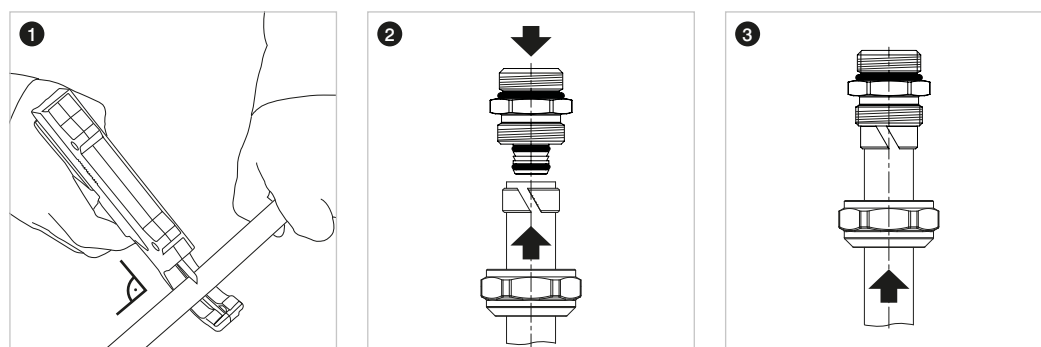

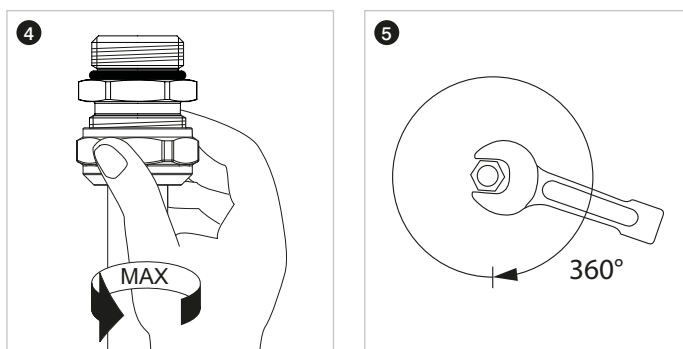

Соединение конусное

Конусное соединение является разновидностью свинчиваемого соединения, характеризуется уплотнением за счет конусообразной формы соединителя и круглой прокладки типа O-Ring и не требует дополнительных уплотняющих средств. Его можно трактовать как разъемное при условии, что труба остается обжатой на штуцере. Существуют два вида этих соединений: 1 – для труб PE-Xa, PE-Xc и PE-RT; 2 - для многослойных труб PE-Xc/Al/PE-HD Platinum.

Элементы конусного соединения для труб PE-Xa, PE-Xc и PE-RT

1. Фитинг - тройник с наружной резьбой.
2. Корпус конусного соединителя (черный O-ring на конусе).
3. Кольцо разрезанное.
4. Гайка обжимная.
5. Труба PE-Xa, PE-Xc и PE-RT.



Элементы конусного соединения для труб PE-Xc/Al/PE-HD Platinum

1. Фитинг - тройник с наружной резьбой.
2. Корпус конусного соединителя (белый O-Ring на конусе и черный O-Ring на штуцере).
3. Кольцо разрезанное.
4. Гайка обжимная.
5. Труба PE-Xc/Al/PE-HD Platinum.



Конусные соединения применяются с:

- серией фитингов KAN-therm с наружной резьбой
- распределителями KAN-therm, оснащенными специальными ниппелями 3/4"
- вентилями агрегатными для отопительных приборов.

Фитинги и арматура с наружной резьбой, используемые с конусными соединителями

Внимание

Свинчиваемые соединения не следует скрывать в толще пола, они должны быть размещены в доступных местах.

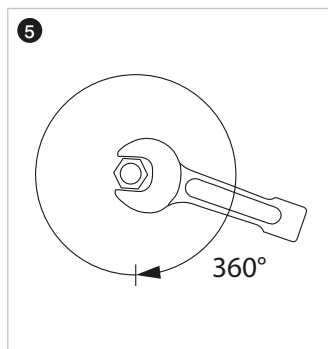
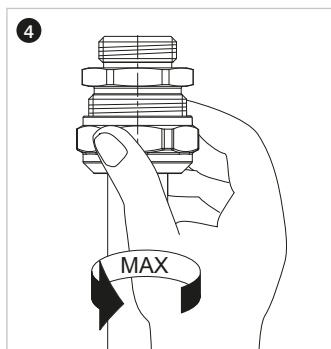
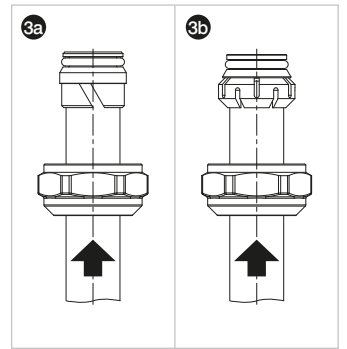
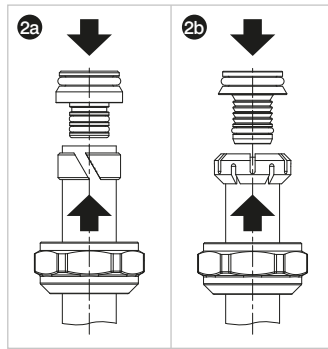
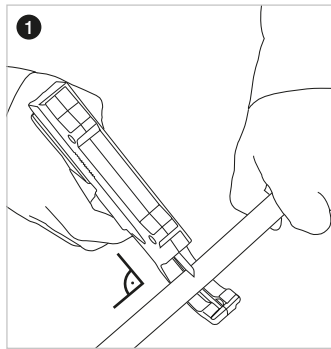

Оглавление

2 Система KAN-therm Press / Press LBP

2.1	Общая информация	34
2.2	Трубы в Системе KAN-therm Press/Press LBP	35
	Многослойные трубы	35
	Маркировка, цвет труб	36
	Трубы PE-Xc и PE-RT с антидиффузионной защитой	36
	Область применения	37
2.3	Соединение многослойных труб KAN-therm	39
	Соединения Press	39
	Конструкция и характеристика соединителей KAN-therm Press LBP	39
	Идентификация соединителей KAN-therm Press LBP	40
	Конструкция и характеристика соединителей KAN-therm Press	40
	Пресс-соединители KAN-therm – ассортимент	41
	Соединители KAN-therm Press LBP (диапазон диаметров 16 - 40 мм)	41
	Соединители KAN-therm Press (диапазон диаметров 50 - 63 мм)	43
	Контакт с химическими веществами, клеями и уплотнительными элементами	43
	Выполнение соединений Press с пресс-кольцом	44
	Инструмент	44
	Монтаж соединений KAN-therm Press LBP с диаметрами 16, 20, 25, 26, 32 мм	47
	Монтаж соединений KAN-therm Press с диаметрами 40, 50 и 63 мм	48
	Свинчиваемые соединения для многослойных труб	49
	Соединения свинчиваемые (соединитель для многослойных труб)	49
	Соединения свинчиваемые (соединитель конусный с самозажимным кольцом)	50

Ø 16-63 мм



СИСТЕМА **KAN-therm**

Press / Press LBP

Иновационность и уникальность:
одна система - шесть функций

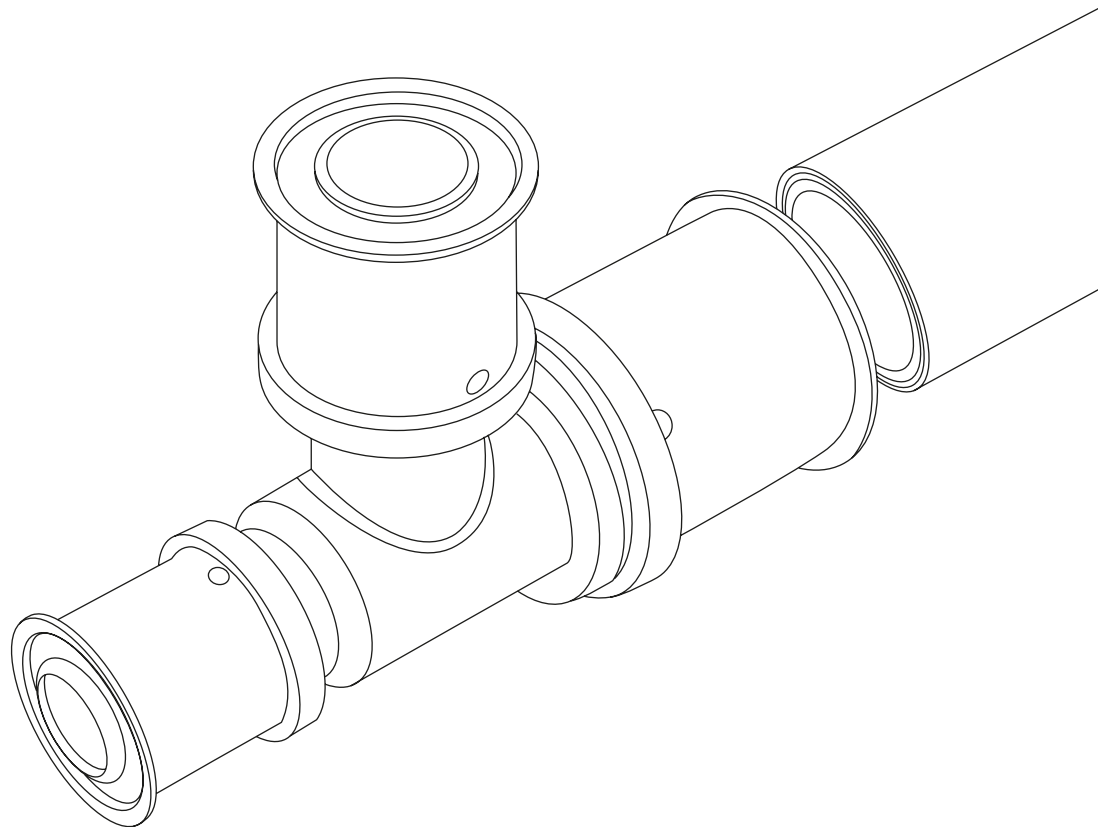

2 Система **KAN-therm Press** / Press LBP

2.1 **Общая информация**

Система KAN-therm Press/Press LBP - это современная комплексная инсталляционная система, состоящая из многослойных полиэтиленовых труб, и труб PE-Xc и PE-RT с антидиффузионной защитой, а также фитингов из полимера PPSU или латуни в диапазоне диаметров Ø16-63 мм.

Техника соединения Press основана на опрессовке стального кольца на трубе, насаженной на штуцер соединителя. Штуцер оснащен уплотнительной прокладкой типа O-Ring, обеспечивающей герметичность соединения и безаварийную работу оборудования.

Система предназначена для внутреннего оборудования холодного и горячего водоснабжения, центрального отопления (охлаждения), технологического тепла и промышленного оборудования (например, системы сжатого воздуха).

Система KAN-therm Press/Press LBP характеризуется рядом достоинств:

- высокие параметры работы (макс. рабочая температура 90°C, допустимая температура при аварийном режиме 100°C)
- незначительное тепловое удлинение многослойных труб
- полное отсутствие диффузии кислорода
- эксплуатационная долговечность свыше 50 лет
- универсальность использования труб (одна труба для водоснабжения и ц.о.)
- стойкость к гидравлическим ударам
- высокая гладкость внутренней поверхности
- стойкость к отложению котлового камня
- микробиологическая и физиологическая нейтральность в оборудовании питьевой воды
- материалы дружелюбны к окружающей среде
- быстрый и несложный монтаж (в случае соединителей LBP не требуется снимать фаску с концов трубы и можно обойтись без раскалибровки)
- небольшой вес
- возможность скрытой прокладки соединений в строительных конструкциях
- функция сигнализации о случайно неопрессованных соединениях при использовании соединителей LBP
- универсальность – возможность использования, как многослойных труб, так и однородных PE-Xc и PE-RT.

Система KAN-therm Press LBP



2.2 Трубы в Системе KAN-therm Press/Press LBP

Многослойные трубы

Многослойные трубы в Системе KAN-therm Press/Press LBP присутствуют в двух видах, идентичных по конструкции, но отличающихся типом базовой внутренней трубы – трубы PE-RT/Al/PE-RT (диапазон диаметров $\varnothing 16-40$ мм), а также PE-X/Al/PE-X ($\varnothing 50-63$ мм).

Состоят из следующих слоев: внутреннего слоя (базовая труба) из полиэтилена с повышенной термостойкостью PE-RT (или полиэтилена, сшитого потоком электронов PE-Xc) среднего слоя в виде алюминиевой ленты, сваренной ультразвуком встык, а также наружного слоя из полиэтилена (PE-RT или PE-X). Между алюминием и слоями полиэтилена находится адгезионный связывающий слой, который надежно соединяет металл с полиэтиленом. Трубы в Системе KAN-therm Press/Press LBP во всем диапазоне диаметров присутствуют в одном типоряде давления (Multi Universal).

Слой алюминия обеспечивает устойчивость к диффузии кислорода, и такая конструкция трубы дает восьмикратное уменьшение теплового удлинения по сравнению с однородными полиэтиленовыми трубами. Благодаря сварке алюминиевой ленты встык, трубы имеют идеальное круглое сечение.

Конструкция многослойной трубы KAN-therm

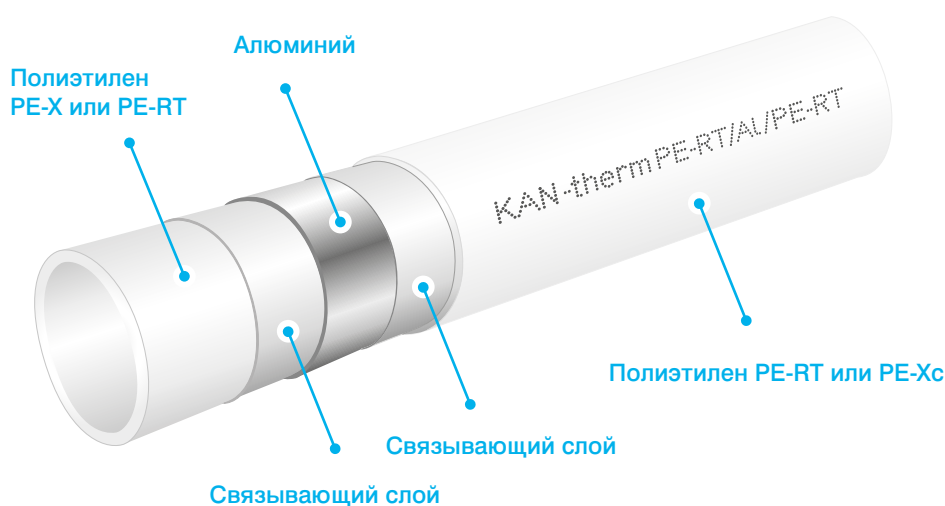

Физические свойства многослойных труб

Название	Символ	Единица измерения	Значение
Коэффициент линейного расширения	α	мм/м \times К	0,023 – 0,025
Коэффициент теплопроводности	λ	Вт/м \times К	0,43
Минимальный радиус изгиба	R_{\min}	мм	$5 \times D$
Шероховатость внутр. поверхности	k	мм	0,007

Многослойные трубы Системы KAN-therm Press/ Press LBP



Маркировка, цвет труб

Трубы маркируются надписью по всей длине через каждый метр с указанием соответствующей информации, например:

Описание маркировки	Пример маркировки
Наименование производителя и/или товарный знак	KAN, Multi Universal, KAN-therm
Номинальный наружный диаметр × толщина стенки:	16 × 2
Обозначение используемого материала:	PE-RT/AI/PE-RT
Код трубы	0.9616
Номер и наименование международного стандарта или номер сертификата	EN ISO 21003
Класс/-ы эксплуатации и рабочее давление	Class 2/10 bar, Class 5/6 bar
Дата изготовления	04.09.13
Дополнительное обозначение производителя, например, текущий метр	045 м



Примечание: на трубе могут присутствовать дополнительные обозначения, например, номера сертификатов

Цвет труб: белый.

В зависимости от диаметра трубы поставляются в бухтах по 200, 100, 50, 25 (диапазон диаметров 16–40 мм) в картонной упаковке. Трубы с диаметрами 32–63 мм поставляются отрезками по 5 м.

Размеры, удельная масса, водоемкость многослойных труб KAN-therm

DN	Наружный диаметр × толщина стенки мм × мм	Толщина стенки мм	Внутренний диаметр мм	Удельная масса кг/м	Кол-во трубы в бухте или отрезке/ кол. в упаковке м	Водоемкость л/м
PE-RT/AI/PE-RT Multi Universal						
16	16 × 2,0	2,0	12	0,129	200	0,113
20	20 × 2,0	2,0	16	0,152	100	0,201
25	25 × 2,5	2,5	20	0,239	50	0,314
26	26 × 3,0	3,0	20	0,296	50	0,314
32	32 × 3,0	3,0	26	0,365	50	0,531
40	40 × 3,5	3,5	33	0,510	25	0,855
PE-RT/AI/PE-RT Multi Universal						
32	32 × 3,0	3,0	26	0,365	5/50	0,531
40	40 × 3,5	3,5	33	0,510	5/50	0,855
PE-X/AI/PE-X Multi Universal						
50	50 × 4,0	4,0	42	0,885	5/20	1,385
63	63 × 4,5	4,5	54	1,265	5/20	2,290

Трубы PE-Xc и PE-RT с антидиффузионной защитой

Конструкция соединителей KAN-therm Press LBP позволяет выполнить соединения с использованием как многослойных труб PE-RT/AI/PE-RT, так и однородных труб PE-Xc и PE-RT с антидиффузионной защитой. Трубы PE-Xc и PE-RT можно использовать в системах отопления (4 и 5 класс эксплуатации в соотв. ISO 10508).

Соединители KAN-therm Press LBP универсальны – соединяют как многослойные трубы так и трубы PE-Xc и PE-RT

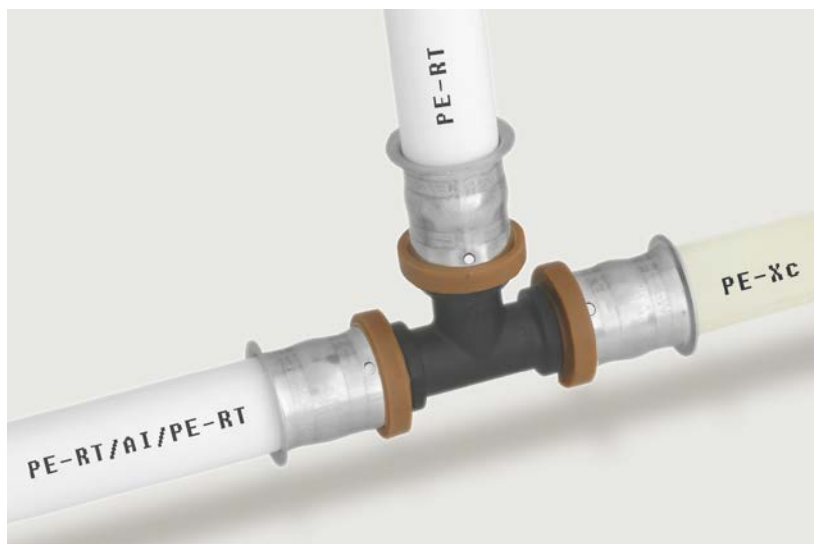

Размеры, удельная масса, водоемкость труб PE-Xc и PE-RT с антидиффузионной защитой

DN	Наружный диаметр × толщина стенки мм × мм	Толщина стенки мм	Внутренний диаметр мм	Серия труб S	Удельная масса кг/м	Количество трубы в бухте м	Водоемкость л/м
Трубы KAN-therm PE-Xc							
16	16 × 2,0	2,0	12,0	3,50	0,094	200	0,113
20	20 × 2,0	2,0	16,0	4,50	0,117	200	0,201
Трубы KAN-therm PE-RT							
16	16 × 2,0	2,0	12,0	3,50	0,094	200	0,113
20	20 × 2,0	2,0	16,0	4,50	0,117	200	0,201

Область применения

Трубы и соединители в Системе KAN-therm Press LBP имеют комплект необходимых сертификатов и допусков, подтверждающих соответствие обязательным нормам, что гарантирует длительную и безаварийную работу, а также полную безопасность монтажа и эксплуатации оборудования:

- соединители Press/Press LBP из PPSU и латуни с пресс-кольцом, а также свинчиваемые латунные соединители: имеют технический сертификат, а также положительное гигиеническое заключение PZH*
- трубы PE-X/Al/PE-X: соответствуют PN-EN ISO 21003-2:2009, а также имеют положительное гигиеническое заключение PZH*
- трубы PE-RT/Al/PE-RT: соответствуют PN-EN ISO 21003-2:2009, имеют технический сертификат, а также положительное гигиеническое заключение PZH*
- трубы PE-Xc соответствуют PN-EN ISO 15875-2:2005, имеют положительное гигиеническое заключение PZH*
- трубы PE-RT: соответствуют PN-EN ISO 22391-2:2010, имеют положительное гигиеническое заключение PZH*.

* аналогичные допуски имеются в Беларуси, России, Украине.

Параметры работы и область применения оборудования из многослойных труб Системы KAN-therm Press представлены в таблице.

Применение (в соотв ISO 10508)	Размер	Вид труб	Система соединения		
			Press	Свинч. соедин.	
Система холодного водоснабжения, система горячего водоснабжения [Класс эксплуатации 1(2)] $T_{\text{раб}}/T_{\text{max}} = 60(70)/80 \text{ } ^\circ\text{C}$ $P_{\text{раб}} = 10 \text{ бар}$	16 × 2,0 20 × 2,0 25 × 2,5 26 × 3,0	PE-RT/Al/PE-RT	+	+	
	32 × 3,0 40 × 3,5		+	-	
	50 × 4,0 63 × 4,5	PE-X/Al/PE-X	+	-	
	Подпольное отопление, радиаторное отопление низкотемпературное [Класс эксплуатации 4] $T_{\text{раб}}/T_{\text{max}} = 60/70 \text{ } ^\circ\text{C}$ $P_{\text{раб}} = 10 \text{ бар}$	16 × 2,0 20 × 2,0 25 × 2,5 26 × 3,0	PE-RT/Al/PE-RT	+	+
		32 × 3,0 40 × 3,5		+	-
		50 × 4,0 63 × 4,5	PE-X/Al/PE-X	+	-
Радиаторное отопление [Класс эксплуатации 5] $T_{\text{раб}}/T_{\text{max}} = 80/90 \text{ } ^\circ\text{C}$ $P_{\text{раб}} = 10 \text{ бар}$		16 × 2,0 20 × 2,0 25 × 2,5 26 × 3,0	PE-RT/Al/PE-RT	+	+
		32 × 3,0 40 × 3,5		+	-
		50 × 4,0 63 × 4,5	PE-X/Al/PE-X	+	-
	Для всех классов $T_{\text{аварии}} = 100 \text{ } ^\circ\text{C}$	14 × 2,0 16 × 2,0 20 × 2,0 25 × 2,5 26 × 3,0	PE-RT/Al/PE-RT	+	+
		32 × 3,0 40 × 3,5		+	-
		50 × 4,0 63 × 4,5	PE-X/Al/PE-X	+	-



Внимание

Параметры работы приняты, исходя из нормы ISO 10508, определяющей классы эксплуатации для систем отопления и горячего водоснабжения.

Параметры работы и область применения оборудования из труб PE-Xc и PE-RT в Системе KAN-therm Press LBP представлены в таблице:

Применение (классы в соотв. с ISO 10508)	PE-Xc	PE-RT
Низкотемпературное радиаторное отопление [Класс эксплуатации 4] $T_{\text{раб}}/T_{\text{max}} = 60/70 \text{ } ^\circ\text{C}$ $P_{\text{раб}} = 6 \text{ бар}$	16 × 2,0 20 × 2,0	16 × 2,0 20 × 2,0
Радиаторное отопление [Класс эксплуатации 5] $T_{\text{раб}}/T_{\text{max}} = 80/90 \text{ } ^\circ\text{C}$ $P_{\text{раб}} = 6 \text{ бар}$		

Трубы PE-RT и PE-Xc в системе Press можно соединять только с соединителями KAN-therm Press LBP, а также с конусными соединителями, предназначенными для этих труб.

2.3 Соединение многослойных труб KAN-therm

Основным способом соединения труб в Системе KAN-therm Press/Press LBP является обжимная техника Press со стальным пресс-кольцом. Для подключения труб к отопительным приборам и арматуре можно также применять свинчиваемые соединения.

Соединения Press

Соединение Press заключается в опрессовке (обжиге) стального пресс-кольца, закрепленного на штуцере соединителя, на который насаживается труба. Этот штуцер оснащен уплотнительными прокладками O-Ring, выполненными из синтетического каучука EPDM, стойкого к высокой температуре и давлению. Обжим кольца происходит с помощью ручного или электрического пресса, оснащенного, в зависимости от диаметра трубы, пресс-клещами с профилем „U”, „С” или „ТН” (стандарт обжима). Такой способ соединения позволяет прокладывать оборудование в строительных конструкциях (в толще пола и под штукатуркой).

Пресс-соединители Системы KAN-therm, в зависимости от диаметра, представлены в двух конструктивных версиях - соединители KAN-therm Press и соединители нового поколения KAN-therm Press LBP. Они отличаются внешним видом, способом монтажа и некоторыми функциями:

- соединители KAN-therm Press LBP (с цветным дистанционным кольцом) - диаметры 16, 20, 25, 26 и 32 мм
- соединители KAN-therm Press (без цветного дистанционного кольца) - диаметры 50 и 63 мм
- соединитель KAN-therm Press 40 мм с цветным дистанционным кольцом, но без функции LBP

Конструкция и характеристика соединителей KAN-therm Press LBP

Благодаря специальной запроектированной конструкции, соединители KAN-therm Press LBP характеризуются:

- функцией сигнализации о неопрессованных соединениях LBP
- возможностью использования сменных пресс-клещей с профилем обжима „U” или „ТН”
- отсутствием необходимости снятия фаски с внутреннего края трубы
- точным позиционированием пресс-клещей на кольце
- удобной идентификацией диаметров по цвету пластмассового кольца

Общий вид и вид в разрезе соединителя KAN-therm Press LBP

1. Корпус соединителя
2. Пресс-кольцо из нержавеющей стали с контрольными отверстиями
3. Уплотнительная O-Ring прокладка EPDM
4. Дистанционное кольцо из цветной пластмассы
5. Контрольные отверстия в стальном кольце

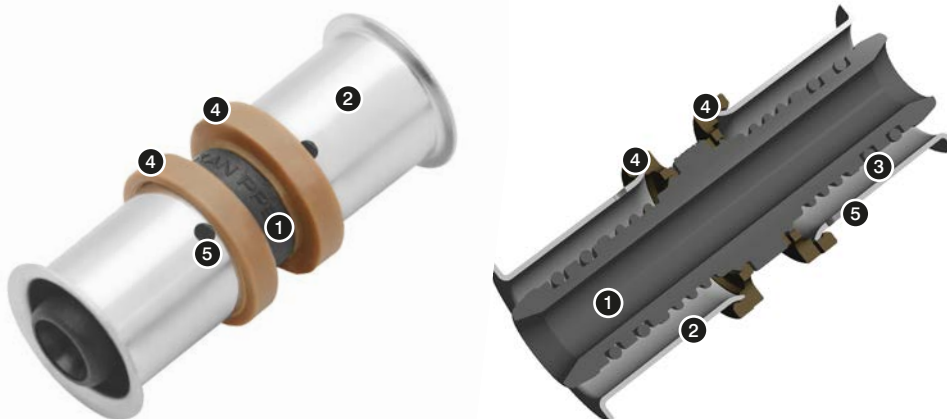

LBP – „Leak Before Press” - утечка в местах неопрессованных соединений. Ошибочно неопрессованное соединение сигнализирует утечкой уже во время заполнения водой смонтированной системы, еще до испытаний давлением. Эта функция соответствует предписаниям DVGW („контролируемая утечка”).

Функция LBP - утечка в местах неопрессованных соединений



Идентификация соединителей KAN-therm Press LBP

Каждый соединитель KAN-therm Press LBP имеет специальное пластмассовое кольцо, цвет которого зависит от диаметра соединяемых труб. Такое решение облегчает идентификацию соединителя, что в свою очередь ускоряет процесс монтажа и складирования этих элементов. Независимо от идентификации по цвету, на корпусе соединителя рядом со штуцером проштампованы соответствующие диаметры.

Размеры присоединяемых труб (наружный диаметр × толщина стенки) также указаны на стальных пресс-кольцах.

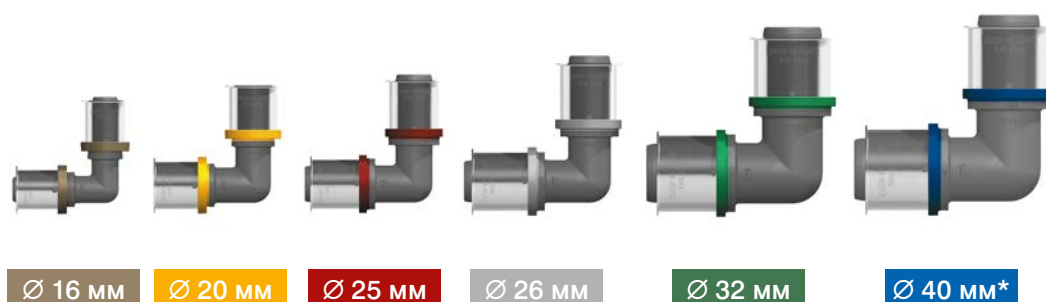

*Фитинги диаметром 40 мм не имеют функции «контролируемой утечки» LBP

Конструкция и характеристика соединителей KAN-therm Press

Все соединители с номинальными диаметрами 50 и 63 мм (а также редукционные соединители со штуцерами 50 и 63 мм) имеют традиционную конструкцию и обозначение - соединители Системы KAN-therm Press. Их отличие от соединителей KAN-therm Press LBP - отсутствие цветного пластмассового кольца, отсутствие функции LBP, а также различие в монтаже на этапе обработки концов труб и позиционирования пресс-клещей (см. далее в Справочнике).

Общий вид и вид в разрезе соединителя KAN-therm Press

1. Корпус соединителя
2. Пресс-кольцо из нержавеющей стали
3. Уплотнительная O-Ring прокладка EPDM
4. Разрезная шайба, фиксирующая стальное кольцо на корпусе
5. Контрольные отверстия в стальном кольце

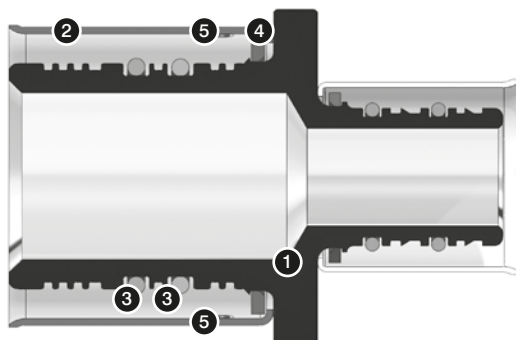

Пресс-соединители KAN-therm – ассортимент

Система KAN-therm предлагает комплектный ассортимент пресс-соединителей со встроенным кольцом из нержавеющей стали:

- отводы, тройники и двухсторонние соединители
- отводы, тройники с никелированными медными трубками Ø15 мм для подключения отопительных приборов и арматуры
- соединители с внутренней и наружной резьбой, конусные соединители
- отводы и тройники фиксируемые (гнезда для крана)
- соединители переходные межсистемные

Пресс-соединители Системы KAN-therm, в зависимости от диаметра, присутствуют в двух конструктивных версиях:

Соединители KAN-therm Press LBP (диапазон диаметров 16 - 40 мм)

Пресс-соединители KAN-therm Press LBP



Пресс-соединители KAN-therm Press LBP с трубками медными 15 мм для подключения отопительных приборов*



Пресс-соединители
KAN-therm Press LBP
с резьбой



*Варианты использования соединителей для подключения отопительных приборов и арматуры представлены в разделе „Подключение приборов водоснабжения и отопления в Системе KAN-herm”.

Пресс-соединители
KAN-therm Press LBP - отводы и
тройники фиксируемые (гнезда
для крана)*



Пресс-соединители
KAN-therm Press LBP
переходные - межсистемные



Соединители KAN-therm Press (диапазон диаметров 50 - 63 мм)

Пресс-соединители KAN-therm Press



Пресс-соединители KAN-therm Press с резьбой

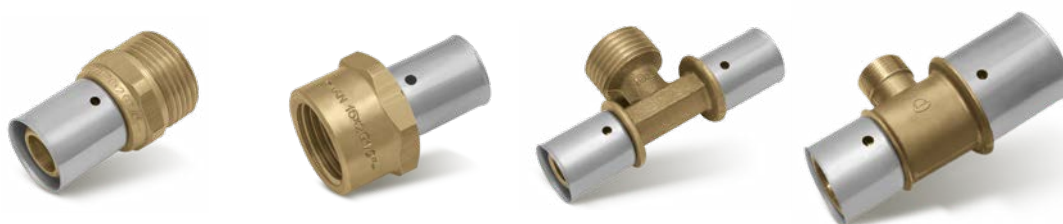

* Варианты использования соединителей Системы KAN-therm Press для подключения отопительных приборов и арматуры представлены в разделе Подключение приборов водоснабжения и отопления в Системе KAN-therm.

Соединители производятся из современного полимера PPSU (полифениленсульфон) или из латуни высокого качества. В Системе KAN-therm Press из PPSU изготавливаются отводы, тройники, а также фиксируемые отводы. Свойства и достоинства этого полимера подробнее представлены в разделе Система KAN-therm Push: PPSU – идеальный конструкционный материал.

Контакт с химическими веществами, клеями и уплотнительными элементами



Необходимо защитить элементы Системы KAN-therm от контакта с красками, грунтовками, растворителями или материалами, содержащими растворители, такими как, лаки, аэрозоли, монтажные пенки, клеи и т. д. При неблагоприятных обстоятельствах эти вещества могут нанести вред полимерным элементам. Следить за тем, чтобы все материалы для уплотнения резьбы, средства для чистки или изоляции элементов Системы KAN-therm не содержали химические соединения, провоцирующие образование трещин, например: аммиак, аммиаксодержащие вещества, ароматические растворители и кислородсодержащие вещества (например, кетоны или эфир) или хлорированные углеводороды. Запрещается использовать монтажные пенки на основе метакрилата, изоцианата и акрилата. Избегать прямого контакта фитингов и труб с клейкими лентами и клеем для изоляции. Клейкую ленту использовать только на наружной поверхности теплоизоляции. Для резьбовых соединений рекомендуется применять паклю в таком количестве, чтобы еще были видны винтовые выступы. Использование слишком большого количества пакли грозит разрушением резьбы. Намотка нити пакли сразу за первым витком резьбы позволит избежать перекаса при ввинчивании, а также повреждения резьбы.



Внимание!

Не применять химические средства, уплотняющие резьбу, и клеи.

Пресс-соединители KAN-therm с учетом доступных диаметров, профиля обжима и способа подготовки трубы

Конструкция соединителя	Диапазон диаметров	Профиль обжима	Способ обработки концов трубы		
			калибровка диаметра	снятие фаски	
KAN-therm Press LBP 	Цвет дистанционного кольца	16	U или TH	нет	нет
		20		нет	нет
		25		рекоменд.	нет
		26	C или TH	рекоменд.	нет
		32		рекоменд.	нет
		40	U или TH	да	да
KAN-therm Press 	16*	U	да	да	
	20*		да	да	
	25*		да	да	
	26*	C	да	да	
	32*	U	да	да	
	40		да	да	
	50	TH	да	да	
	63		да	да	

* соединители в ofercie до исчерпания запасов

Выполнение соединений Press с пресс-кольцом

Инструмент

Для выполнения соединений в Системе KAN-therm Press/Press LBP необходимо применять только оригинальный инструмент KAN-therm или другой инструмент, рекомендованный фирмой KAN (см. таблицу ниже).

Размер	Производитель	Тип пресса	Пресс-клещи	Профиль пресс-клещей
14–40 мм	Novopress	Comfort – Line ACO 102 Basic – Line AFP 101	пресс-клещи mini 14–40 мм	
14–63 мм	Novopress	Comfort – Line ECO 202 Comfort – Line ACO 202 Basic – Line EFP 202 Basic – Line AFP 202 Basic – Line EFP 2 адаптер ZB 201 адаптер ZB 203	пресс-клещи 14–32 мм пресс-клещи к адаптерам 40–63 мм	Ø 14–40 мм – профиль U, TH Ø 50–63 мм – профиль TH

Размер	Производитель	Тип пресса	Пресс-клещи	Профиль пресс-клещей
14–20 мм	Klauke	MP20	вкладыши 14–20 мм	
14–32 мм	Klauke	i-press mini MAP2L mini MAP1 AHP700LS PKMAP2 HPU32 MP32	пресс-клещи mini 14–32 мм пресс-клещи с вкладышами mini 14–32 мм вкладыши 14–32 мм	Ø 14–40 мм – профиль U Ø 14–32 мм – профиль TH Ø 63 мм – профиль TH
14–63 мм	Klauke	i-press medium UAP3L UAP2 UNP2 i-press medium UAP4L HPU2 AHP700LS PKUAP3 PKUAP4	пресс-клещи 14–40 мм пресс-клещи с вкладышами 14–32 мм пресс-клещи с вкладышами 40–63 мм	Внимание: Ø 40–50 профиль TH (KSP 11) – несовместим с Системой KAN-therm
14–25, 26 мм	REMS	Eco – Press	пресс-клещи 14–25, 26 мм	
14–40 мм	REMS	Mini – Press ACC	пресс-клещи mini 14–40 мм	Ø 14–40 мм – профиль U, TH
14–63 мм	REMS	Power – Press E Power – Press 2000 Power – Press ACC Akku – Press Akku – Press ACC	пресс-клещи 14–63 мм	Ø 50–63 мм – профиль TH

Инструменты, предлагаемые Системой KAN-therm, доступны как по отдельности, так и в укомплектованных наборах.

В набор инструмента входят:

1. Ножницы или роликовый труборез для резки многослойных труб
2. Калибратор для многослойных труб (для диаметров 14, 16, 20 и 25 (26) мм) и универсальный калибратор



3. Пресс ручной с разборными рукоятками со сменными пресс-клещами для диаметров 16, 20, 25 (26) мм
4. Пресс электрический (питание от сети) или пресс аккумуляторный, работающий со сменными пресс-клещами 16, 20, 25 (26), 32, 40, 50, 63 мм



5. Комплект – пресс ручной с разборными рукоятками + пресс-клещи
6. Комплект – пресс аккумуляторный + пресс-клещи

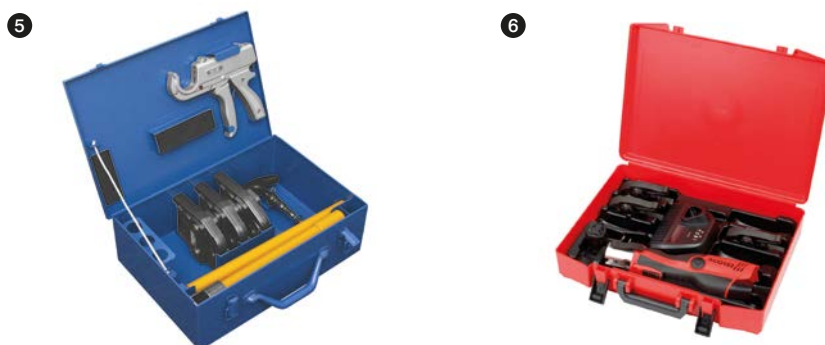

7. Пресс аккумуляторный "Mini" для диаметров 16 - 32 мм
 8. Пресс-клещи для пресса

7



8



ВНИМАНИЕ

В зависимости от конструкции соединителей (KAN-therm Press/KAN-therm Press LBP), а также их диаметра для монтажа используются следующие профили обжима пресс-клещей:

Соединители KAN-therm Press LBP (все диаметры)

- профиль „U” или „ТН” (для 26 мм „С” или „ТН”)

Соединители KAN-therm Press

- профиль обжима „U” - для диаметров: 16, 20, 25, 32, 40 мм
- профиль обжима „С” - для диаметра: 26 мм
- профиль обжима „ТН” для диаметров: 50 и 63.



Профиль U



Профиль С



Профиль ТН



Инструмент – безопасность работы

Перед началом работы с инструментом следует ознакомиться с вложенной технической документацией и правилами безопасности. Весь инструмент должен использоваться по назначению и эксплуатироваться согласно инструкциям завода-изготовителя. Необходимо соблюдать условия техосмотра и обслуживания, а также соответствующие правила по технике безопасности. Применение инструмента не по назначению, может привести к поломке инструмента, порче соединителей и трубопроводов, а также стать причиной негерметичности соединений.

Монтаж соединений KAN-therm Press LBP с диаметрами 16, 20, 25, 26, 32 мм



Внимание

Монтаж имеющихся (в ofercie) соединителей KAN-therm Press с диаметрами 16, 20, 25, 26 и 32 мм в исполнении без цветного дистанционного кольца, отличается на этапе подготовки концов трубы и позиционирования пресс-клещей.

Процедура выполнения таких соединений идентична соединению труб с диаметрами 40, 50 и 63 мм и описывается ниже в пункте «Монтаж соединений KAN-therm Press с диаметрами 40, 50 и 63 мм».

1. Отрезать требуемый кусок трубы перпендикулярно ее оси ножницами для многослойных труб или роликовым труборезом.

ВНИМАНИЕ! – Для резки использовать только острый невыщербленный режущий инструмент.

2. Придать трубе требуемую форму. Изгибать трубу с помощью наружной или внутренней пружины. Придерживаться минимального радиуса изгиба $R > 5 D_{нар}$.

При использовании ручного трубогиба для труб диаметра 14 - 20 мм радиус изгиба $R > 3,5$. Изгиб выполнять на расстоянии $10 \times D_{нар}$ от места соединения.



В случае соединителей KAN-therm Press LBP не требуется снимать фаску с внутреннего края трубы, при условии применения острого режущего инструмента и осевого монтажа трубы с фитингом! При больших диаметрах (25 и выше) для облегчения вставки штуцера соединителя в трубу рекомендуется воспользоваться калибратором.

3. Трубу насадить на штуцер соединителя до упора. Проверить глубину вставки – край трубы должен быть виден через контрольные отверстия стального дистанционного кольца.

4. Разместить клещи пресса на стальном кольце между пластмассовым дистанционным кольцом и фланцем стального кольца перпендикулярно к оси штуцера соединителя (пресс-клещи типа „U”).

В случае профиля обжима „ТН” пресс-клещи следует позиционировать на

пластмассовом дистанционном кольце (кольцо должно входить в паз пресс-клещей).

В обоих случаях конструкция соединителя делает невозможным неконтролируемое перемещение пресс-клещей в процессе опрессовки.

5. Запустить пресс и выполнить соединение. Процесс опрессовки (обжима) длится до момента полного смыкания клещей пресса. Опрессовка кольца на трубе может выполняться только один раз.

6. Разблокировать пресс-клещи и снять их с обжатого кольца. Соединение готово для испытаний давлением.

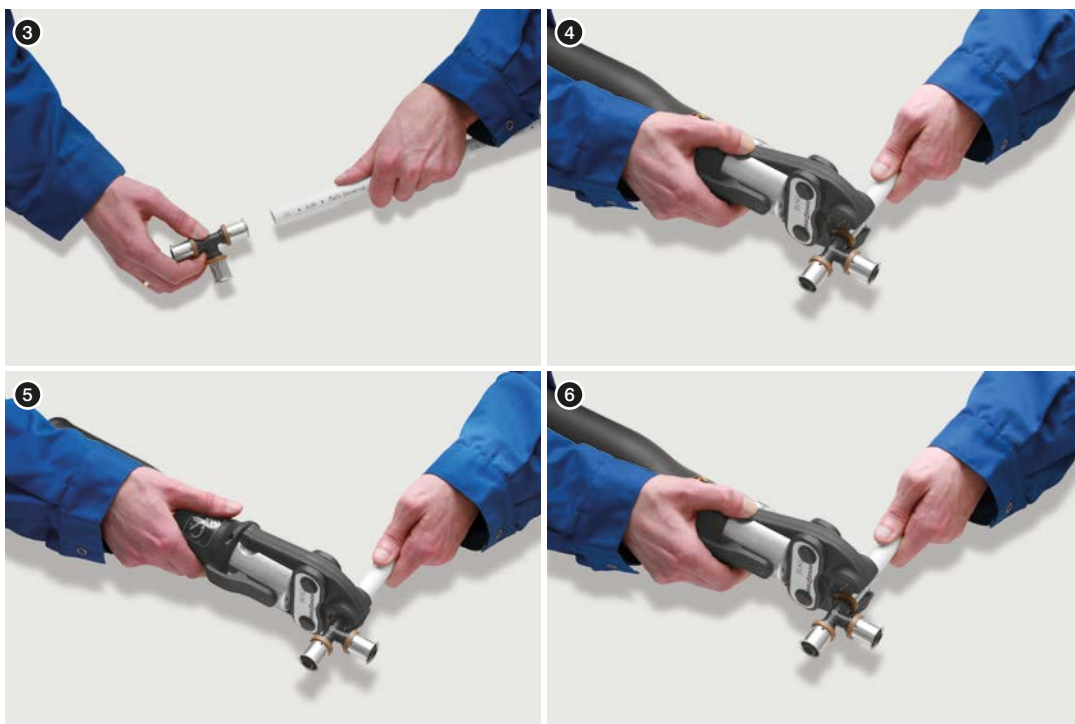



Внимание

Соединения Press должны выполняться при температуре выше 0°C. Перед началом работы следует ознакомиться с инструкцией обслуживания инструмента, а также с условиями безопасной эксплуатации.

Монтаж соединений KAN-therm Press с диаметрами 40, 50 и 63 мм

1. Отрезать трубу перпендикулярно ее оси с помощью роликового трубореза.
2. Раскалибровать трубу и снять фаску с внутреннего края трубы калибратором, но не глубже слоя алюминия.



3. Правильно раскалиброванный конец трубы насадить на фитинг. Через контрольные отверстия в стальном кольце следует проконтролировать правильность вставки трубы - отверстия должны быть полностью закрыты трубой.



4. Пресс-клещи разместить на стальном кольце перпендикулярно к оси фитинга.

5. Пресс-клещи разместить на кольце так, чтобы они соприкасалась с фланцем фитинга. Наружные края пресс-клещей должны быть придвинуты к фланцу фитинга, но не обхватывать его. Запустить пресс и выполнить соединение.

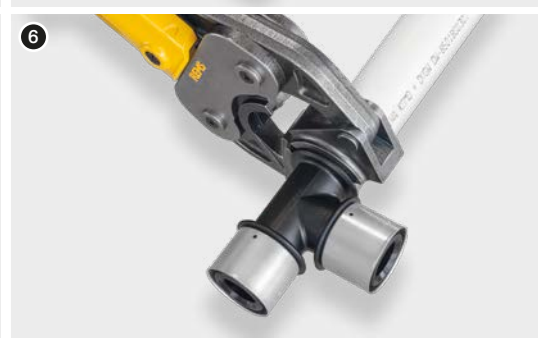

6. Снять пресс-клещи с выполненного соединения.



Внимание

Соединения Press должны выполняться при температуре выше 0°C. Перед началом работы следует ознакомиться с инструкцией обслуживания инструмента и требованиями безопасности.

Свинчиваемые соединения для многослойных труб

Свинчиваемые соединения для многослойных труб KAN-therm базируются на двух типах обжима:

- обжим конусный „бочкообразный” (соединитель для многослойных труб)
- обжим конусный с разрезанным кольцом (соединитель конусный для многослойных труб)

Соединения свинчиваемые (соединитель для многослойных труб)

Соединители в таком типе соединений изготавливаются из латуни. В их состав входит корпус соединителя - со стороны трубы штуцер с двумя уплотнительными прокладками типа O-Ring, на который насаживается труба, „бочкообразная” втулка, обжимаемая накидной гайкой с внутренней резьбой, со стороны фитинга, конусное уплотнение (типа Eurokopus) с прокладкой O-Ring. Эти соединители для многослойных труб применяются с латунными фитингами KAN-therm с наружной резьбой типа отводы, тройники, фиксируемые отводы и тройники со специально сформированными гнездами (для конусного уплотнения с прокладкой O-Ring).

Диапазон диаметров присоединяемых труб $\varnothing 14-26$ мм.

Диапазон резьбы гаек $\frac{1}{2}$ " (для диаметров 14 и 16 мм), $\frac{3}{4}$ " (для диаметров 14, 16 и 20 мм), 1" (для диаметров 20, 25 и 26 мм).

1. Соединитель для многослойных труб - обжим конусный „бочкообразный”
2. Фитинги с наружной резьбой



1. Отрезать требуемый кусок трубы перпендикулярно ее оси ножницами для многослойных труб или роликовым труборезом.
2. Придать трубе требуемую форму. Изгибать трубу с помощью наружной или внутренней пружины. Придерживаться минимального радиуса изгиба $R > 5 D_{нар}$. При использовании ручного трубогиба для труб диаметра 14 – 20 мм радиус изгиба $R > 3,5 D_{нар}$. Изгиб выполнять на расстоянии $10 \times D_{нар}$ от места соединения.
3. Раскалибровать трубу и снять фаску с ее внутреннего края калибратором. Слой алюминия не должен быть нарушен. Края трубы должны быть ровными и без заусениц.
4. Надеть на трубу обжимную гайку. Вставить штуцер корпуса соединителя в трубу (до явного упора). Глубина вставки соединителя составляет около 9 мм для труб с диаметрами 14, 16, 20, а также 12 мм для труб с $\varnothing 25$ (26) мм.
5. Корпус соединителя вставить вместе с трубой в гнездо фитинга (до явного упора).
6. Навинтить гайку на фитинг рожковым ключом.





Внимание

Необходимо обратить особое внимание на правильность вложения корпуса соединителя в гнездо фитинга и затягивание гайки. Такие соединения нельзя скрывать в толще пола, они должны находиться в доступных местах.

В случае модернизации оборудования возможен демонтаж соединения (изношенный конец трубы необходимо отрезать), но нельзя снова использовать этот соединитель.

Соединения свинчиваемые (соединитель конусный с самозажимным кольцом)

Соединители в таком типе соединений изготавливаются из латуни или из латуни и PPSU. В состав соединения входит корпус соединителя с конусным уплотнением с прокладкой O-Ring, (на который насаживается конец трубы), самозажимное кольцо и обжимная гайка с внутренней резьбой. Соединители применяются с латунными фитингами KAN-therm с наружной резьбой типа отводы, тройники, фиксируемые отводы и тройники со специально сформированными гнездами.

1. Соединитель конусный для многослойных труб - обжим конусный с разрезанным кольцом
2. Соединитель конусный для труб PE-RT и PE-Xc - обжим конусный с разрезанным кольцом
3. Соединитель конусный PPSU, универсальный для труб Системы KAN-therm.



Соединение выполняется в той же последовательности, как описано выше. Следует помнить, что после накидывания на трубу обжимной гайки, нужно надеть самозажимное кольцо, а перед завинчиванием гайки передвинуть кольцо в направлении края трубы. Диапазон диаметров присоединяемых труб и размер гаек: Ø16 G½", Ø16 G¾", Ø20 G¾" (для многослойных труб) и Ø16 G¾", Ø20 G¾" (для труб PE-RT и PE-Xc).



Внимание

В случае модернизации оборудования допускается демонтаж соединения (изношенный конец трубы необходимо отрезать), существует возможность для повторного использования соединителя (при условии замены кольца на новое - не касается кольца в конусном соединителе PPSU).

Все вышеперечисленные соединения применяются с:

- серией фитингов KAN-therm с наружной резьбой, имеющих гнезда типа Евроконус.
- распределителями KAN-therm, оснащенными специальным ниппелем ½" и ¾".

Для присоединения труб 16 × 2 мм непосредственно к трубе распределителя (без ниппеля) служит соединитель с разрезанным кольцом с наружной резьбой ½". Резьба оснащается уплотнительной прокладкой O-Ring, вследствие чего не требуется дополнительное уплотнение.

Соединитель с наружной резьбой ½" для присоединения труб 16×2 к распределителю



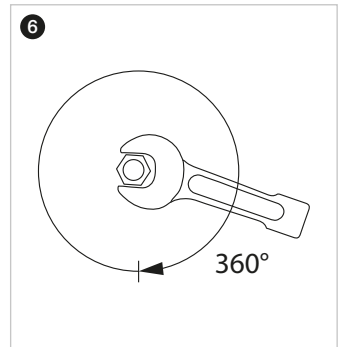
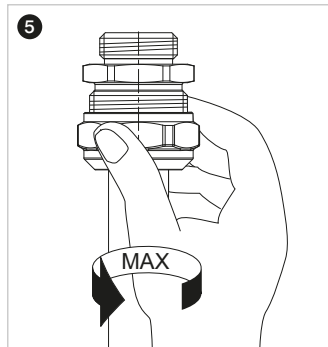
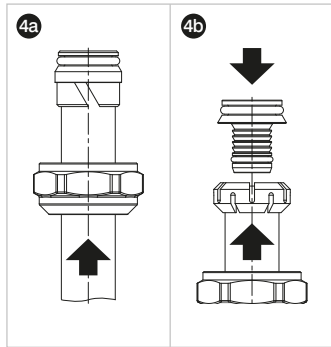
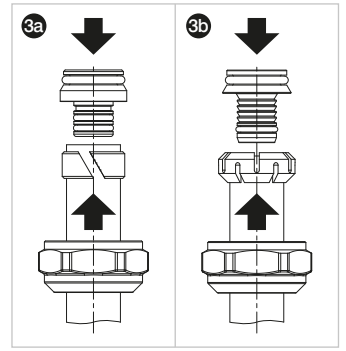
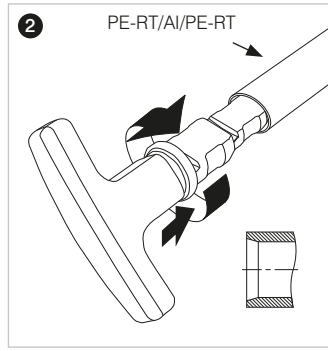
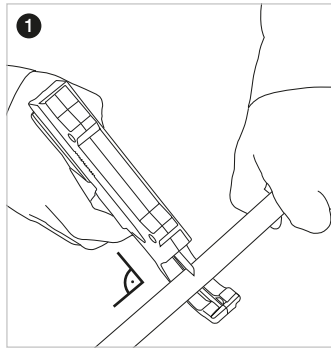

Оглавление

3 Система KAN-therm PP

3.1	Общая информация	54
3.2	Трубы в Системе KAN-therm PP	54
	Физические свойства материала труб KAN-therm PP	56
	Маркировка, цвет труб	56
	Размерные характеристики труб KAN-therm PP	56
3.3	Соединители и другие элементы системы.....	59
3.4	Область применения	60
3.5	Техника соединения KAN-therm PP – сварные соединения.....	62
	Инструмент – подготовка сварочного аппарата к работе	63
	Подготовка элементов для сварки	65
	Техника сварки.....	66
	Резьбовые и фланцевые соединения.....	67
3.6	Транспортировка и складирование.....	69

Ø 16-110 мм



СИСТЕМА **KAN-therm**

PP

Высокое качество
за разумную цену

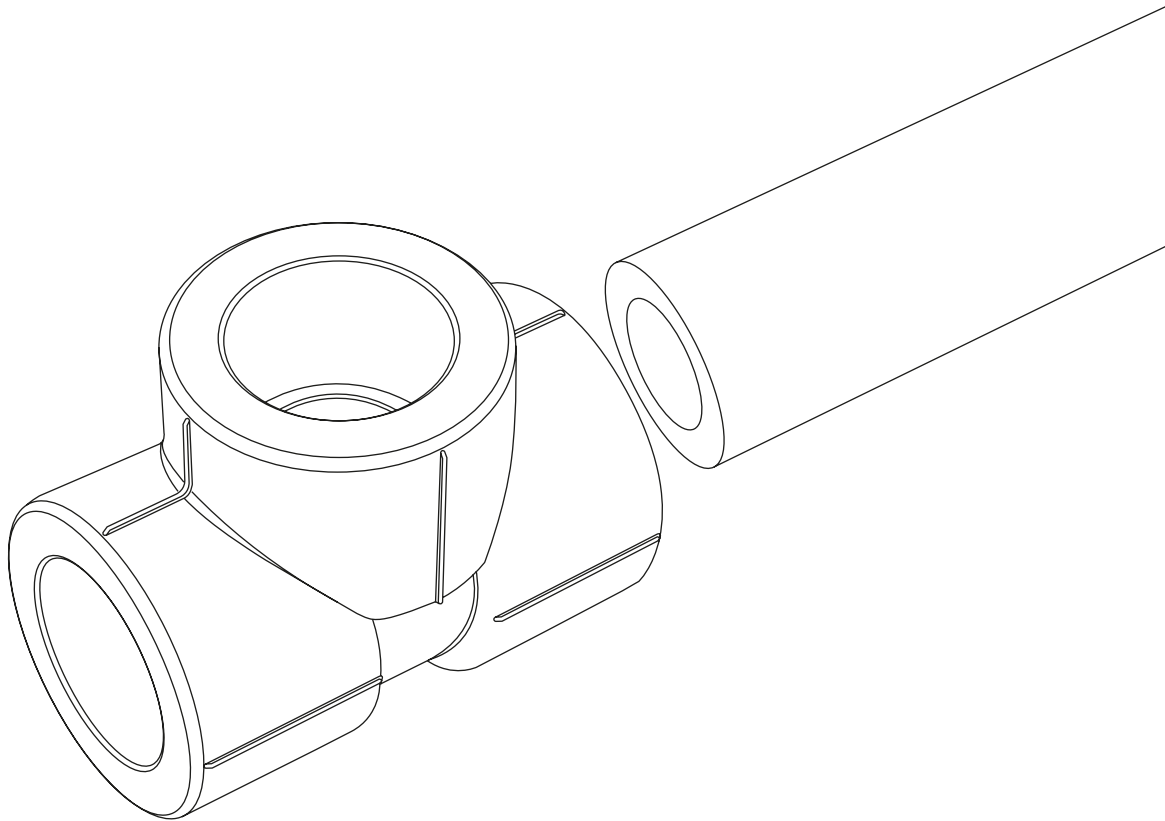

3 Система KAN-therm PP

3.1 Общая информация

Система KAN-therm PP - это комплексная инсталляционная система, состоящая из труб и соединителей, изготовленных из термопластичного синтетического полимера – полипропилена PP-R (тип 3) в диапазоне диаметров 16-110 мм. Соединение элементов системы происходит через муфтовую сварку (полифузионная термическая сварка) при помощи электрических сварочных аппаратов. Техника сварки, благодаря однородному соединению, гарантирует исключительную герметичность и механическую прочность системы. Система предназначена для монтажа внутреннего оборудования холодного и горячего водоснабжения, отопления, а также технологического оборудования.

Систему KAN-therm PP характеризует:

- высокая гигиеничность материала (микробиологическая и физиологическая нейтральность)
- высокая химическая стойкость
- устойчивость к коррозии
- низкая теплопроводность (высокая термическая изоляционная способность труб)
- низкий вес
- стойкость к отложению солей
- гашение вибрации и шумов
- механическая прочность
- однородность соединений
- высокая эксплуатационная долговечность

3.2 Трубы в Системе KAN-therm PP

Трубы и соединители Системы KAN-therm PP производятся из высококачественного полипропилена PP-R (Random copolymer – статический сополимер полипропилена), ранее имевший обозначение как полипропилен тип 3.

По типу конструкции можно выделить два вида труб: однородные (гомогенные), а также комбинированные трубы с многослойной конструкцией, стабилизированные слоем алюминия, т.н. трубы PP Stabi Al или стабилизированные слоем стекловолокна, т.н. трубы PP Glass. Комбинированные трубы KAN-therm PP Stabi Al состоят из однородной базовой трубы полипропилена PP-R, окруженной слоем из перфорированной алюминиевой ленты толщиной 0,13 мм, которая соединена встык (сечение трубы идеально круглое) и покрыта защитным слоем полипропилена. Для лучшего сцепления слоя алюминия с полипропиленом используется специальный связывающий слой клея.

Система KAN-therm PP



Основная роль алюминиевой вставки в комбинированных трубах KAN-therm PP Stabi состоит в значительном (пятикратном) ограничении теплового удлинения труб ($\alpha = 0,03 \text{ мм/м} \times \text{K}$; для однородных $\alpha = 0,15 \text{ мм/м} \times \text{K}$). Также слой алюминия частично предохраняет теплоноситель от диффузии кислорода из внешней среды.

Трубы KAN-therm PP Glass имеют многослойную конструкцию. Средний слой армирован стекловолокном (40% толщины стенки трубы), что и обуславливает высокую прочность и низкий коэффициент теплового удлинения трубы $\alpha = 0,05 \text{ мм/м} \times \text{K}$.

Конструкция комбинированной трубы KAN-therm PP Stabi Al

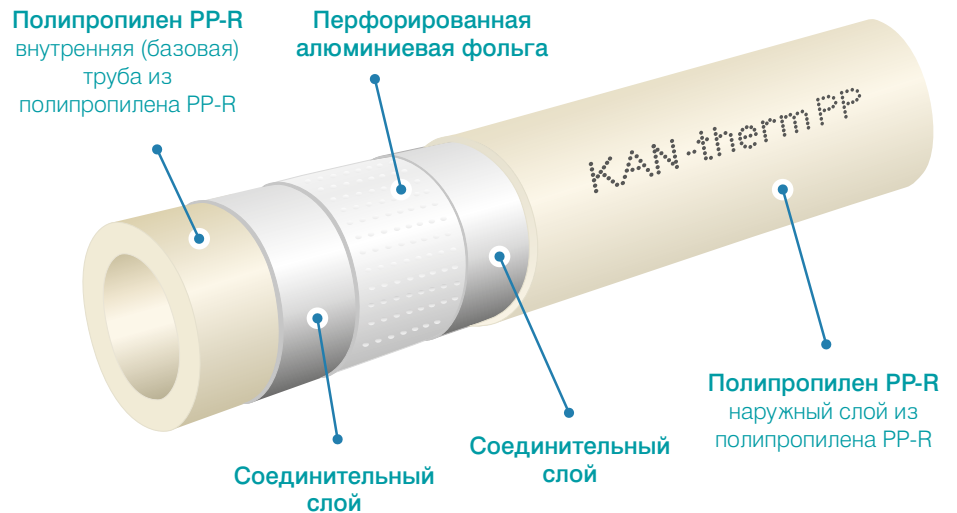

Конструкция комбинированной трубы KAN-therm PP Glass

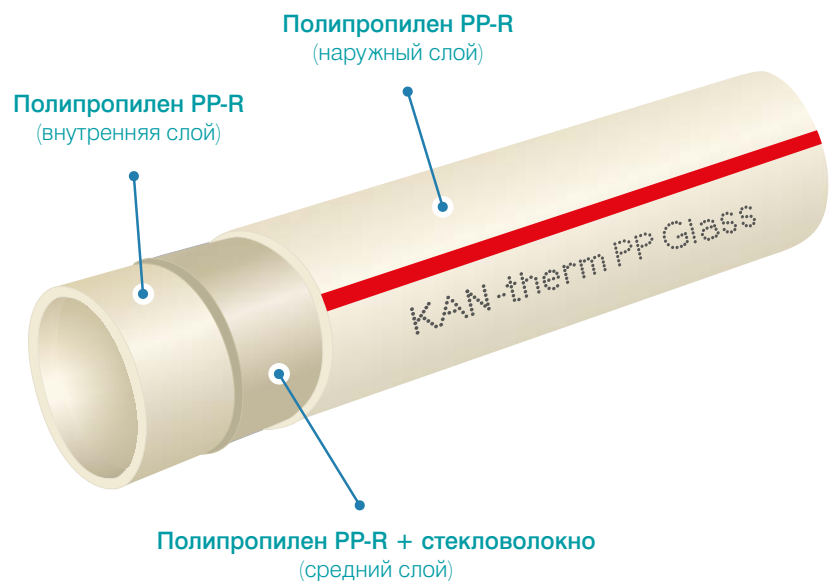

Сравнение теплового удлинения однородных и комбинированных труб Stabi Al и Glass Системы KAN-therm PP

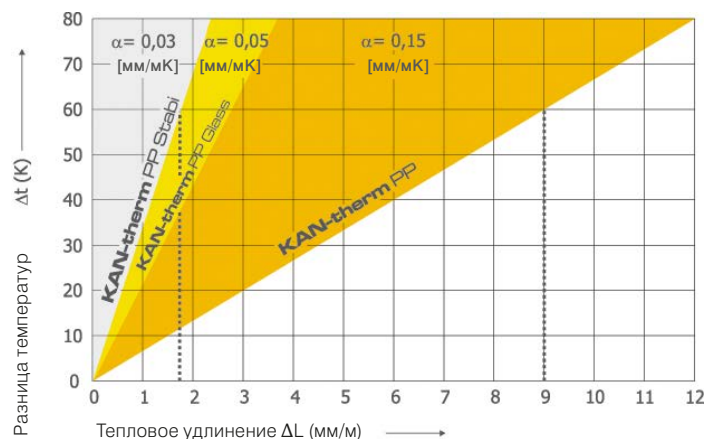

Физические свойства материала труб KAN-therm PP

Название	Символ	Единица измерения	Значение
коэффициент линейного расширения	α	мм/м × К	0,15
			0,03 для труб Stabi Al
			0,05 для труб Glass
коэффициент теплопроводности	λ	Вт/м × К	0,24
плотность	ρ	г/см ³	0,90
модуль упругости		Н/мм ²	900
минимальный радиус изгиба	R_{min}	мм	8 × D
шероховатость внутр. поверхности	k	мм	0,007

Маркировка, цвет труб

Трубы KAN-therm PP маркируются надписью по всей длине через каждый метр с указанием следующей информации:

Описание маркировки	Пример маркировки
Наименование производителя и/или товарный знак:	KAN, KAN-therm
Номинальный наружный диаметр × толщина стенки:	16×2,7
Класс размерный трубы	A
Обозначение используемого материала	PP-R
Код трубы	04000316
Номер и наименование международного стандарта или номер сертификата	PN-EN 15874
Номинальное давление/размерное соотношение	PN20 SDR6
Класс/-ы эксплуатации и рабочее давление	Class 1/10 bar – 2/8 bar – 4/10 bar – 5/6 bar
Дата изготовления	18.08.09
Дополнительное обозначение производителя, например, текущий метр	045 м



Примечание: на трубе могут быть дополнительные обозначения, например, номера сертификатов (например, DVGW).

Цвет труб: серый. Матовая гладкая поверхность или шершавая (комбинированные трубы Stabi Al). Трубы KAN-therm PP Glass серые с красной полоской.

Трубы поставляются в отрезках по 4 м.

Размерные характеристики труб KAN-therm PP

Система KAN-therm PP предоставляет несколько видов труб, которые отличаются толщиной стенки, а также конструкцией (комбинированные трубы):

трубы однородные PN 10	(20 – 110 мм)	
трубы однородные PN 16	(20 – 110 мм)	
трубы однородные PN 20	(16 – 110 мм)	
трубы комбинированные PN 16 Stabi Al	(20 – 75 мм)	
трубы комбинированные PN 20 Stabi Al	(16 – 110 мм)	
трубы комбинированные PN 16 Glass	(20 – 110 мм)	
трубы комбинированные PN 20 Glass	(20 – 110 мм)	

Трубы KAN-therm PP PN10 (S5/SDR11)

Размер [мм]	Наружный диаметр D [мм]	Толщина стенки s [мм]	Внутренний диаметр d [мм]	Вместимость [л/м]	Удельная масса [кг/м]
20 × 1,9	20	1,9	16,2	0,206	0,107
25 × 2,3	25	2,3	20,4	0,327	0,164
32 × 3,0	32	3,0	26,0	0,531	0,267
40 × 3,7	40	3,7	32,6	0,834	0,441
50 × 4,6	50	4,6	40,8	1,307	0,638
63 × 5,8	63	5,8	51,4	2,075	1,010
75 × 6,9	75	6,9	61,2	2,941	1,420
90 × 8,2	90	8,2	73,6	4,254	2,030
110 × 10,0	110	10,0	90,0	6,362	3,010

Трубы KAN-therm PP PN16 (S3,2/SDR7,4)

Размер [мм]	Наружный диаметр D [мм]	Толщина стенки s [мм]	Внутренний диаметр d [мм]	Вместимость [л/м]	Удельная масса [кг/м]
20 × 2,8	20	2,8	14,4	0,163	0,148
25 × 3,5	25	3,5	18,0	0,254	0,230
32 × 4,4	32	4,4	23,2	0,415	0,370
40 × 5,5	40	5,5	29,0	0,615	0,575
50 × 6,9	50	6,9	36,2	1,029	0,896
63 × 8,6	63	8,6	45,8	1,633	1,410
75 × 10,3	75	10,3	54,4	2,307	2,010
90 × 12,3	90	12,3	65,4	3,358	2,870
110 × 15,1	110	15,1	79,8	4,999	4,300

Трубы KAN-therm PP PN20 (S2,5/SDR6)

Размер [мм]	Наружный диаметр D [мм]	Толщина стенки s [мм]	Внутренний диаметр d [мм]	Вместимость [л/м]	Удельная масса [кг/м]
16 × 2,7	16	2,7	10,6	0,088	0,110
20 × 3,4	20	3,4	13,2	0,137	0,172
25 × 4,2	25	4,2	16,6	0,216	0,266
32 × 5,4	32	5,4	21,2	0,353	0,434
40 × 6,7	40	6,7	26,6	0,556	0,671
50 × 8,3	50	8,3	33,4	0,866	1,050
63 × 10,5	63	10,5	42,0	1,385	1,650
75 × 12,5	75	12,5	50,0	1,963	2,340
90 × 15,0	90	15,0	60,0	2,827	3,360
110 × 18,3	110	18,3	73,4	4,208	5,040

Трубы KAN-therm PP PN16 Stabi Al

Размер [мм]	Наружный диаметр D [мм]	Толщина стенки s [мм]	Внутренний диаметр d [мм]	Водоёмкость [л/м]	Удельная масса [кг/м]
20×2,8	20 (21,7)*	2,8	14,4	0,163	0,194
25×3,5	25 (26,7)*	3,5	18	0,254	0,292
32×4,4	32 (33,7)*	4,4	23,2	0,415	0,462
40×5,5	40 (41,6)*	5,5	29	0,615	0,682
50×6,9	50 (51,6)*	6,9	36,2	1,029	1,003
63×8,6	63 (64,5)*	8,6	45,8	1,633	1,540
75×10,3	75 (76,5)*	10,3	54,4	2,307	2,590

* в скобках наружный диаметр трубы со слоем фольги Al и защитным слоем PP-R

Трубы KAN-therm PP PN20 Stabi Al

Размер [мм]	Наружный диаметр D [мм]	Толщина стенки s [мм]	Внутренний диаметр d [мм]	Водоёмкость [л/м]	Удельная масса [кг/м]
16×2,7	16 (17,8)*	2,7	10,6	0,088	0,160
20×3,4	20 (21,8)*	3,4	13,2	0,137	0,218
25×4,2	25 (26,9)*	4,2	16,6	0,216	0,328
32×5,4	32 (33,9)*	5,4	21,2	0,353	0,520
40×6,7	40 (41,9)*	6,7	26,6	0,556	0,770
50×8,3	50 (51,9)*	8,3	33,4	0,866	1,159
63×10,5	63 (64,9)*	10,5	42,0	1,385	1,770
75×12,5	75 (76,9)*	12,5	50,0	1,963	2,780
90×15,0	90 (92)*	15,0	60,0	2,830	3,590
110×18,3	110 (112)*	18,3	73,4	4,210	5,340

* в скобках наружный диаметр трубы со слоем фольги Al и защитным слоем PP-R

Наружные размеры комбинированных труб со слоем алюминия отличаются по размерам от однородных труб (наружный диаметр немного больше на толщину Al и толщину наружного защитного слоя PP-R). Номинальный размер этих труб соответствует наружному диаметру базовой трубы.

Трубы KAN-therm PP PN16 Glass

Размер [мм]	Наружный диаметр D [мм]	Толщина стенки s [мм]	Внутренний диаметр d [мм]	Водоёмкость [л/м]	Удельная масса [кг/м]
20×2,8	20	2,8	14,4	0,163	0,160
25×3,5	25	3,5	18,0	0,254	0,250
32×4,4	32	4,4	23,2	0,415	0,430
40×5,5	40	5,5	29,0	0,615	0,650
50×6,9	50	6,9	36,2	1,029	1,000
63×8,6	63	8,6	45,8	1,633	1,520
75×10,3	75	10,3	54,4	2,307	2200
90×12,3	90	12,3	65,4	3,358	3,110
110×15,1	110	15,1	79,8	4,999	4,610

Трубы KAN-therm PP PN20 Glass

Размер [мм]	Наружный диаметр D [мм]	Толщина стенки s [мм]	Внутренний диаметр d [мм]	Водоемкость [л/м]	Удельная масса [кг/м]
20 × 3,4	20	3,4	13,2	0,137	0,218
25 × 4,2	25	4,2	16,6	0,216	0,328
32 × 5,4	32	5,4	21,2	0,353	0,520
40 × 6,7	40	6,7	26,6	0,556	0,770
50 × 8,3	50	8,3	33,4	0,866	1,159
63 × 10,5	63	10,5	42,0	1,385	1,770
75 × 12,5	75	12,5	50,0	1,963	2,780
90 × 15,0	90	15,0	60,0	2,830	3,590
110 × 18,3	110	18,3	73,4	4,210	5,340

Пояснения к обозначениям однородных труб PP

S	серия труб в соотв. ISO 4	$S = (D-s)/2s$
SDR	стандартное размерное соотношение (англ. Standard Dimension Ratio)	$SDR = 2 \times S + 1 = D/s$
D(d_n)	номинальный наружный диаметр трубы	
s(e_n)	номинальная толщина стенки	в скобках обозначения в соотв. с нормой
PN	номинальное давление труб	

S	SDR	PN
5	11	10
3,2	7,4	16
2,5	6	20

3.3 Соединители и другие элементы системы

Основной техникой соединения оборудования из полипропилена является муфтовая полифузионная сварка, позволяющая с помощью соответствующих соединителей соединять трубопроводы (муфты), изменять направление (отводы, дуги, обводы, тройники), переходить с одного диаметра на другой (муфты и тройники редукционные), выполнять ответвления (тройники, крестовины), подключать оборудование и арматуру (фланцевые соединители и соединители с вплавленными металлическими вставками с резьбой), заглушать трубопроводы (заглушки). Роль соединителей исполняют также шаровые краны с полипропиленовыми муфтами. Все вышеперечисленные элементы позволяют присоединять фитинги к трубе или соединять два (или больше) отрезка труб. Эти соединения неразъемные, требующие вырезания трубопровода в случае необходимости демонтажа соединителя. Для выполнения разъемных соединений служат втулки для фланцевых соединений и разъемные соединители на резьбе. Все соединители имеют универсальный характер, их можно применять для любого вида труб KAN-therm PP, независимо от толщины стенки труб и конструкции труб.

В состав Системы KAN-therm PP, кроме труб, входят следующие элементы:

- фитинги (однородные) из полипропилена PP-R (муфты, муфты редукционные, отводы, отводы ниппельные, тройники)
- соединители переходные с внутренней и наружной металлической резьбой ½" – 3" (с вплавленными вставками из металла) – служат для подключения оборудования и арматуры
- втулки для фланцевых соединений с подвижными фланцами, разъемные соединители с накидной гайкой и штуцером под сварку – для разъемных соединений
- компенсирующие петли, монтажные плитки, шаровые краны
- крепежные элементы – пластмассовые хомуты, а также металлические хомуты с резиновым вкладышем
- инструмент для резки, обработки и сварки труб.

3.4 Область применения

Инсталляционная Система KAN-therm PP, исходя из свойств материала PP-R, имеет широкий диапазон применения:

- холодное (20°C/10 бар) и горячее (60°C/10 бар) водоснабжение в жилых домах, гостиницах, больницах, офисных зданиях, школах,
- центральное отопление (темп. до 90°C рабочее давление до 6 бар),
- сети сжатого воздуха,
- бальнеологическое оборудование,
- оборудование сельского хозяйства и садоводства,
- трубопроводы в промышленности, например, для транспортировки агрессивных сред и пищевых продуктов,
- трубопроводы для судостроения.

Область применения охватывает как новые системы, так и ремонт, реконструкцию и замену оборудования.

Система KAN-therm PP, принимая во внимание специфические свойства полипропилена, (физиологическая и микробиологическая нейтральность, устойчивость к коррозии, стойкость к отложению солей, гашение вибрации и шумов, низкая теплопроводность) имеет широкое применение при монтаже стояков и магистралей. Это касается как холодного, так и горячего водоснабжения - в жилых домах, гостиницах, больницах, офисных зданиях, школах, на кораблях и т.п. Система KAN-therm PP – идеальный вариант при замене старого проржавевшего оборудования водоснабжения и при ремонте систем отопления.

Оборудование KAN-therm PP



Трубы и соединители в Системе KAN-therm PP имеют комплект необходимых сертификатов и допусков, подтверждающих соответствие обязательным нормам, что гарантирует длительную и безаварийную работу, а также полную безопасность монтажа и эксплуатацию оборудования.

- трубы комбинированные KAN-therm Stabi Al: технический сертификат AT-15-8286, а также положительное гигиеническое заключение PZH
- трубы однородные и соединители из полипропилена KAN-therm PP: имеют соответствие с нормой PN-EN ISO 15874, а также положительное гигиеническое заключение
- трубы комбинированные KAN-therm Glass: национальная техническая оценка ИТВ КОТ - 2017/0320, а также положительное гигиеническое заключение PZH

* аналогичные допуски имеются в Беларуси, России, Украине.

Параметры работы и область применения оборудования из труб KAN-therm PP представлены в таблице.

Применение (в соотв. ISO 10508)	$P_{\text{раб(дон)}}$ [бар]	Вид трубы
Система холодного водоснабжения $T = 20^{\circ}\text{C}$	в соответствии с классом давления трубы	PN10 (S5) PN16 (S3,2) PN16 (S3,2) Stabi Al и Glass PN20 (S2,5) PN20 (S2,5) Stabi Al и Glass
Система горячего водоснабжения [Класс эксплуатации 1] $T_{\text{раб}}/T_{\text{max}} = 60/80^{\circ}\text{C}$	10	PN20 (S2,5) PN20 (S2,5) Stabi Al и Glass
	8	PN16 (S3,2) PN16 (S3,2) Stabi Al и Glass
Система горячего водоснабжения [Класс эксплуатации 2] $T_{\text{раб}}/T_{\text{max}} = 70/80^{\circ}\text{C}$	8	PN20 (S2,5) PN20 Stabi Al и Glass
	6	PN16 (S3,2) PN16 Stabi Al и Glass
Радиаторное отопление низкотемпературное [Класс эксплуатации 4] $T_{\text{раб}}/T_{\text{max}} = 60/70^{\circ}\text{C}$	10	PN16 (S3,2) PN20 (S2,5) PN16 (S3,2) Stabi Al и Glass PN20 (S2,5) Stabi Al и Glass
Радиаторное отопление [Класс эксплуатации 5] $T_{\text{раб}}/T_{\text{max}} = 80/90^{\circ}\text{C}$	6	PN16 (S3,2) PN20 (S2,5) PN16 (S3,2) Stabi Al и Glass PN20 (S2,5) Stabi Al и Glass

Максимальное рабочее давление труб PP-R в зависимости от температуры и срока службы оборудования (коэффициент безопасности $C=1,5$)

Температура [°C]	Время [годы]	Трубы PP-R		
		PN10 / SDR11 / S5	PN16 / SDR7,4 / S3,2	PN20 / SDR6 / S2,5
10	1	17,7	27,6	35,4
	5	16,7	26	33,3
	10	16,2	25,4	32,5
	25	15,7	24,5	31,4
	50	15,3	23,9	30,6
20	1	15,1	23,6	30,2
	5	14,2	22,2	28,4
	10	13,8	21,6	27,6
	25	13,3	20,8	26,7
	50	13	20,3	26
40	1	10,9	17	21,8
	5	10,2	15,9	20,4
	10	9,9	15,5	19,8
	25	9,5	14,9	19
	50	9,3	14,5	18,5
60	1	7,8	12,2	15,6
	5	7,2	11,3	14,5
	10	7	11	14
	25	6,7	10,5	13,4
	50	6,5	10,2	13

Температура [°C]	Время [годы]	Трубы PP-R		
		PN10 / SDR11 / S5	PN16 / SDR7,4 / S3,2	PN20 / SDR6 / S2,5
70	1	6,5	10,2	13,1
	5	6,1	9,5	12,1
	10	5,9	9,2	11,7
	25	5,1	8	10,2
	50	4,3	6,7	8,6
80	1	5,5	8,6	11
	5	4,9	7,6	9,7
	10	4,1	6,4	8,2
	25	3,3	5,1	6,6
	50	2,8	4,3	5,6
90	1	4,6	7,2	9,2
	5	3,2	5	6,4
	10	2,7	4,2	5,4
	25	2,2	3,4	4,3
95	1	3,9	6,1	7,8
	5	2,6	4,1	5,3
	10	2,2	3,5	4,4



Внимание

Условия применения Системы KAN-therm PP в других сферах (кроме отопления и водоснабжения) определяются химической стойкостью.

Элементы Системы KAN-therm PP характеризуются высокой химической стойкостью. Однако необходимо помнить, что химическая стойкость полипропилена зависит не только от вида и концентрации субстанции, но также от других факторов, например, температуры и давления субстанции (рабочей среды) и температуры окружающего воздуха. Химическая стойкость переходных элементов (металлических) не может быть сопоставима со стойкостью элементов из PP-R. По этой причине переходные соединители не подходят для всех сфер промышленного использования. На стадии принятия решения о целесообразности использования труб и фитингов KAN-therm PP для транспортировки субстанций, отличных от воды, необходимо посоветоваться с техническим отделом KAN.

3.5 Техника соединения KAN-therm PP – сварные соединения

Сварка – это основная технология соединения трубопроводов из полипропилена KAN-therm PP. Процесс сварки состоит в нагреве слоев соединяемых элементов до оплавления (вязкотекучего состояния) на определенную глубину, а затем в соединении, при соответствующем сжатии, оплавленных слоев, и, наконец, в охлаждении зоны контакта соединяемых элементов до температуры ниже температуры текучести.

1. Сварное соединение в разрезе
2. Инструмент KAN-therm PP



Переход в вязкотекучее состояние соединяемых слоев происходит при температуре 260°C в зависимости от времени, учитывающего необходимость прогрева слоя материала (наружной поверхности трубы, а также внутренней поверхности муфты фитинга) на определенную глубину. Сущностью процесса сварки полипропилена, называемой полифузионной термической сваркой, является перемещение и смешение полимерных цепей, в результате сжатия оплавленных (размягченных) слоев соединяемых элементов. Соблюдение соответствующих условий этого процесса (температура, время, усилие и поверхность прижима, чистота поверхности соединяемых элементов) гарантирует правильное выполнение сварки, прочность и долговечность соединения.

Процесс нагревания происходит при помощи электрического сварочного аппарата, состоящего из нагревательного элемента со сменными (на каждый диаметр) сварочными насадками, покрытыми тефлоном.

Нагрев элементов длится от 5 до 50 секунд в зависимости от диаметра трубы. После окончания нагрева элементы снимаются с насадок и немедленно соединяются – труба вставляется в муфту на заранее отмеченную глубину (не вращая!). В этот момент при контакте наступает процесс взаимного проникания и смешивания частиц двух соединяемых элементов. Благодаря однородности соединения, полученного в процессе полифузионной сварки, его механическая прочность больше прочности самой трубы (площадь сечения в месте соединения больше стенки самой трубы).

Инструмент – подготовка сварочного аппарата к работе

Для соединения оборудования из полипропилена служит сварочный аппарат, работающий под напряжением 230 В. Этот аппарат состоит из сетевого шнура электропитания (1), рукоятки (2) со встроенным термостатом и световой сигнализацией (светодиодами) (3), а также из нагревательного элемента (4), к которому прикручиваются сварочные нагревательные насадки (6). Мощность сварочного аппарата KAN-therm составляет 800 или 1600 Вт.

Элементы сварочного аппарата

1. Сетевой шнур электропитания
2. Рукоятка сварочного аппарата
3. Индикаторы электропитания и термостата
4. Нагревательный элемент (нагревательная пластина)
5. Отверстия в нагревательной пластине
6. Сварочные насадки
7. Подставка сварочного аппарата

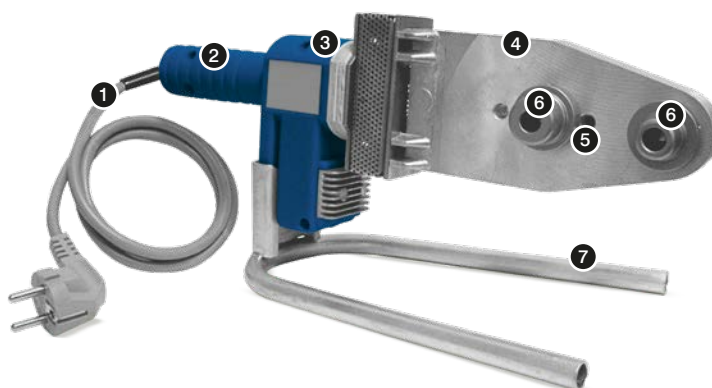

 **Температура сварки 260 °C**

- 1 Перед началом работы следует ознакомиться с инструкцией обслуживания предоставленной модели сварочного аппарата.
- 2 Сварочные насадки (нагревательная гильза и дорн) необходимо с усилием прикрутить ключом, поставляемым вместе со сварочным аппаратом, так, чтобы они плотно прилегали к нагревательной пластине.
- 3 Насадки беречь от появления трещин и загрязнения. Загрязнение очищать с помощью ткани из натурального волокна и спирта.
- 4 О подключении аппарата к сети сигнализирует лампочка или светодиод, расположенный на корпусе.
- 5 Требуемая температура сварки (на поверхности насадок) составляет 260°C. Температура нагревательной пластины выше (280–300°C). О достижении нужной температуры сварки сигнализирует (часто зависит от модели сварочного аппарата) «мигание» индикатора термостата.
- 6 После окончания работы сварочный аппарат отсоединить от сети питания и оставить остывать. Запрещается принудительно охлаждать аппарат, например, водой, так как могут быть повреждены нагревательные элементы.
- 7 Для подключения сварочного аппарата не следует использовать электрический провод со слишком малым сечением или чрезмерно большой длины. Падение напряжения питания может нарушить работу аппарата.
- 8 Запрещается использовать сетевой шнур электропитания для переноса или подвешивания сварочного аппарата. В перерывах работы сварочный аппарат необходимо устанавливать на подставку, поставляемую в комплекте со сварочным аппаратом.



ВНИМАНИЕ

В связи с разными допусками труб и фитингов других производителей, для выполнения герметичного и прочного соединения следует использовать оригинальные инструменты, в частности, сварочные насадки, доступные в ассортименте Системы KAN-therm PP.



Инструмент – безопасность работы

Перед началом работы с инструментом следует ознакомиться с вложенной технической документацией и правилами безопасности. Весь инструмент должен использоваться по назначению и эксплуатироваться согласно инструкциям завода-изготовителя. Необходимо соблюдать условия техосмотра и обслуживания, а также соответствующие правила по технике безопасности. Применение инструмента не по назначению, может привести к поломке инструмента, порче соединителей и трубопроводов, а также стать причиной негерметичности соединений.

Подготовка элементов для сварки



1. Отрезание труб

Трубы можно отрезать ножницами для труб, а также (для больших диаметров) роликовым труборезом или механической пилой с полотном, приспособленным для резки полипропилена. После резки трубы пилой следует тщательно удалить стружку снаружи и изнутри трубы. Трубу необходимо резать перпендикулярно к ее оси.



2. Отметка глубины сварки

На конце трубы отметить (с помощью линейки, шаблона и карандаша) глубину сварки (касается однородных труб и PP Glass). Слишком малая глубина сварки может вызвать ослабление соединения, а если труба будет вставлена глубже, то может произойти ее заужение (шайбирование). Величина глубины сварки приводится в таблице.



3. Удаление слоя алюминия Al

В случае комбинированных труб KAN-therm Stabi Al перед сваркой необходимо инструментом для зачистки труб удалить слой алюминия (вместе с защитным слоем PP и связывающими слоями).

Конец комбинированной трубы Stabi вставить в отверстие инструмента для зачистки и круговым движением снимать слой алюминия пока стружка алюминия не перестанет выходить из-под ножа. Длина зачищенного отрезка определяет глубину сварки, поэтому ее не нужно обозначать, как в п. 2. Каждый раз необходимо проверять – нет ли на обрабатываемой поверхности остатков алюминия или связывающего слоя (клея). Режущее лезвие не должно быть тупым или выщербленным. Изношенное лезвие нужно поменять на новое запасное.

Параметры сварки

Наружный диаметр трубы [мм]	Глубина сварки [мм]	Время нагрева [сек]	Время соединения [сек]	Время охлаждения [мин]
16	13,0	5	4	2
20	14,0	5	4	2
25	15,0	7	4	2
32	16,0	8	6	4
40	18,0	12	6	4
50	20,0	18	6	4
63	24,0	24	8	6
75	26,0	30	10	8
90	29,0	40	10	8
110	32,5	50	10	8



Внимание

Время нагрева тонкостенных труб (PN 10) сокращается наполовину (время нагрева соединителей остается неизменным). Время нагрева при наружной температуре воздуха ниже +5°C должно быть увеличено на 50%.



4. Нагрев трубы и соединителя

Свариваемые поверхности должны быть чистыми и сухими. Вставить конец трубы (не вращая) в нагревательную гильзу на отмеченную глубину сварки и параллельно насадить на дорн фитинг (также, не вращая) до упора. Отсчет времени нагрева начинается лишь тогда, когда труба и фитинг войдут на полную глубину (глубину сварки). В случае тонкостенных труб PN10 сначала нагревается сам фитинг (придерживая нагревательную пластину с обратной стороны предметом с низкой теплопроводностью). Через половину времени нагрева (см. таблицу), продолжая греть фитинг, следует начать нагревать трубу до полного истечения времени нагрева.



5. Соединение элементов

По окончании времени нагрева следует одновременно вынуть трубу и фитинг из сварочных насадок и, не вращая, быстро соединить их до отметки так, чтобы отмеченная глубина сварки была покрыта образующимся избытком материала (напльвом). Не следует превышать отмеченной глубины сварки, потому что в месте соединения может образоваться заужение, вплоть до полной заглушки внутреннего сечения трубы. Во время соединения элементы можно незначительно корректировать по оси (в пределах нескольких градусов). Не допускается проворачивание соединяемых элементов относительно друг друга.



6. Охлаждение

По истечении времени соединения начинается отсчет времени охлаждения (см. таблицу). В течение этого времени трубопровод не должен подвергаться механической нагрузке. После остывания всех сварных соединений можно приступить к испытанию давлением.

Резьбовые и фланцевые соединения

В Системе KAN-therm PP кроме сварных соединений имеются также резьбовые и фланцевые соединения.

Соединители KAN-therm PP с латунными резьбами



Простейшими элементами с металлическими резьбами являются соединители из полипропилена PP-R (муфты, отводы, тройники) с латунными вставками с наружной (GZ) и внутренней (GW) резьбой. Такие соединители служат для подключения к приборам и арматуре отопления и водоснабжения. Муфты с внутренней и наружной резьбой размером в 1" и больше имеют латунную вставку в форме шестигранника под рожковый ключ, позволяющую вкручивать (и выкручивать) оборудование без излишней нагрузки на сварные соединения и сам соединитель.

К группе разъемных соединений, позволяющих многократно подключать оборудование, относятся разъемные соединители KAN-therm PP (служащие, например, для подключения водометров), а также соединители свинчиваемые со специально сформированным штуцером (под резиновую прокладку) и металлической накидной гайкой.

Соединения разъемные KAN-therm PP - соединитель разъемный с металлическим ниппелем, соединитель свинчиваемый с уплотнительной прокладкой и соединитель разъемный PP-PP



Система KAN-therm PP предлагает также соединители разъемного типа PP-PP (с двумя штуцерами из PP-R), облегчающими, например, установку шайбы на трубопроводе. Для соединения вышеперечисленных соединителей с трубопроводом необходима дополнительная муфта с внутренним диаметром, соответствующим наружному диаметру трубопровода.

При больших диаметрах трубопроводов для разъемных соединений служат втулки фланцевые, используемые, например, для подключения оборудования с фланцевыми штуцерами (насосы, вентили, водометры). В KAN-therm PP втулка используется со свободными фланцами. Важным элементом этого вида соединения является прокладка, прилегающая к специально профили-

рованной лицевой поверхности втулки. Прокладка должна быть из материала, отвечающего параметрам рабочей среды, проходящей через соединение. Фланцевые втулки соединяются с трубопроводом через муфту или патрубок другого фитинга.

Соединение фланцевое
Ø 110 мм



Фланцы

Размер втулки	DN	D	d1	k	d0	q	N
Ø40	32	140	43	100	18	18	4
Ø50	40	150	53	110	18	18	4
Ø63	50	165	66	125	18	20	4
Ø75	65	185	78	145	18	20	8
Ø90	80	200	95	160	18	20	8
Ø110	100	220	114	180	18	22	8

N - количество отверстий под болты

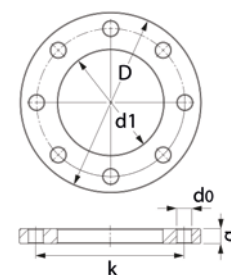

Система KAN-therm PP также предлагает широкий ассортимент запорной арматуры, свариваемой в трубопроводы:



- шаровые вентили
- запорные проходные вентили для открытого монтажа
- запорные проходные вентили для скрытого монтажа.

3.6 Транспортировка и складирование

- Трубы складировать и транспортировать в горизонтальном положении таким образом, чтобы они не прогибались,



- Максимальная высота складирования - 1,2 м,

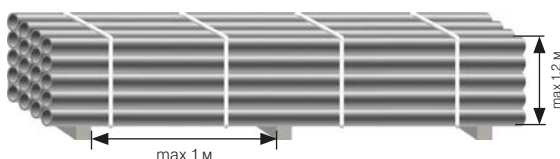

- При хранении трубы и фитинги не должны подвергаться воздействию солнечных лучей (они должны быть защищены от теплового и ультрафиолетового излучения),



- Не складировать вблизи мощных источников тепла,



- Трубы оберегать от ударов, особенно их концы, не бросать, не волочить во время транспортировки,



- Для монтажа не использовать трубы с признаками повреждения, трещинами и т.п.



- Следует уделять особое внимание транспортировке и переносу труб при отрицательных температурах (в этих условиях трубы чаще подвергаются механическим повреждениям, особенно трубы PN10 и Glass),
- Монтаж выполнять при температуре выше +5°C. В случае необходимости монтажа при более низких температурах, чем рекомендуется, следует ознакомиться с подробными указаниями по монтажу Системы KAN-therm PP при температуре ниже 0°C и строго соблюдать повышенное время нагрева труб и фитингов,

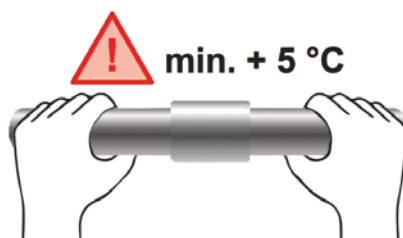

- Трубы и фитинги защищать от загрязнения (особенно, маслами и смазками),
- Трубы и фитинги защищать от воздействия химических веществ (в том числе, от красок и органических растворителей, содержащих пары хлора).



Подробная информация о хранении и транспортировке элементов доступна на сайте www.kan-therm.com.

Оглавление

4 Системы **KAN-therm Steel** и **KAN-therm Inox**

4.1	Общая информация	74
4.2	Система KAN-therm Steel	75
	Трубы и фитинги – характеристика	75
	Диапазон диаметров, длина, вес и водоемкость труб	75
	Область применения	76
4.3	Система KAN-therm Inox	76
	Трубы и фитинги – характеристика	76
	Диапазон диаметров, длина, вес и водоемкость труб	77
	Область применения	77
4.4	Уплотнительные прокладки типа O-Ring	78
4.5	Прочность, стойкость к коррозии	80
	Внутренняя коррозия	80
	Система KAN-therm Steel	80
	Система KAN-therm Inox	80
	Наружная коррозия	81
	Система KAN-therm Inox	81
	Система KAN-therm Steel	81
4.6	Техника соединений Press	82
	Инструмент	82
	Подготовка соединений к опрессовке	87
	Опрессовка	90
	Сгибание труб	92
	Резьбовые соединения	93
4.7	Фланцевые соединения	93
4.8	Особенности эксплуатации	94
	Защита оборудования	94
4.9	Складирование и транспортировка	94

Ø 12-108 мм
Ø 15-168,3 мм



СИСТЕМА **KAN-therm**

Steel

Традиционный материал
в новаторском исполнении

Inox

Престижный материал, GIGA
ВОЗМОЖНОСТИ

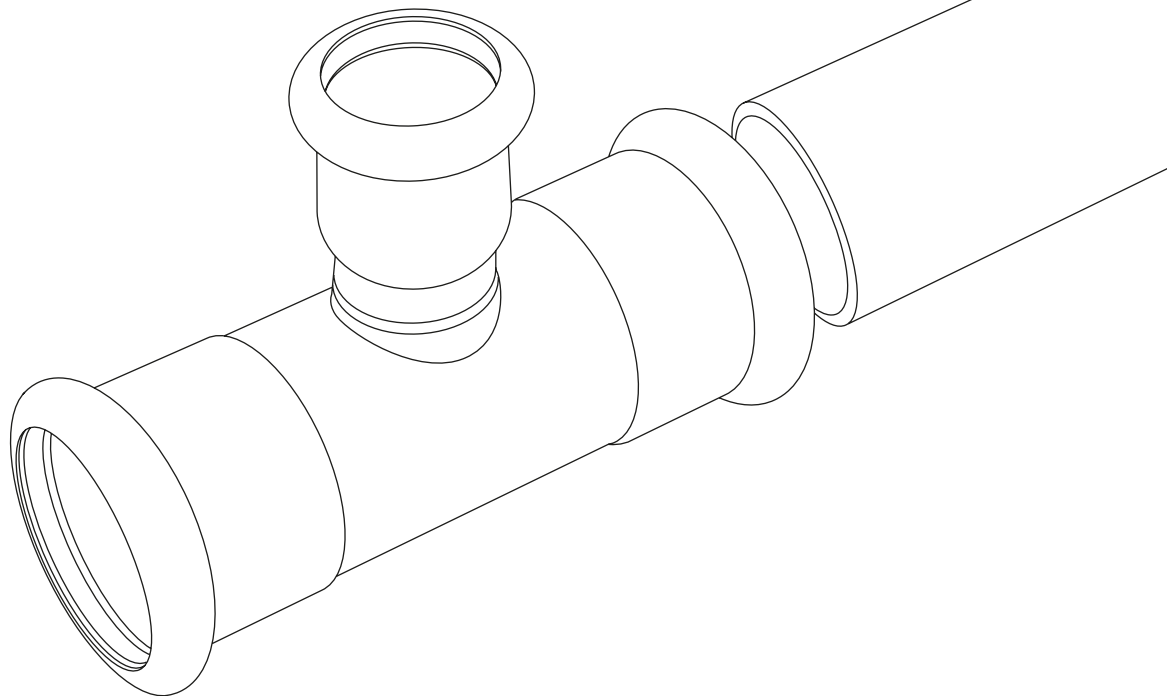

4 СИСТЕМЫ **KAN-therm Steel** и **KAN-therm Inox**

4.1 **Общая информация**

KAN-therm Steel и Inox – это современные комплексные инсталляционные системы, состоящие из прецизионных труб и соединителей, производимых соответственно из высококачественной углеродистой стали - Система KAN-therm Steel (покрытых снаружи антикоррозийным слоем цинка) и из нержавеющей стали - Система KAN-therm Inox. Монтаж оборудования базируется на быстрой и простой технике „Press”, а именно, опрессовке соединителей на трубе.

Герметичность соединений обеспечивает специальное уплотнение O-Ring (уплотнительное кольцо) из стойкого к высокой температуре каучука, а также четырехточечная система обжима типа «М», что гарантирует долговременную и безаварийную эксплуатацию. Системы KAN-therm Steel и Inox находят применение при монтаже внутреннего оборудования (как нового, так и при ремонте старого) жилищного строительства, объектов общественного и промышленного назначения.

Стальные системы KAN-therm характеризуются:

- быстрым и надежным монтажом оборудования без использования открытого огня,
- большим диапазоном диаметров труб и соединителей от 12 до 108 мм (168, 3 мм для труб Inox),
- широким диапазоном рабочих температур от -35°C до 135°C (200°C после замены уплотнения),
- стойкостью к высокому давлению, до 25 бар,
- малыми гидравлическими сопротивлениями в трубах и соединителях,
- возможностью соединения с полимерными системами KAN-therm,
- небольшим весом труб и соединителей,
- стойкостью к механическим повреждениям,
- пожарной безопасностью во время монтажа и эксплуатации (класс горючести А),
- высокой эстетичностью выполненного монтажа,
- функцией сигнализации о неопрессованных соединениях.

Система KAN-therm Inox



4.2 Система KAN-therm Steel

Трубы и фитинги – характеристика

Для производства труб (тонкостенные, шовные) и соединителей используется низкоуглеродистая сталь (RSt 34-2) материал номер 1.0034 в соотв. PN-EN 10305-3., оцинкованная снаружи гальваническим способом (Fe/Zn 88) слоем толщиной 8-15 мкм, а также с дополнительной пассивацией слоем хрома. Слой цинка наносится методом горячего цинкования, что обеспечивает надежное сцепление его со стенкой трубы даже в процессе сгибания. На время транспортировки и складирования трубы дополнительно защищаются изнутри масляным покрытием, нанесенным термическим способом. Имеются соединители press под опрессовку (обжим) с уплотнением типа O-Ring либо с штуцерами под опрессовку и с внутренней или наружной резьбой в соотв. PN-EN10226-1.

Физические свойства труб KAN-therm Steel

Название	Символ	Единица измерения	Значение	Примечания
коэффициент линейного расширения	α	мм/м × К	0,0108	$\Delta t = 1 \text{ K}$
коэффициент теплопроводности	λ	Вт/м × К	58	
минимальный радиус изгиба	R_{\min}		$3,5 \times D$	макс. диаметр 28 мм
шероховатость внутр. поверхности	k	мм	0,01	

Диапазон диаметров, длина, вес и водоемкость труб

Диапазон диаметров от $\varnothing 12$ до $\varnothing 108$ мм при толщине стенки от 1,2 до 2 мм.

Длина труб составляет 6 м ± 25 мм, снабжены с двух сторон защитными колпачками.

Размеры, удельная масса, водоемкость труб KAN-therm Steel

DN	Наружный диаметр × толщина стенки [мм × мм]	Внутренний диаметр [мм]	Удельная масса [кг/м]	Водоемкость [л/м]
10	12×1,2	9,6	0,320	0,072
12	15×1,2	12,6	0,409	0,125
15	18×1,2	15,6	0,498	0,192
20	22×1,5	19,0	0,759	0,284
25	28×1,5	25,0	0,982	0,491
32	35×1,5	32,0	1,241	0,804
40	42×1,5	39,0	1,500	1,194
50	54×1,5	51,0	1,945	2,042
-	66,7×1,5	63,7	2,412	3,187
65	76,1×2,0	72,1	3,659	4,080
80	88,9×2,0	84,9	4,292	5,660
100	108×2,0	104,0	5,235	8,490

Область применения

- системы отопления закрытого типа (новое оборудование и замена старого)
- системы водяного охлаждения закрытого типа (см. раздел Наружная коррозия)
- оборудование технологического тепла
- закрытые солнечные системы (O-Ring Viton) (см. раздел Наружная коррозия)
- оборудование на жидком топливе (O-Ring Viton)
- установки сжатого воздуха (без содержания влаги)

Стандартные параметры работы отопительного оборудования для Системы KAN-therm Steel определяет технический сертификат АТ-15-7543: рабочее давление 16 бар, рабочая температура 90°C.

В промышленности существует возможность работы системы при давлении до 25 бар (необходимо получить заключение технического отдела KAN). Максимальная рабочая температура (без временных ограничений) составляет 135°C, а при использовании уплотнительных прокладок O-Ring Viton может достигать 200°C (параметры и область применения уплотнительных прокладок O-Ring см. раздел Уплотнительные прокладки типа O-Ring).

Примеры монтажа оборудования KAN-therm Steel



4.3 Система KAN-therm Inox

Трубы и фитинги – характеристика

Трубы KAN-therm Inox производятся из тонкостенной легированной стали (нержавеющей) X2CrNiMo 17 12 2 номер 1.4404, AISI 316L, а также стали хромо-молибден-титановой X2CrMoTi18-2 ном. 1.4521, соотв. AISI 444. Фитинги производятся из хромо-никель-молибденовой стали номер 1.4404, AISI 316L. Содержание молибдена (min 2,2%) говорит о высокой стойкости к коррозии. В соответствии с постановлением EU 98, содержание никеля в сплаве не влечет за собой превышения допустимого уровня этого металла в питьевой воде ($\leq 0,02$ мг/л).

Имеются соединители press под опрессовку (обжим) с уплотнением типа O-Ring либо с штуцерами под опрессовку и с внутренней или наружной резьбой в соотв. PN-EN10226-1.

Физические свойства труб 1.4404, 1.4521 KAN-therm Inox

Название	Символ	Единица измерения	Значение	Примечания
коэффициент линейного расширения	α	мм/м × K	0,0166	$\Delta t = 1$ K
коэффициент теплопроводности	λ	Вт/м × K	15	
минимальный радиус изгиба	R_{\min}		$3,5 \times D$	макс. диаметр 28 мм
шероховатость внутр. поверхности	k	мм	0,015	

Диапазон диаметров, длина, вес и водоемкость труб

Диапазон диаметров от Ø12 до Ø168,3 мм при толщине стенок от 1,0 до 2,0 мм.

Длина труб составляет 6 м ±25 мм, снабжены с двух сторон защитными колпачками.

Размеры, удельная масса, водоемкость стандартных труб KAN-therm Inox (1.4404)

DN	Наружный диаметр × толщина стенки [мм × мм]	Толщина стенки [мм]	Внутренний диаметр [мм]	Удельная масса [кг/м]	Количество в отрезке [м]	Водоемкость [л/м]
10	12 × 1,0	1,0	10,0	0,270	6	0,080
12	15 × 1,0	1,0	13,0	0,352	6	0,133
15	18 × 1,0	1,0	16,0	0,427	6	0,201
20	22 × 1,2	1,2	19,6	0,627	6	0,302
25	28 × 1,2	1,2	25,6	0,808	6	0,515
32	35 × 1,5	1,5	32,0	1,263	6	0,804
40	42 × 1,5	1,5	39,0	1,527	6	1,195
50	54 × 1,5	1,5	51,0	1,979	6	2,042
65	76,1 × 2,0	2,0	72,1	3,725	6	4,080
80	88,9 × 2,0	2,0	84,9	4,368	6	5,660
100	108 × 2,0	2,0	104,0	5,328	6	8,490
125	139,7 × 2,0	2,0	135,7	7,920	6	14,208
150	168,3 × 2,0	2,0	164,3	9,541	6	20,893

Размеры, удельная масса, водоемкость стандартных труб KAN-therm Inox (1.4521)

DN	Наружный диаметр × толщина стенки [мм × мм]	Толщина стенки [мм]	Внутренний диаметр [мм]	Удельная масса [кг/м]	Количество в отрезке [м]	Водоемкость [л/м]
12	15 × 1,0	1,0	13,0	0,352	6	0,133
15	18 × 1,0	1,0	16,0	0,427	6	0,201
20	22 × 1,2	1,2	19,6	0,627	6	0,302
25	28 × 1,2	1,2	25,6	0,808	6	0,514
32	35 × 1,5	1,5	32,0	1,263	6	0,804
40	42 × 1,5	1,5	39,0	1,527	6	1,194
50	54 × 1,5	1,5	51,0	1,979	6	2,042

Область применения

Область применения оборудования KAN-therm Inox в строительстве в соответствии с обязательными нормами определяет технический сертификат АТ-15-7543:

- для систем отопления (системы как закрытого, так и открытого типа): рабочее давление 16 бар, рабочая температура 135°C,
- для систем холодного и горячего водоснабжения: давление 16 бар, рабочая температура 60°C.

Максимальная рабочая температура, при использовании стандартных уплотнений EPDM, составляет 135°C, максимальное давление - 16 бар. При использовании уплотнений O-Ring Viton возможна длительная работа оборудования в диапазоне температур -30°C – 200°C, а также с нетипичными рабочими средами. При использовании в промышленности существует возможность работы системы при давлении до 25 бар (необходимо получить заключение технического отдела KAN). Благодаря этому, область применения труб и фитингов KAN-therm Inox, изготовленных из нержавеющей стали, значительно шире (параметры и область применения уплотни-

тельных прокладок O-Ring см. раздел Уплотнительные прокладки типа O-Ring).

- системы горячего и холодного водоснабжения (гигиеническое заключение PZH),
- противопожарные системы (водозаполненные и "сухие"),
- система для подготовленной воды (вода опресненная, смягченная, декальцинированная, деионизированная, деминерализированная, дистиллированная),
- системы отопления открытого и закрытого типа (смеси на основе гликоля),
- системы водяного охлаждения закрытого и открытого типа (макс. содержание растворимых хлоридов 250 мг/л),
- солнечные системы (O-Ring Viton – рабочая температура до 180°C),
- оборудование на жидком топливе (O-Ring Viton),
- установки сжатого воздуха до 16 бар,
- системы конденсационных котлов на газообразном топливе (pH 3,5 до 5,2),
- технологическое оборудование в промышленности.

При использовании труб и фитингов KAN-therm Inox выходящих за рамки внутренних систем водоснабжения и отопления, например, для рабочей среды с нетипичным химическим составом, необходимо проконсультироваться с техническим отделом KAN. В запросе следует указать химический состав рабочей среды, максимальную температуру и рабочее давление, а также температуру окружающего воздуха.

Пример оборудования
KAN-therm Inox



4.4 Уплотнительные прокладки типа O-Ring

Фитинги Press в Системе KAN-therm Steel и Inox стандартно снабжаются уплотнителями O-Ring из этилен-пропилен-диенового каучука EPDM, отвечающего требованиям PN-EN 681-1. В случае специфического применения отдельно поставляются O-Ring прокладки Viton. Параметры работы и область применения этих уплотнительных колец приводится в таблице.

Материал	Цвет	Параметры работы	Применение
EPDM этилен-пропилен- диеновый каучук	черный	макс. рабочее давление: 16 бар рабочая температура: -35°C до 135°C кратковременно: 150°C	системы: - питьевого водоснабжения - холодного и горячего водоснабжения - центрального отопления - для подготовленной воды - с растворами гликоля - противопожарные - установки сжатого воздуха (без масел)
FPM/Viton фторкаучук	зеленый	макс. рабочее давление: 16 бар рабочая температура: -30°C до 200°C кратковременно: 230°C	системы: - солнечные - сжатого воздуха - на жидком топливе - транспортировки растительных масел Внимание: Не использовать в системах водоснабжения.
FPM/Viton фторкаучук	серый	макс. рабочее давление: 9 бар рабочая температура: -20 °C до 175°C кратковременно: 190°C	Система KAN-therm Inox: - системы парового отопления (диапазон диаметров 15-54 мм)

О возможности использования прокладок O-Ring Viton необходимо проконсультироваться с техническим отделом фирмы KAN. Не допускается замена O-Ring прокладок между фитингами Inox и Steel.

Для облегчения вставки трубы в фитинг уплотнительные прокладки O-Ring, используемые в Системе KAN-therm Steel, покрыты тефлоном (до Ø54), а также тальком (Ø76,1 - Ø108). В фитингах Inox прокладки O-Ring покрываются тальком (все диаметры). Однако, в случае необходимости применения дополнительных средств, улучшающих скольжение, необходимо воспользоваться водой или мылом. Не допускается смазывание прокладок O-Ring жиром, маслом или смазкой. Эти субстанции могут вызвать повреждение уплотнения. Это также касается контакта с некоторыми красками, используемыми для покраски труб и фитингов.

Поэтому в случае необходимости покраски оборудования, следует применять уплотнительные прокладки O-Ring Viton или использовать водно-дисперсионные краски с уплотнением типа O-ring EPDM.

Прочность прокладок O-Ring систем KAN-therm Inox и Steel была испытана институтом DVGW. Из проведенных тестов следует, что их долговечность не должна быть меньше, чем 50 лет.

Соединители Steel и Inox до диаметра 54 мм оснащаются специальными прокладками O-Ring LBP, которые гарантируют быстрое обнаружение случайно неопрессованных соединений уже во время заполнения оборудования водой (функция LBP - Leak Before Press - „утечка до опрессовки”) – будет наблюдаться утечка воды. Суть функции LBP заключается в уникальной конструкции уплотнительных прокладок O-Ring, имеющих по контуру три специальных углубления. Для гарантии функциональности и полной герметичности оборудования после обнаружения места утечки достаточно опрессовать соединение.

Для диаметров больше 54 мм функция LBP реализована через соответствующую конструкцию фитинга.

1. Функционирование прокладок типа O-Ring с функцией обнаружения неопрессованных соединений LBP
2. O-Ring LBP с функцией обнаружения неопрессованных соединений

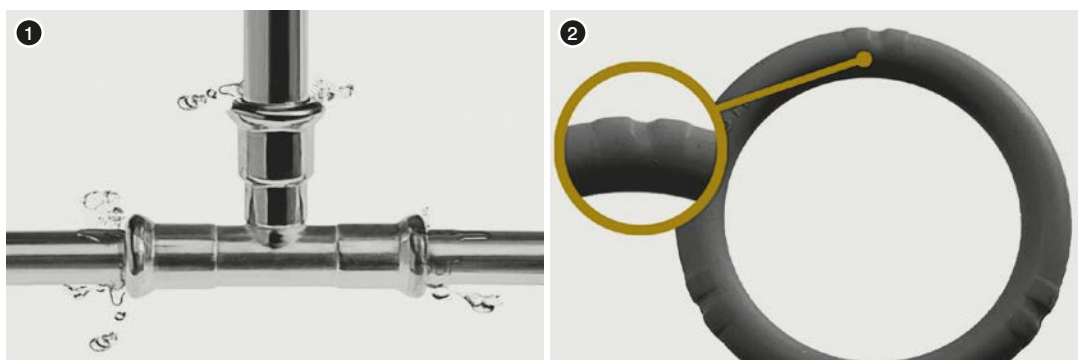

4.5 Прочность, стойкость к коррозии

В инсталляционной технике могут возникнуть разные типы коррозии: внутренняя или наружная, химическая, электрохимическая, точечная коррозия, коррозия, вызванная блуждающими токами. Эти явления могут быть вызваны определенными физико-химическими причинами, связанными с качеством монтажных материалов, параметрами транспортируемых веществ, внешними условиями, а также с монтажом оборудования. Ниже представлены факторы, которые необходимо учитывать при проектировании, монтаже и эксплуатации оборудования KAN-therm Steel и Inox, чтобы избежать нежелательных коррозионных явлений, случающихся в оборудовании из металла.

Вероятность возникновения коррозии в металлическом оборудовании, вызванной блуждающими токами (прохождение постоянного тока в грунт через материал трубопровода при повреждении естественных изоляционных слоев, таких как стены, изоляция труб и т.д.), крайне мала. Влияние блуждающих токов дополнительно снижается путем заземления оборудования.

Внутренняя коррозия

Система KAN-therm Steel

Трубы и фитинги Steel, изготовленные из высококачественной тонкостенной углеродистой стали предназначены для применения в закрытых системах. Кислород, растворенный в воде, способствует внутренней коррозии, поэтому во время эксплуатации его содержание в теплоносителе должно поддерживаться на уровне, не превышающим 0,1 мг/л.

В закрытой системе Steel поступление кислорода из окружающего воздуха полностью ограничено. Небольшое количество кислорода содержится в воде во время заполнения системы. После пуска кислород связывается на внутренней поверхности труб в виде тонкого оксидного слоя железа, представляющего собой естественный антикоррозионный барьер. Вследствие этого следует избегать опорожнения систем, заполненных водой. Если после испытаний давлением система будет опорожняться и не будет эксплуатироваться длительное время, рекомендуется применять для испытаний сжатый воздух.

Применение веществ, предотвращающих замерзание, а также ингибиторов коррозии должно быть согласовано с фирмой KAN.

Система KAN-therm Inox

Трубы и фитинги Inox идеально подходят для транспортировки питьевой воды (как холодной, так и горячей), также для очищенной воды (умягченной, деионизированной, дистиллированной), даже с электропроводностью ниже 0,1 мк См/см.

Нержавеющая сталь устойчива к действию большинства транспортируемых рабочих сред и их составляющих. Особое внимание следует обратить на растворимые хлориды (галогениды), их воздействие зависит от концентрации и температуры (макс. 250 мг/л при комнатной температуре).

Элементы Inox не должны контактировать с ионами растворимых хлоридов высокой концентрации при температурах выше 50°C, поэтому необходимо:

- избегать использования уплотняющих материалов, содержащих галогениды, которые могут растворяться в воде (можно применять синтетические уплотняющие ленты, например, PARALIQ PM 35)
- избегать контакта с водой, насыщенной кислородом, с высоким содержанием хлора (питьевая вода с содержанием хлора до 0,6 мг/л не вызывает негативных явлений, верхняя норма содержания хлора в питьевой воде составляет 0,3 мг/л). Оборудование, смонтированное в системе Inox, можно дезинфицировать раствором хлора при условии, что его содержание в воде не превышает 1,34 мг/л, а после дезинфекции оно будет тщательно промыто.
- избегать местного подогрева воды за счет повышения температуры стенки трубы Inox (например, греющие кабели в водопроводных системах), который может привести к отложению

осадков на внутренней поверхности труб, в том числе ионов хлоридов, повышающих риск возникновения язвенной коррозии. В таких случаях температура стенки трубы не должна превышать 60°C в течение длительного времени. Периодически (max 1 час каждый день) допускается подогрев воды до температуры 70°C с целью термической дезинфекции оборудования.

Непосредственное соединение элементов из нержавеющей стали с оцинкованной сталью (арматура, соединители) может привести к контактной коррозии оцинкованной стали, поэтому необходимо применять разделяющий элемент из латуни или бронзы (например, арматура) с длиной не меньше 50 мм.

Принцип соединения элементов KAN-therm Inox с оцинкованной сталью

1. Оцинкованная стальная труба
2. Бронза или латунь
3. Соединитель с резьбой KAN-therm Inox

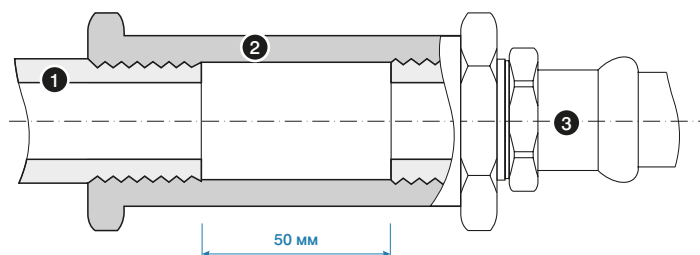

В системах KAN-therm Inox и Steel возможность применения других материалов (посредством резьбовых или фланцевых соединений) зависит от типа оборудования.

Возможные комбинации соединений Систем KAN-therm Steel и Inox с другими материалами

Тип системы	Трубы/Фитинги				
	Медь	Бронза/Латунь	Углеродистая сталь	Нержавеющая сталь	
Steel	закрытая	да	да	да	да
	открытая	нет	нет	нет	нет
Inox	закрытая	да	да	да	да
	открытая	да	да	нет	да

Наружная коррозия

Ситуации, в которых системы Steel и Inox будут подвергаться наружной коррозии во внутреннем оборудовании в строительстве, случаются редко.

Система KAN-therm Inox

Наружная коррозия элементов системы KAN-therm Inox может возникнуть только в случае, если трубы или фитинги находятся во влажной среде, содержащей или образующей соединения хлора или другие галогениды. Процессы коррозии усиливаются при температурах выше 50°C.

Поэтому в случаях:

- контакта со строительными компонентами (например, растворы, изоляция), выделяющими соединения хлора
 - окружающей среды, содержащей хлор или его соединения в газообразном состоянии, либо воды, содержащей соль (соляной раствор) или другие хлорсодержащие соединения
- необходимо применять антикоррозийную гидроизоляцию (например, тепловая изоляция с закрытыми порами, стыки которой будут заклеены водонепроницаемым способом).

Система KAN-therm Steel

Трубы и фитинги Системы KAN-therm Steel оцинкованы снаружи. Это покрытие может трактоваться, как эффективная антикоррозийная защита в случае кратковременного контакта с водой. При вероятности длительного воздействия влаги снаружи (абсолютная влажность, постоянно превышающая 65%), трубы и фитинги необходимо оснащать гидроизоляцией.

В случае длительного пребывания труб и фитингов во влажной среде существует опасность

возникновения наружной коррозии. Поэтому ни в коем случае изоляция не должна насыщаться влагой, источником которой могут быть или атмосферные осадки или конденсат водяного пара (особенно это относится к изоляции из минеральных волокон). Изоляция должна быть герметична в течение всего периода эксплуатации трубопроводов.

Правильно выполненная изоляция, препятствующая проникновению воды и сырости к трубам и фитингам, гарантирует качественную защиту от коррозии. Допускается применение малярных покрытий, подходящих для оцинкованной поверхности, при условии использования водно-дисперсионных красок. Необходимо каждый раз получать заключение от производителя краски по поводу отсутствия отрицательного воздействия на элементы Системы KAN-herm. Не рекомендуется укладывать трубы KAN-therm Steel в конструкции пола и стенах (даже, если они прокладываются в изоляции).

4.6 Техника соединений Press

Система KAN-therm Inox и Steel базируется на технике выполнения обжимных соединений „Press” - опрессовке, использующей профиль обжима М, который позволяет:

- получить трехточечный обжим уплотнения типа O-Ring, обеспечивающий его соответствующую деформацию и плотное прилегание к поверхности трубы,
- полностью закрыть пространство, в которое вложена уплотнительная прокладка O-Ring, путем прижима края соединителя к поверхности трубы, что предотвращает попадание загрязнения внутрь соединителя и представляет собой естественную механическую защиту для уплотнителя, а также усиливает механическое соединение,
- контролировать состояние уплотнения, принимая во внимание конфигурацию гнезда O-Ring вблизи края соединителя.

1. Направление силы давления в момент опрессовки
2. Соединение в разрезе перед опрессовкой
3. Соединение в разрезе после опрессовки

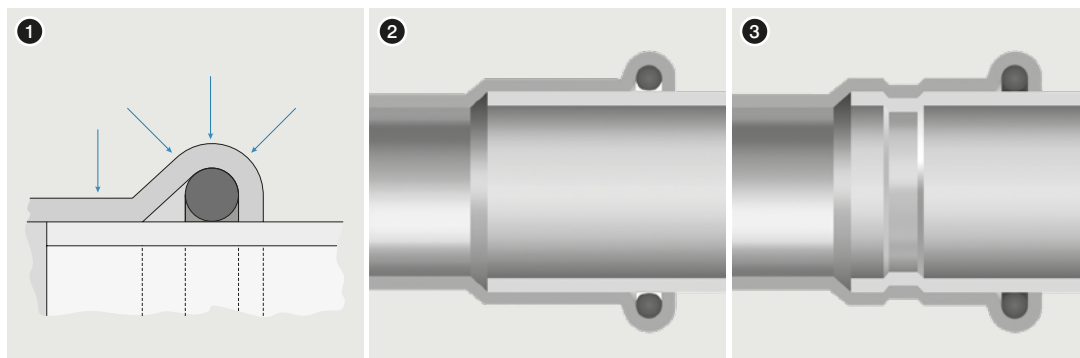

Инструмент

Для получения правильного, герметичного соединения необходимо использовать соответствующий инструмент. Рекомендуется применять труборезы, фаскосниматели, а также прессы и пресс-клещи, которые предлагает Система KAN-therm. Существует возможность (после консультации с фирмой KAN) применения инструментов других производителей (см. таблицу ниже).

Обжимной инструмент для опрессовки соединений в Steel/Inox

Размер	Производитель	Тип пресса	Пресс-клещи / Пресс-кольца
12–28 мм	Novopress	Presskid (12 V) AFP 101 (9,6 V) ACO 102 (12 V)	Пресс-клещи Presskid 12-28 мм с вкладышами Пресс-клещи PB1 12- 28 мм (AFP 101/ACO 102)
12–54 мм	Novopress	ECO 1 Pressboy (230 V) ECO 201/202 (230 V) ACO 1 Pressboy (12 V) ACO 3 Pressmax (12 V) ACO 201 (14,4 V) ACO 202 (18 V) ACO 202XL (18 V) EFP 2 (230 V) EFP 201/202 (230 V) AFP 201/202 (14,4V)	Пресс-клещи PB2 ECOTEC 12-54 мм Пресс-кольца (4-х колодочные пресс-клещи) и адаптеры (ZB 201/ZB 203) 35-54 мм: • пресс-кольца: HP35, 42 и 54 (с адаптером ZB 201/ZB 203) • пресс-кольца Snap On: HP35, 42 и 54 (с адаптером ZB 201) • пресс-кольца Snap On: HP35, HP42 и HP54 (с адаптером ZB 203) Пресс-кольца до для ACO 3 совместимы с адаптером ZB 302/ZB 303 • пресс-кольца: HP35, 42 и 54 (с адаптером ZB 302/ZB 303) • пресс-кольца Snap On: HP35, 42 и 54 (с адаптером ZB 303)
12-108 мм	Novopress	ECO 3 Pressmax (230 V) ECO 301 (230 V)	Пресс-клещи ECO 3/ECO 301: 12-54 мм Пресс-кольца и адаптеры (ZB 302/ZB 303) 35-54 мм: • пресс-кольца: HP35, 42 и 54 (с адаптером ZB 302/ZB 303) • пресс-кольца: HP42 и HP54 (с адаптером ZB 302) • пресс-кольца Snap On: HP35, 42, HP42, 54 и HP54 (с адаптером ZB 303) Пресс-кольца и адаптеры 76,1-108 мм: • пресс-кольца 76,1-88,9 мм (только один адаптер ZB 321) • пресс-кольца 108 мм (нужны два адаптера: ZB 321 и ZB 322) ВНИМАНИЕ: Обжим выполнить за два этапа.
76,1–168 мм	Novopress	Hydraulic-Press-System HCP /HA 5 ACO 401 (18 V)	Пресс-кольца HCP: 76,1-108 мм Пресс-кольца ACO 401: HP401 76,1-108 мм
12–28 мм	Klauke	MAP1 "Klauke Mini" (9,6 V) MAP2L "Klauke Mini" (18 V)	Пресс-клещи Mini Klauke: 12-28 мм (пресс-клещи 28 мм маркируются "Only VSH")
12–54 мм	Klauke	UAP2 (12 V) UNP2 (230 V) UP75 (12 V) UAP3L (18 V)	Пресс-клещи: 12-54 мм (KSP3) Пресс-кольца и адаптеры: 42-54 мм (KSP3) Внимание: Можно использовать новые пресс-кольца M-Klauke (без вкладышей) и старые пресс-кольца M-Klauke (с вкладышами).
12-108 мм	Klauke	UAP4 (12 V) UAP4L (18 V)	Пресс-клещи: 12-54 мм (KSP3) Пресс-кольца и адаптер: 42-54 мм (KSP3) Пресс-кольца и адаптер: 76,1-108 мм (LP - KSP3)
66,7–108 мм	Klauke	UAP100 (12 V) UAP100L (18 V)	Пресс-кольца: 66,7 -108 мм (KSP3)
12–35 мм	REMS	Mini Press ACC (12V)	Пресс-клещи REMS Mini Press: 12-35 мм*
12–54 мм	REMS	Powerpress 2000 (230 V) Powerpress E (230 V) Powerpress ACC (230 V) Accu-Press (12 V) Accu-Press ACC (12 V)	Пресс-клещи REMS: 12-54 мм* (4G) Пресс-кольца и адаптер: 42-54 мм (PR3-S)

* допускаются только пресс-клещи 18 и 28 мм с маркировкой "108" (Q1 2008) или более новые

Принимая во внимание силы, действующие во время опрессовки, различаются два типа обжимных прессов: предназначенные для труб в диапазоне диаметров 12-54 мм, а также для диапазона 66,7-168 мм. Прессы могут иметь электропитание от сети или аккумулятора.



Инструмент – безопасность работы

Перед началом работы с инструментом следует ознакомиться с вложенной технической документацией и правилами безопасности. Весь инструмент должен использоваться по назначению и эксплуатироваться согласно инструкциям завода-изготовителя. Необходимо соблюдать условия техосмотра и обслуживания, а также соответствующие правила по технике безопасности. Применение инструмента не по назначению может привести к поломке инструмента, порче соединителей и трубопроводов, а также стать причиной негерметичности соединений

Таблица выбора инструмента для Системы KAN-therm Steel & Inox

Производитель	Вид инструмента		Диаметр [мм]	Пресс-клещи / Пресс-кольца		Адаптер		Вид Системы KAN-therm			
	Описание	Код		Описание	Код	Описание	Код	Steel	Inox	Steel Sprinkler	Inox Sprinkler
NOVOPRESS	ACO102	1938055000	15	M15	1948267093	-	-	+	+	-	-
			18	M18	1948267095	-	-	+	+	-	-
			22	M22	1942121002	-	-	+	+	-	-
			28	M28	1948267097	-	-	+	+	-	-
	ACO 202XL	1948267156	15	M15 PB2	1948267135	-	-	+	+	-	-
			18	M18 PB2	1948267137	-	-	+	+	-	-
			22	M22 PB2	1948267139	-	-	+	+	-	-
			28	M28 PB2	1948267141	-	-	+	+	-	-
			35	M35 PB2	1948267143	-	-	+	+	-	-
			35	HP35 Snap On	44359-50	ZB203	1948267000	+	+	-	-
			42	M42 Snap On	1948267119			+	+	-	-
			42	HP42 Snap On	44224-50	ZB203	1948267000	+	+	-	-
			54	M54 Snap On	1948267121			+	+	-	-
			54	HP54 Snap On	44225-50	ZB221	1948267005	+	+	-	-
			66,7	M67 Snap On	45184-50			+	-	-	-
			76,1	M76,1 Snap On	44345-50			+	+	-	-
	88,9	M88,9 Snap On	44346-50	+	+			-	-		
	108	M108 Snap On	44347-50	ZB221 + ZB222	1948267005 + 1948267000	+	+	-	-		
	ECO301	620570.5	12	M12	620572.7	-	-	+	-	-	-
			15	M15	620573.8	-	-	+	+	-	-
18			M18	620574.9	-	-	+	+	-	-	
22			M22	620575.1	-	-	+	+	+	+	
28			M28	620576.0	-	-	+	+	+	+	
35			HP 35 Snap On	634106.0	ZB 303	634111.5	+	+	+	+	
42			HP 42 Snap On	634107.1			+	+	+	+	
54			HP 54 Snap On	634108.2			+	+	+	+	
66,7			M 67	634139.0	ZB 323	634143.4	+	-	-	-	
ACO401			634008.1	76,1	HP 76,1	634009.2	-	-	+	+	+
	88,9	HP 88,9		634010.3	-	-	+	+	+	+	
	108	HP 108		634011.4	-	-	+	+	+	+	
	139,7	HP 139,7		BF139	-	-	-	+	-	-	
	168,3	HP 168,3		BF168	-	-	-	+	-	-	

Производитель	Вид инструмента		Диаметр [мм]	Пресс-клещи / Пресс-кольца		Адаптер		Вид Системы KAN-therm			
	Описание	Код		Описание	Код	Описание	Код	Steel	Inox	Steel Sprinkler	Inox Sprinkler
REMS	Power Press E Aku Press	1936267160 1936267152	12	M12	1948267046	-	-	+	-	-	-
			15	M15	1948267048	-	-	+	+	-	-
			18	M18	1948267052	-	-	+	+	-	-
			22	M22	1948267056	-	-	+	+	-	-
			28	M28	1948267061	-	-	+	+	-	-
			35	M35	1948267065	-	-	+	+	-	-
			42	M42	1948267067	-	-	+	+	-	-
			54	M54	1948267069	-	-	+	+	-	-
KLAUKE	UAP100	1948267159	64	KSP3 64	1948267076	-	-	+	-	-	-
			66,7	KSP3 66,7	1948267078	-	-	+	-	-	-
			76,1	KSP3 76,1	1948267080	-	-	+	+	-	-
			88,9	KSP3 88,9	1948267082	-	-	+	+	-	-
			108	KSP3 108	1948267074	-	-	+	+	-	-

Инструмент REMS:

1. Пресс аккумуляторный Aku Press
2. Пресс Power Press SE
3. Пресс-клещи M12-54 мм



Инструмент KLAUKE:

1. Пресс UAP100
2. Пресс-клещи KSP3 64-108 мм

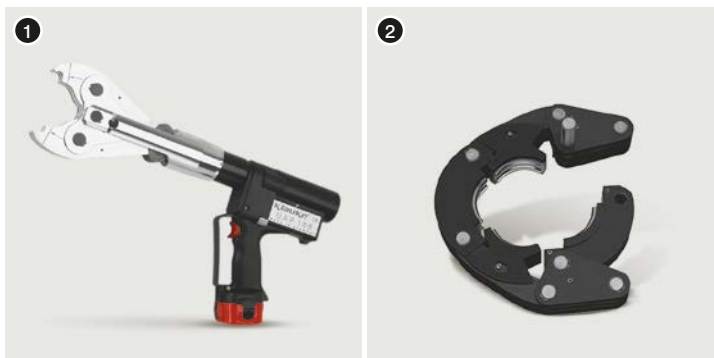

Инструмент NOVOPRESS:

- 1. Пресс АСО 202XL
- 2. Адаптер ZB 221 66,7-108 мм



- 3. Пресс АСО 102
- 4. Пресс-клещи М12-28 мм



- 5. Пресс ECO 301
- 6. Пресс-клещи М12-28 мм
- 7. Пресс-клещи HP 35 Snap On



- 8. Пресс АСО 401
- 9. Пресс-клещи HP 42, HP 54 Snap ON мм
- 10. Пресс-клещи М67



- 11. и 12. Пресс-клещи HP 76,1 – 168,3
- 13. Адаптер ZB 303
- 14. Адаптер ZB 323



Подготовка соединений к опрессовке



1 Отрезание трубы

Трубы следует отрезать роликовым труборезом перпендикулярно к оси трубы (отрезать полностью, без отламывания надрезанных кусков трубы). Можно использовать другие инструменты при условии, что будет соблюдена перпендикулярность разреза и не будет повреждений отрезаемых краев в виде заусениц, зазубрин и деформаций сечения трубы. Не допускается использовать инструменты термической резки, которые выделяют значительное количество тепла, например, горелки, „болгарки”, и т.п.



2 Снятие фаски с торцов трубы

Используя фаскосниматель или полукруглый напильник для стали, необходимо снять фаску с внутреннего и наружного торца отрезанной трубы, удалить из нее все опилки, которые могут повредить уплотнение O-Ring в процессе монтажа.



3 Отметка глубины вставки трубы в фитинг

Чтобы сохранить надлежащую надежность соединений, необходимо соблюдать соответствующую глубину вставки трубы в фитинг А (таб.1, рис. 1). После вставки трубы в фитинг до упора, следует отметить глубину вставки на трубе или на фитинге с нипельным концом (без раструба) специальным маркером. После опрессовки отметка должна быть видна рядом с краем фитинга. Для обозначения глубины вставки, без подгонки к фитингу, также служат специальные шаблоны.



4 Контроль

Перед монтажом следует визуально проконтролировать наличие и состояние прокладки O-Ring. Также удостовериться, нет ли опилок и иных загрязнений на трубе и в фитинге, которые могут повредить прокладку O-Ring во время вставки трубы. Необходимо убедиться, что расстояние между соседними фитингами не меньше допустимого d_{\min} (таб. 1, рис.1).

5 Монтаж трубы и соединителя

Перед выполнением соединения необходимо соосно вставить трубу в соединитель на отмеченную глубину (допускается легкое проворачивание). Запрещается применять масла и смазку для облегчения вставки трубы (допускается вода или мыльный раствор - рекомендуется при испытаниях герметичности системы сжатым воздухом).

В случае монтажа большого количества соединений (по принципу вставки труб в соединители), перед операцией опрессовки каждого очередного соединения важно контролировать глубину вставки, ориентируясь на отметки, предварительно нанесенные на трубу маркером.

6 Опрессовка соединителей

Перед началом процесса опрессовки (обжима) необходимо удостовериться в исправности инструмента. Рекомендуется использовать прессы и пресс-клещи, предоставляемые Системой KAN-therm Inox.

Необходимо всегда подбирать размер пресс-клещей соответственно диаметру выполняемого соединения. Пресс-клещи должны быть расположены на соединителе таким образом, чтобы их профиль обжима точно охватывал место размещения O-Ringa в соединителе (раструб - выпуклую часть соединителя). После запуска пресса процесс обжима происходит автоматически и не может быть остановлен. Если по каким-либо причинам процесс опрессовки прервется, соединение необходимо демонтировать и выполнить новое. Если монтажник имеет пресс и пресс-клещи, которые не поставляются Системой KAN-therm, то о возможности их использования следует проконсультироваться с фирмой KAN.

7 Опресовка соединителей 76,1 - 168 мм. Подготовка пресс-клещей

Для опрессовки больших диаметров Inox (76,1; 88,9; 108; 139,7; 168,3) используются специальные 4-х элементные пресс-клещи (пресс-кольцо). Достав пресс-клещи из чемодана, следует разблокировать их, вынув специальный стопорный штифт, и затем раскрыть их.



8 Раскрытыми пресс-клещами обхватить фитинг. Пресс-клещи имеют специальную выемку, которую необходимо подогнать к выпуклой части фитинга.

! **ВНИМАНИЕ**
В случае пресс-клещей 76,1 - 108 для пресса Klauke UAP100, табличка с маркировкой размера пресс-клещей (см. фото вверху) всегда должна находиться со стороны трубы.

- 9 После правильного обхватывания фитинга пресс-клещами необходимо снова зафиксировать их, максимально вставив стопорный штифт. В этот момент пресс-клещи готовы к подключению пресса.



- 10 Установка пресс-клещей 168,3 мм на фитинге

Чтобы раскрыть пресс-клещи диаметра GigaSize 168,3 мм, необходимо нажать на кнопку блокировки (см. фото), а затем расстегнуть защелку.



Раскрытыми пресс-клещами обхватить фитинг. Пресс-клещи имеют специальную выемку, которую необходимо подогнать к выпуклой части фитинга. После правильного закрепления пресс-клещей на фитинге, необходимо их снова зафиксировать, путем повторного нажатия на кнопку блокировки и застегивания защелки.



- 11 Подключение пресса к пресс-клещам

Пресс подключить к пресс-клещам. Обязательно следует проследить, чтобы пресс был подключен к пресс-клещам в соответствии с инструкцией к конкретному инструменту. Подключенный пресс можно запустить для выполнения опрессовки соединения.

Опрессовка

Перед началом процесса опрессовки следует ознакомиться с инструкцией и проверить исправность инструмента. Необходимо всегда подбирать размер пресс-клещей по диаметру выполняемого соединения. Ошибочно неопрессованное соединение, с точки зрения специаль-

ной конструкции уплотнительных колец O-Ring LBP (функция "утечка до опрессовки"), легко обнаружить по утечке уже в процессе заполнения оборудования водой. После обнаружения утечки достаточно опрессовать соединение. Рекомендуется применять прессы и пресс-клещи, предоставляемые Системой KAN-therm. В случае использования при монтаже другого инструмента, следует проконсультироваться с фирмой KAN.

12 Опрессовка соединителей

Время полной опрессовки составляет около 1 мин (касается диаметров: 76,1-108 мм). Для диаметров 139,7 и 168,3 мм время полной опрессовки фитинга может увеличиться. После запуска пресса процесс обжима происходит автоматически и его нельзя остановить. Если по каким-то причинам процесс обжима будет остановлен (прерван), соединение следует демонтировать (вырезать) и выполнить снова правильно. После выполнения обжима пресс автоматически вернется в исходное положение. В этот момент необходимо извлечь рычаги прессы из пресс-клещей. Чтобы снять пресс-клещи с фитинга, следует снова вынуть стопорный штифт (касается диаметров 76,1-108 мм) или нажать на кнопку блокировки и откинуть защелку (касается диаметров 139,7-168,3 мм), а затем раскрыть их. Пресс-клещи должны храниться в чемоданах в защищенном заблокированном состоянии.

Каждый раз перед тем, как приступить к работе, а также через интервалы времени, установленные производителем, необходимо проверять и смазывать инструмент.

Соединители перед и после опрессовки

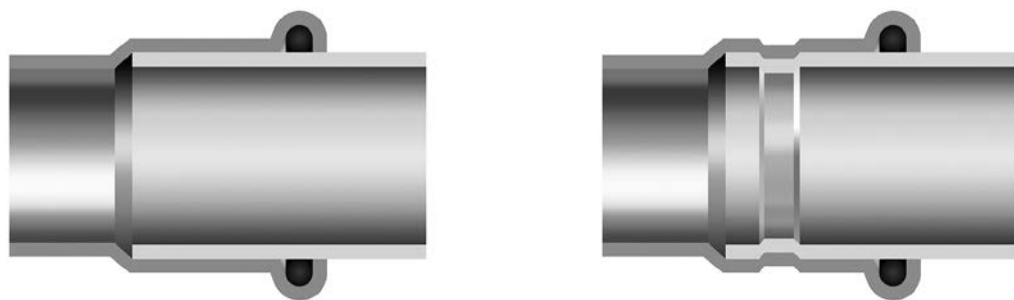

Монтажные расстояния

Таб. 1 Глубина вставки трубы в фитинг и минимальное расстояние между опрессованными фитингами

Ø [мм]	A [мм]	d _{min} [мм]	C _{min} [мм]
12	17	10	40
15	20	10	40
18	20	10	40
22	21	10	40
28	23	10	60
35	26	10	70
42	30	20	70
54	35	20	70
64	50	30	80
66,7	50	30	80
76,1	55	55	80
88,9	63	65	90
108	77	80	100
139,7	100	32	-
168,3	121	37	-



Рис. 1

A – глубина вставки трубы в фитинг,
d_{min} – минимальное расстояние между фитингами, учитывая правильность выполнения опрессовки
C_{min} – минимальное расстояние фитинга от стены

Таб. 2 Минимальные монтажные расстояния

Ø [мм]	Рис. 2		Рис. 3		
	a [мм]	b [мм]	a [мм]	b [мм]	c [мм]
12/15	56	20	75	25	28
18	60	20	75	25	28
22	65	25	80	31	35
28	75	25	80	31	35
35	75	30	80	31	44
42	140/115*	60/75*	140/115*	60/75*	75
54	140/120*	60/85*	140/120*	60/85*	85
76	140*	110*	165*	115*	115
88	150*	120*	185*	125*	125
108	170*	140*	200*	135*	135
139	290*	230*	290*	230*	230*
168	330*	260*	330*	260*	260*

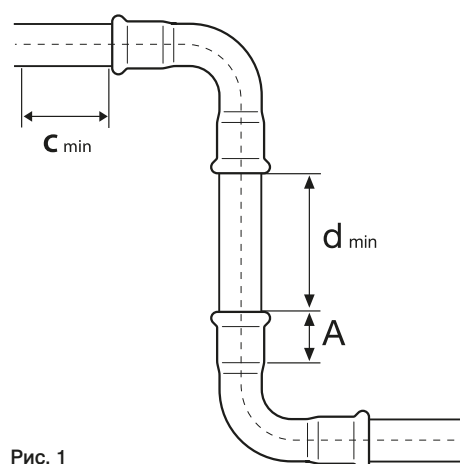
* касается пресс-клещей с 4-х элементными щеками



Рис. 2



Рис. 3

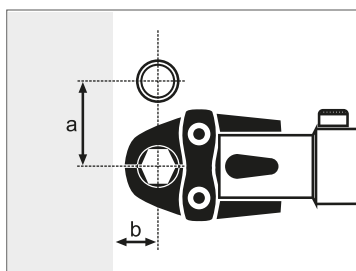

Рис. 4

Сгибание труб

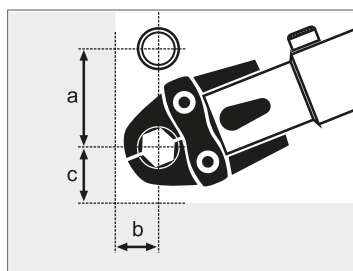
В случае необходимости трубы KAN-therm Steel и Inox можно гнуть в холодном состоянии при условии соблюдения минимального радиуса изгиба R_{\min} :

$$R_{\min} = 3,5 \times D$$

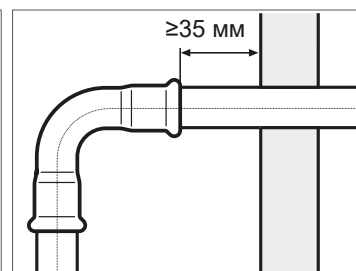
где **D** – наружный диаметр трубы

Не допускается сгибать трубы в горячем состоянии, так как при такой обработке трубы восприимчивы к коррозии, вызванной изменением кристаллической структуры материала (KAN-therm Inox), или связанной с возможным повреждением слоя цинка труб KAN-therm Steel.

Для сгибания труб следует применять ручные трубогибы или трубогибы с электрическим либо гидравлическим приводом. Не рекомендуется в холодном состоянии сгибать трубы диаметром выше Ø28 мм (можно использовать готовые дуги, а также отводы 90° и 45°, поставляемые Системой KAN-therm).

Трубы Inox не допускается паять и сваривать, так как меняется структура материала, что, в свою очередь, может привести к коррозии. Также не допускается сваривать трубы Steel (повреждается антикоррозийный слой цинка).

Резьбовые соединения

Принцип соединения элементов KAN-therm Steel/Inox с латунными соединителями

Латунный соединитель с наружной резьбой - Система KAN-therm Push, Press

Стальной соединитель с внутренней резьбой - Система KAN-therm Steel, Inox

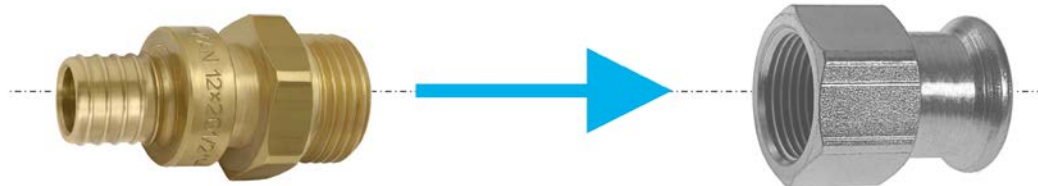

Система KAN-therm Steel и Inox предлагает широкий ассортимент соединителей с наружной и внутренней резьбой. Так как стальные фитинги имеют наружную резьбу с коническим профилем, то допускается только соединение латунных элементов KAN-therm Push и Press с наружной резьбой и стальных фитингов Системы KAN-therm с внутренней резьбой. Соединения, выполняемые таким способом, уплотняются, например, небольшим количеством пакли. Рекомендуется выполнять сначала резьбовое соединение (свинчивать), а затем пресс - соединение, чтобы не нагружать резьбовое соединение. Для уплотнения резьбы в оборудовании Inox не следует использовать стандартную ленту PTFE (тефлон), а также другие уплотняющие средства, содержащие галогениды.

4.7 Фланцевые соединения



Таблица подбора фланцевых соединений Steel

Код каталожный	Размер	Кол-во болтов/гаек	Размер болта	Класс болта	Класс гайки	Кол-во прокладок	Фланец	Уплотнение плоское
6341500	35 DN32 PN16	4	M16	8.8	8	8	DN32	DN32 EPDM
6341511	42 DN40 PN16	4	M16	8.8	8	8	DN40	DN40 EPDM
6341522	54 DN50 PN16	4	M16	8.8	8	8	DN50	DN50 EPDM
6303043	64 DN65 PN16	4	M16	8.8	8	8	DN65	DN65 EPDM
6340323	66,7 DN65 PN16	4	M16	8.8	8	8	DN65	DN65 EPDM
620659.6	76,1 DN65 PN16	4	M16	8.8	8	8	DN65	DN65 EPDM
620660.7	88,9 DN80 PN16	8	M16	8.8	8	16	DN80	DN80 EPDM
620661.8	108 DN100 PN16	8	M16	8.8	8	16	DN100	DN100 EPDM

Таблица подбора фланцевых соединений Inox

Код каталожный	Размер	Кол-во болтов/гаек	Размер болта	Класс болта	Класс гайки	Кол-во прокладок	Фланец	Уплотнение плоское
6190756	15 DN15 PN16	4	M12	8.8	8	8	DN15	DN12 EPDM
6190767	18 DN15 PN16	4	M12	8.8	8	8	DN15	DN15 EPDM
6190778	22 DN20 PN16	4	M12	8.8	8	8	DN20	DN20 EPDM
6190789	28 DN25 PN16	4	M12	8.8	8	8	DN25	DN25 EPDM
6190791	35 DN32 PN16	4	M16	8.8	8	8	DN32	DN32 EPDM
6190800	42 DN40 PN16	4	M16	8.8	8	8	DN40	DN40 EPDM
6190811	54 DN50 PN16	4	M16	8.8	8	8	DN50	DN50 EPDM
620412.1	76,1 DN65 PN16	4	M16	8.8	8	8	DN65	DN65 EPDM
620413.2	88,9 DN80 PN16	8	M16	8.8	8	16	DN80	DN80 EPDM
620414.3	108 DN100 PN16	8	M16	8.8	8	16	DN100	DN100 EPDM
6310010	139,7 DN125 PN16	8	M18	8.8	8	16	DN125	DN125 EPDM
6310022	168,3 DN150 PN16	8	M22	8.8	8	16	DN150	DN150 EPDM

4.8 Особенности эксплуатации

Защита оборудования

Трубы KAN-therm Inox/Steel ввиду ограниченной электропроводности не могут использоваться в качестве дополнительных защитных трубопроводов в системе противопожарной безопасности в зданиях. Также не могут использоваться, как заземление. Оборудование, выполненное в KAN-therm Steel, необходимо охватить системой уравнивания потенциалов. Все электро-монтажные работы в здании должны проектироваться и выполняться профессиональными электриками, имеющими соответствующий доступ.

4.9 Складирование и транспортировка

- Элементы Системы KAN-therm Steel (углеродистая сталь) и KAN-therm Inox (нержавеющая сталь) должны складироваться отдельно.
- Не допускается складирование элементов систем непосредственно на полу (например, на грунте или бетоне).
- Запрещается складирование в непосредственной близости с химическими средствами.
- Связки труб должны храниться и транспортироваться на деревянных подставках (избегать непосредственного контакта с другими стальными элементами, например, стальными стойками для труб).
- Во время транспортировки, погрузки и разгрузки труб и фитингов необходимо избегать ударов, появления царапин, механических повреждений – запрещается: бросать, тянуть и гнуть.
- Помещения, в которых элементы будут храниться, должны быть сухими.
- Наружная поверхность труб в процессе складирования, монтажа и эксплуатации не должна подвергаться длительному непосредственному контакту с влагой.



Подробная информация о хранении и транспортировке элементов доступна на сайте www.kan-therm.com.

Оглавление

5 Система KAN-therm - указания по проектированию и монтажу

5.1	Монтаж Систем KAN-therm при температурах ниже 0°C	98
5.2	Крепление трубопроводов Системы KAN-therm	100
	Хомуты и кронштейны для труб	100
	Подвижные опоры PP	100
	Неподвижные опоры PS	101
	Переход через строительные конструкции	103
	Расстояние между креплениями	103
5.3	Компенсация тепловых удлинений трубопровода	105
	Тепловое линейное удлинение	105
	Компенсация удлинений	109
	Компенсационное плечо	109
	Компенсаторы в оборудовании Системы KAN-therm	112
	Компенсатор Z-образный	112
	Компенсатор П-образный	112
	Компенсаторы сильфонные для оборудования из стальных труб KAN-therm Steel/Inox	114
	Принцип компенсации удлинений стояков/магистралей	114
	Компенсация удлинений - скрытая прокладка	115
5.4	Принцип прокладки оборудования KAN-therm	115
	Открытая прокладка – стояки и магистрали	115
	Модули Квартирных Распределителей	116
	Скрытая прокладка оборудования KAN-therm в строительных конструкциях	118
	Прокладка стальных трубопроводов	119
	Схемы разводки оборудования KAN-therm	120
	Распределительная (лучевая) разводка	120
	Разводка с тройниками	120
	Распределительная (лучевая) разводка с тройниками (смешанная)	121
	Разводка в горизонтальной петле	121
	Вертикальная разводка	122
5.5	Подключение приборов водоснабжения и отопления в Системе KAN-therm	122
	Подключение отопительных приборов	122
	Отопительные приборы с боковым подключением - открытая прокладка	122
	Отопительные приборы с боковым подключением – скрытая прокладка	123
	Отопительные приборы с нижним подключением (VK) – скрытая прокладка	123
	Подключения санитарных приборов водоснабжения	123
	Узлы подключения отопительных приборов	124
	Узлы подключения приборов водоснабжения	128
5.6	Оборудование сжатого воздуха в Системе KAN-therm	131
5.7	Промывка, испытания на герметичность и дезинфекция оборудования KAN-therm	132
5.8	Дезинфекция оборудования Системы KAN-therm	133
5.9	Заполнение оборудования Системы KAN-therm	134



СИСТЕМА **KAN-therm**

Указания по
проектированию
и монтажу

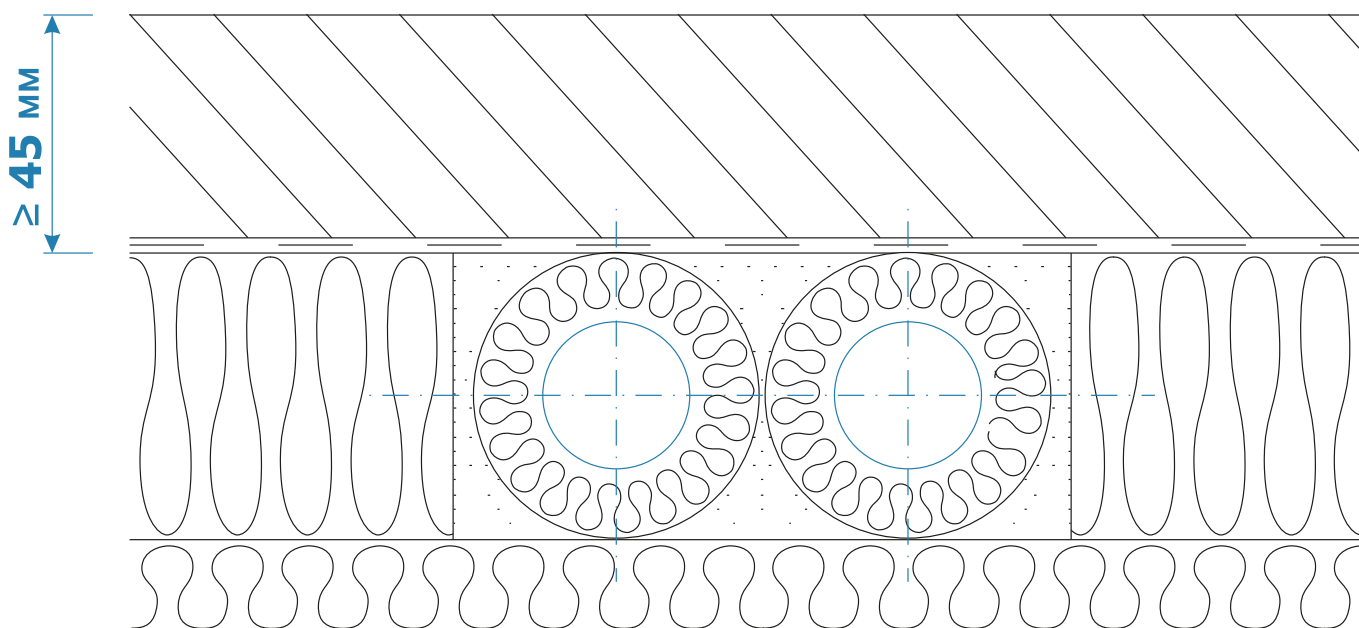

5 Система **KAN-therm**

- указания по проектированию и монтажу

5.1 Монтаж Систем **KAN-therm** при температурах ниже 0°C

Стандартно монтаж полимерных Систем **KAN-therm** должен проводиться при температуре окружающей среды выше 0°C. В процессе монтажа следует придерживаться указаний, приведенных в предыдущих разделах справочника.

В связи с нестабильными погодными условиями и температурой окружающей среды, которые могут быть в зоне монтажа, в отдельных случаях допускается монтаж полимерных Систем **KAN-therm** при температуре окружающей среды до -10°C (монтаж стальных систем **KAN-therm Steel** и **KAN-therm Inox** стандартно можно выполнять при температуре окружающей среды -10°C).

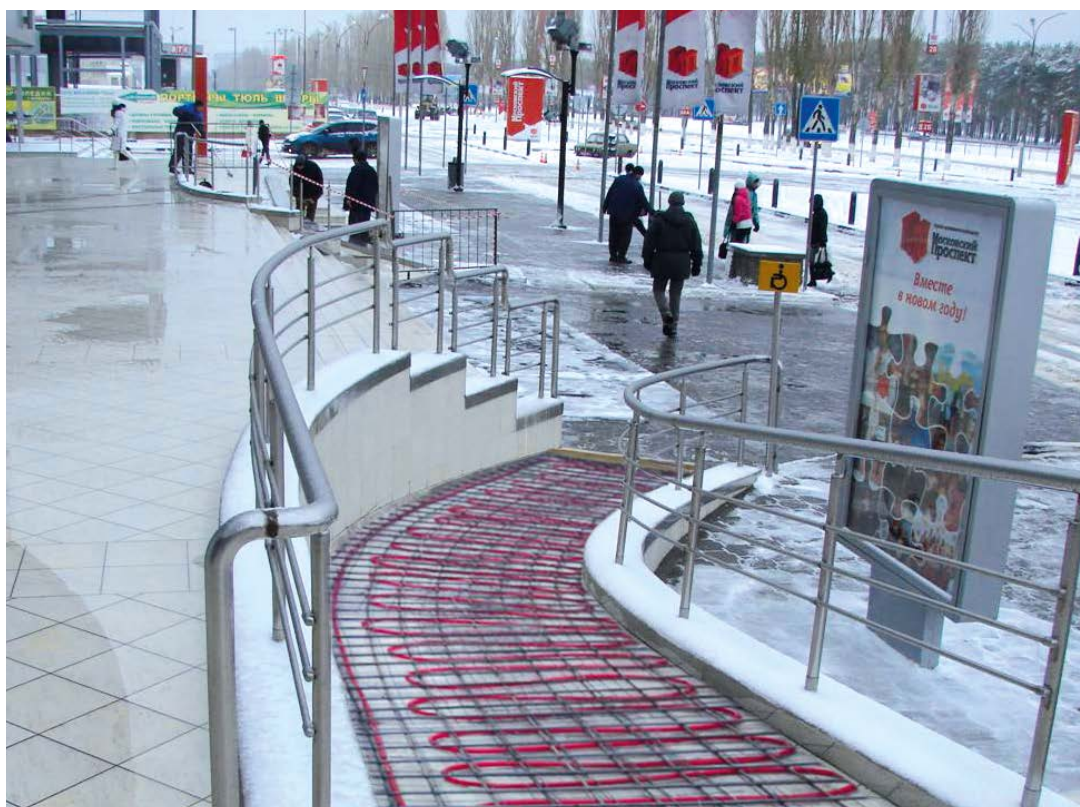

Следует обратить внимание на дополнительные правила, которые нужно соблюдать в процессе монтажа:

KAN-therm Push и KAN-therm Push Platinum:

- обращать особое внимание на режущий инструмент для труб – использовать только исправные ножницы для резки труб с чистыми, острыми и невыщербленными режущими краями, соблюдать перпендикулярность разреза,
- перед расширением концов труб, их необходимо нагреть при помощи теплой воды или воздуха (например, строительными фенами) - обратить особое внимание, чтобы температура стенок трубы была не выше 90°C,
- в связи с повышенной жесткостью многослойных труб **Platinum**, может возникнуть необходимость в отрезании около 5 см от конца трубы, отматываемой из бухты.

KAN-therm Press и Press LBP:

- обращать особое внимание на режущий инструмент для труб – использовать только исправные ножницы или роликовые труборезы для резки труб с чистыми, острыми и невыщербленными режущими краями, соблюдать перпендикулярность разреза,
- применять калибровку и снятие фаски с краев труб для всех соединений (в том числе при работе с фитингами LBP),
- в связи с повышенной жесткостью многослойных труб, может возникнуть необходимость в отрезании около 5 см от конца трубы, отматываемой из бухты (это не касается труб, поставляемых в отрезках).

KAN-therm PP:

- использовать только исправные ножницы или роликовые труборезы для резки труб с чистыми, острыми и невыщербленными режущими краями, соблюдать перпендикулярность разреза,
- обращать особое внимание, чтобы не было механической нагрузки на трубы со стекловолокном,
- защитить место сварки труб и фитингов от повышенных перемещений воздушных масс (защитить элементы при сварке от дополнительного охлаждения за счет ветра),
- обязательно соблюдать увеличение времени нагрева элементов на 50%, при этом наблюдая за степенью пластичности нагреваемого материала,
- для комбинированных труб со стекловолокном рекомендуется отрезать около 5 см от конца каждого поставляемого отрезка.

KAN-therm Steel:

- предохранять монтируемое оборудование от возможной конденсации водяного пара внутри элементов,
- в случае необходимости проведения испытаний герметичности при температуре окружающей среды ниже 0°C, проводить испытания только сжатым воздухом (не допускается спускать воду из системы после гидравлических испытаний под давлением). Убедитесь, что сжатый воздух не содержит избыточное количество влаги (макс. 880 мг/м³) и масла (макс. 25 мг/м³).

Кроме того, во время монтажа всех инсталляционных систем необходимо:

- ознакомиться с условиями применения элементов Системы KAN-therm и инструментом для монтажа,
- всегда избегать неправильного способа транспортировки элементов или их механической нагрузки,
- записать температуру окружающей среды во время монтажа для правильного расчета теплового удлинения и подбора компенсации теплового удлинения,
- придерживаться указаний производителей электроинструмента, касающихся минимальной температуры работы, необходимых дополнительных операций; запрещается использование электроинструмента в условиях конденсации водяного пара,
- проводить испытания давления при использовании незамерзающей жидкости – например, одобренные фирмой KAN растворы на основе гликоля; в случае возможного замерзания жидкости, следует сразу по окончании испытаний опорожнить систему (ВНИМАНИЕ – не допускается в случае Системы KAN-therm Steel), или проводить испытания сжатым воздухом.

5.2 Крепление трубопроводов Системы KAN-therm

Хомуты и кронштейны для труб

Для крепления труб Системы KAN-therm к строительным конструкциям служат хомуты разного вида. Их конструкция зависит от диаметра и материала, из которого производятся трубы, параметров работы системы, а также от способа разводки.

Хомуты, используемые в Системе KAN-therm



Хомуты могут изготавливаться из синтетического материала или металла. Пластмассовые кронштейны следует применять только в качестве подвижной (скользящей) опоры для трубопроводов Системы KAN-therm Push, Press и PP.

Для крепления трубопроводов, проложенных в конструкции пола и бороздах в стене (в штрабе) можно применять крюки и пластмассовые кронштейны с дюбелем.

Кронштейны и крюки для крепления труб Системы KAN-therm Push, Press и PP



Металлические хомуты (оцинкованная сталь) имеют эластичный вкладыш, гасящий вибрацию и шум. Они могут играть роль подвижной опоры (PP), а также неподвижной опоры (PS) для всех систем KAN-therm проложенных открытым способом. Применение металлических хомутов без вкладышей недопустимо, так как в этом случае возможно повреждение поверхности полимерных труб KAN-therm, а также защитного слоя цинка на трубах Steel. В случае крепежа труб KAN-therm Inox вкладыши хомутов не должны содержать хлориды. Для стальных Систем KAN-therm недопустимо применение крюков для труб.

Хомуты, являющиеся точками неподвижной и подвижной опоры, запрещается монтировать на соединителях.

Подвижные опоры PP

Подвижные опоры (скользящие) должны допускать свободное перемещение трубопроводов в осевом направлении (вызванное термическим удлинением), поэтому их не следует монтировать непосредственно на соединителях (минимальное расстояние от края соединителя должно быть больше максимального удлинения отрезка трубопровода ΔL).

При изменении направления трубопровода, первая подвижная опора может быть смонтирована на расстоянии от отвода не меньшим, чем длина плеча компенсатора L_s .

Правильное расположение подвижных опор

(L_s – длина компенсационного плеча, ΔL – макс. удлинение отрезка трубопровода)

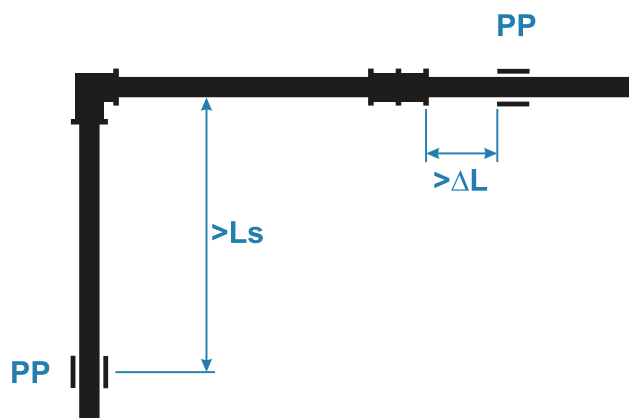

Неподвижные опоры PS

Неподвижные опоры позволяют сориентировать тепловые удлинения трубопровода в соответствующем направлении, а также разделить его на меньшие отрезки.

Для выполнения точек неподвижной опоры (PS) следует применять хомуты из оцинкованной стали с эластичными вкладышами, позволяющими точно и надежно фиксировать трубы по всему контуру. Хомут должен быть максимально зажат на трубе. Хомуты должны иметь такую конструкцию, чтобы принять на себя воздействие сил, возникающих вследствие удлинения трубопроводов, а также нагрузки, вызванные весом самих труб и их содержимого.

Элементы, крепящие хомуты к строительным конструкциям, должны быть прочными, чтобы также выдерживать напряжения от вышеописанных сил.

Для выполнения неподвижной опоры PS на трубопроводе необходимо использовать два хомута, прилегающие к краям фитинга (тройника, двухстороннего соединителя, муфты). Точка неподвижной опоры чаще всего выполняется вблизи ответвления трубопроводов или арматуры.

Монтаж неподвижной опоры PS на ответвлении редукционного тройника будет возможен, если диаметр ответвления не меньше, чем на один типоразмер, диаметра главного трубопровода.

В случае трубопроводов из полипропилена KAN-therm PP можно применять один хомут, размещенный точно между муфтами фитингов.

Также допускаются другие решения выполнения точек неподвижных опор при условии, что зажимающая сила, действующая по окружности хомута, обеспечивает отсутствие перемещений трубопроводов вдоль оси и защиту монтируемых труб от механического повреждения.

Варианты размещения неподвижных опор вытекают из принятого решения о компенсации тепловых удлинений оборудования и должны быть учтены в проекте.

Пример выполнения точки неподвижной опоры на прямом отрезке трубопровода Системы KAN-therm Press, Push

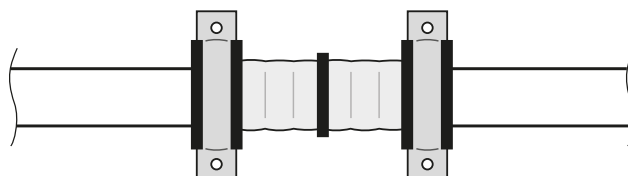

Пример выполнения точки
неподвижной опоры на прямом
отрезке трубопровода Системы
KAN-therm PP: 1. муфта; 2. хомут;
3. муфта; 4. труба

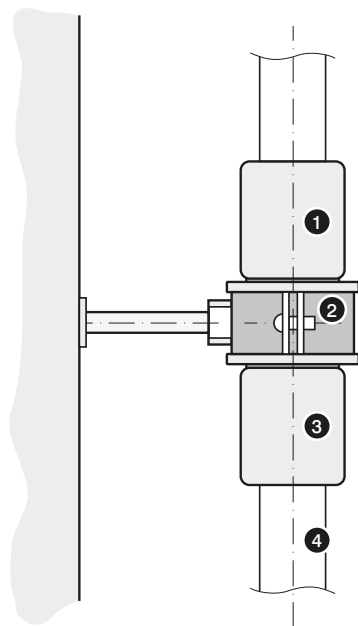

$D2 \geq D1$

Пример выполнения точки
неподвижной опоры
на ответвлении трубопровода
Системы KAN-therm Press
и Push.

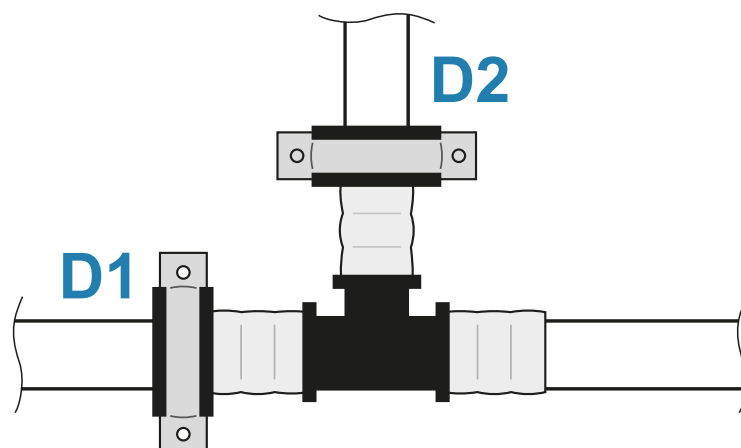

Пример выполнения точки
неподвижной опоры
на ответвлении трубопровода
Системы KAN-therm PP: 1. труба;
2. муфта; 3. хомут; 4. тройник

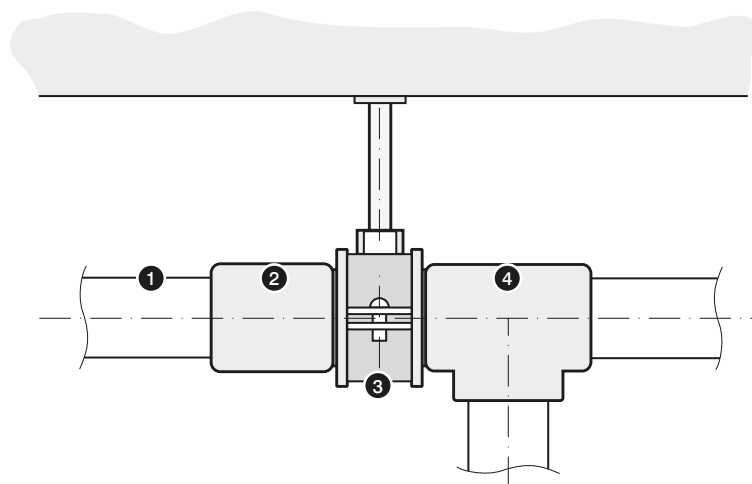

D2 < D1

Пример выполнения точки
неподвижной опоры
на ответвлении трубопровода
Системы KAN-therm Press
и Push.

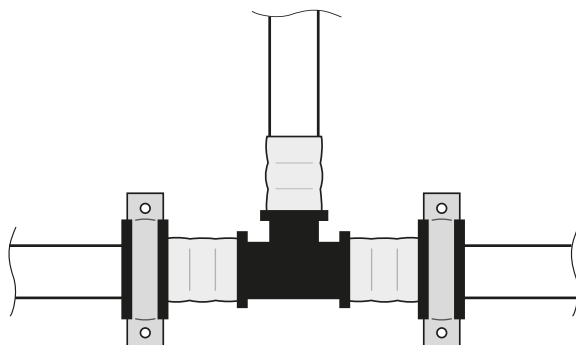

Пример выполнения точки
неподвижной опоры
на ответвлении трубопровода
Системы KAN-therm Steel/Inox.

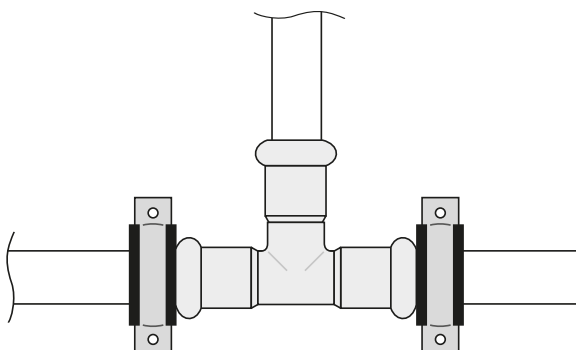

Переход через строительные конструкции

В местах перехода через строительные конструкции трубопроводы каждой из Систем KAN-therm (Push, Press, PP, Steel, Inox) необходимо прокладывать в защитных гильзах из негорючего материала, не повреждающего поверхность труб. Гильзы вокруг трубопровода заполнить прочным эластичным материалом, не имеющим отрицательного влияния на материал труб.

При проходе через противопожарные перегородки применять гильзы с соответствующим классом пожарной стойкости.

Переход трубы KAN-therm через
строительные конструкции

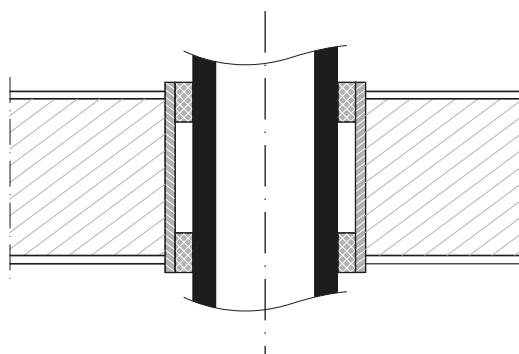

Расстояние между креплениями

Максимальное расстояние между креплением трубопроводов Системы KAN-therm, проложенных по поверхности перегородок и строительных конструкций, приводится в таблицах.

К креплениям относятся точки неподвижных и подвижных опор, а также переходы через строительные конструкции в защитных гильзах.

Максимальное расстояние между креплением [м] - Трубы многослойные KAN-therm Press и KAN-therm Push Platinum

Прокладка трубопровода	Наружный диаметр трубы [мм]							
	14	16	20	25/26	32	40	50	63
вертикально	1,5	1,5	1,7	1,9	2,1	2,2	2,6	2,8
горизонтально	1,2	1,2	1,3	1,5	1,6	1,7	2,0	2,2

Максимальное расстояние между креплением [м] - Трубы KAN-therm Push PE-RT, PE-Xa, PE-Xc

Прокладка трубопровода	Наружный диаметр трубы [мм]				
	12	14	18	25	32
вертикально	1,0 (0,5)	1,0 (0,5)	1,0 (0,7)	1,2 (0,8)	1,3 (0,9)
горизонтально	0,8 (0,4)	0,8 (0,4)	0,8 (0,5)	0,8 (0,6)	1,0 (0,7)

В скобках значения для горячего водоснабжения

Максимальное расстояние между креплением [м] - Трубы KAN-therm PP (однородные)

Температура раб. среды [°C]	Наружный диаметр трубы [мм]									
	16	20	25	32	40	50	63	75	90	110
20	0,50	0,60	0,75	0,90	1,00	1,20	1,40	1,50	1,60	1,80
30	0,50	0,60	0,75	0,90	1,00	1,20	1,40	1,50	1,60	1,80
40	0,50	0,60	0,70	0,80	0,90	1,10	1,30	1,40	1,50	1,70
50	0,50	0,60	0,70	0,80	0,90	1,10	1,30	1,40	1,50	1,70
60	0,50	0,55	0,65	0,75	0,85	1,00	1,15	1,25	1,40	1,60
80	0,50	0,50	0,60	0,70	0,80	0,95	1,05	1,15	1,25	1,40

Для вертикальных участков трубопроводов расстояние между креплениями можно увеличить на 30%

Максимальное расстояние между креплением [м] - Трубы KAN-therm PP Stabi Al

Температура раб. среды [°C]	Наружный диаметр трубы [мм]									
	16	20	25	32	40	50	63	75	90	110
20	1,00	1,20	1,30	1,50	1,70	1,90	2,10	2,20	2,30	2,50
30	1,00	1,20	1,30	1,50	1,70	1,90	2,10	2,20	2,30	2,40
40	1,00	1,10	1,20	1,40	1,60	1,80	2,00	2,10	2,20	2,30
50	1,00	1,10	1,20	1,40	1,60	1,80	2,00	2,10	2,20	2,10
60	0,80	1,00	1,10	1,30	1,50	1,70	1,90	2,00	2,10	2,00
80	0,70	0,90	1,00	1,20	1,40	1,60	1,80	1,90	2,00	2,00

Для вертикальных участков трубопроводов расстояние между креплениями можно увеличить на 30%

Максимальное расстояние между креплением [м] - Трубы KAN-therm PP Glass

Температура раб. среды [°C]	Наружный диаметр трубы [мм]								
	20	25	32	40	50	63	75	90	110
0	1,20	1,40	1,60	1,80	2,05	2,30	2,45	2,60	2,90
20	0,90	1,05	1,20	1,35	1,55	1,75	1,85	1,95	2,15
30	0,90	1,05	1,20	1,35	1,55	1,75	1,85	1,95	2,10
40	0,85	0,95	1,10	1,25	1,45	1,65	1,75	1,85	2,00
50	0,85	0,95	1,10	1,25	1,45	1,65	1,75	1,85	1,90
60	0,80	0,90	1,05	1,20	1,35	1,55	1,65	1,75	1,80
70	0,70	0,80	0,95	1,10	1,30	1,45	1,55	1,65	1,70

Для вертикальных участков трубопроводов расстояние между креплениями можно увеличить на 30%

Максимальное расстояние между креплением [м] – Трубы KAN-therm Steel/Inox

Прокладка трубопровода	Наружный диаметр трубы [мм]													
	15	18	22	28	35	42	54	64	66,7	76,1	88,9	108	139	168
вертикально/ горизонтально	1,25	1,50	2,00	2,25	2,75	3,00	3,50	3,75	4	4,25	4,75	5,00	5,00	5,00

Максимальное расстояние между креплением для труб KAN-therm Steel/Inox

5.3 Компенсация тепловых удлинений трубопровода

Тепловое линейное удлинение

Трубопроводы под влиянием изменения температуры, вызванного перепадом между температурой рабочей среды и температурой наружного воздуха в процессе монтажа, поддаются линейному удлинению или усадке (осевое перемещение трубопроводов).

Способность труб к удлинению характеризует коэффициент теплового линейного расширения α . Удлинение (усадка) отрезка трубопровода ΔL рассчитывается по формуле:

$$\Delta L = \alpha \times L \times \Delta t$$

где:

ΔL – изменение длины труб [мм]

α – коэффициент линейного расширения [мм/м × K]

L – длина трубопровода [м]

Δt – перепад между температурой рабочей среды и температурой при монтаже (прокладке) трубопровода [K]

Значения коэффициента α для труб KAN-therm

Системы KAN-therm Push, трубы: PE-Xa PE-Xc PE-RT	$\alpha = 0,20$ $\alpha = 0,17$ $\alpha = 0,18$	[мм/м × К]
Системы KAN-therm Press, трубы PE/Al/PE, KAN-therm Push, трубы Platinum	$\alpha = 0,025$	[мм/м × К]
Системы KAN-therm PP, трубы однородные PP-R	$\alpha = 0,15$	[мм/м × К]
Системы KAN-therm PP Stabi Al, трубы комбинированные PP-R/Al/PP-R Stabi Al	$\alpha = 0,03$	[мм/м × К]
Системы KAN-therm PP, трубы комбинированные Glass	$\alpha = 0,05$	[мм/м × К]
Системы KAN-therm Steel, трубы из углеродистой стали	$\alpha = 0,0108$	[мм/м × К]
Системы KAN-therm Inox, трубы из нержавеющей стали	$\alpha = 0,0160$	[мм/м × К]

Изменение длины трубопровода можно также определить, пользуясь таблицами (см. ниже).

Тепловое удлинение многослойных труб Системы KAN-therm Press и KAN-therm Push Platinum

L [м]	Линейное удлинение ΔL [мм] - Трубы KAN-therm Press и KAN-therm Push Platinum									
	Δt [К]									
	10	20	30	40	50	60	70	80	90	100
1	0,25	0,50	0,75	1,00	1,25	1,50	1,75	2,00	2,25	2,50
2	0,50	1,00	1,50	2,00	2,50	3,00	3,50	4,00	4,50	5,00
3	0,75	1,50	2,25	3,00	3,75	4,50	5,25	6,00	6,75	7,50
4	1,00	2,00	3,00	4,00	5,00	6,00	7,00	8,00	9,00	10,00
5	1,25	2,50	3,75	5,00	6,25	7,50	8,75	10,00	11,25	12,50
6	1,50	3,00	4,50	6,00	7,50	9,00	10,50	12,00	13,50	15,00
7	1,75	3,50	5,25	7,00	8,75	10,50	12,25	14,00	15,75	17,50
8	2,00	4,00	6,00	8,00	10,00	12,00	14,00	16,00	18,00	20,00
9	2,25	4,50	6,75	9,00	11,25	13,50	15,75	18,00	20,25	22,50
10	2,50	5,00	7,50	10,00	12,50	15,00	17,50	20,00	22,50	25,00

Тепловое удлинение труб Системы KAN-therm Push

L [м]	Линейное удлинение ΔL [мм] - Трубы KAN-therm PE-Xa, PE-Xc и PE-RT									
	Δt [К]									
	10	20	30	40	50	60	70	80	90	100
1	1,8	3,6	5,4	7,2	9,0	10,8	12,6	14,4	16,2	18,0
2	3,6	7,2	10,8	14,4	18,0	21,6	25,2	28,8	32,4	36,0
3	5,4	10,8	16,2	21,6	27,0	32,4	37,8	43,2	48,6	54,0
4	7,2	14,4	21,6	28,8	36,0	43,2	50,4	57,6	64,8	72,0
5	9,0	18,0	27,0	36,0	45,0	54,0	63,0	72,0	81,0	90,0
6	10,8	21,6	32,4	43,2	54,0	64,8	75,6	86,4	97,2	108,0
7	12,6	25,2	37,8	50,4	63,0	75,6	88,2	100,8	113,4	126,0
8	14,4	28,2	43,2	57,6	72,0	88,2	100,8	115,2	129,6	144,0
9	16,2	32,4	48,6	64,8	81,0	97,2	113,4	129,6	145,8	162,0
10	18,0	36,0	54,0	72,0	90,0	100,8	126,0	144,0	162,0	180,0

Тепловое удлинение труб Системы KAN-therm PP (однородных)

L [м]	Линейное удлинение ΔL [мм] - Трубы KAN-therm PP									
	Δt [K]									
	10	20	30	40	50	60	70	80	90	100
1	1,5	3,0	4,5	6,0	7,5	9,0	10,5	12,0	13,5	15,0
2	3,0	6,0	9,0	12,0	15,0	18,0	21,0	24,0	27,0	30,0
3	4,5	9,0	13,5	18,0	22,5	27,0	31,5	36,0	40,5	45,0
4	6,0	12,0	18,0	24,0	30,0	36,0	42,0	48,0	54,0	60,0
5	7,5	15,0	22,5	30,0	37,5	45,0	52,5	60,0	67,5	75,0
6	9,0	18,0	27,0	36,0	45,0	54,0	63,0	72,0	81,0	90,0
7	10,5	21,0	31,5	42,0	52,5	63,0	73,5	84,0	94,5	105,0
8	12,0	24,0	36,0	48,0	60,0	72,0	84,0	96,0	108,0	120,0
9	13,5	27,0	40,5	54,0	67,5	81,0	94,5	108,0	121,5	135,0
10	15,0	30,0	45,0	60,0	75,0	90,0	105,0	120,0	135,0	150,0

Тепловое удлинение труб Системы KAN-therm PP Stabi AI

L [м]	Линейное удлинение ΔL [мм] - Трубы KAN-therm PP Stabi AI									
	Δt [K]									
	10	20	30	40	50	60	70	80	90	100
1	0,3	0,6	0,9	1,2	1,5	1,8	2,1	2,4	2,7	3,0
2	0,6	1,2	1,8	2,4	3,0	3,6	4,2	4,8	5,4	6,0
3	0,9	1,8	2,7	3,6	4,5	5,4	6,3	7,2	8,1	9,0
4	1,2	2,4	3,6	4,8	6,0	7,2	8,4	9,6	10,8	12,0
5	1,5	3,0	4,5	6,0	7,5	9,0	10,5	12,0	13,5	15,0
6	1,8	3,6	5,4	7,2	9,0	10,8	12,8	14,4	16,2	18,0
7	2,1	4,2	6,3	8,4	10,5	12,6	14,7	16,8	18,9	21,0
8	2,4	4,8	7,2	9,6	12,0	14,4	16,8	19,2	21,6	24,0
9	2,7	5,4	8,1	10,8	13,5	16,2	18,9	21,6	24,3	27,0
10	3,0	6,0	9,0	12,0	15,0	18,0	21,0	24,0	27,0	30,0

Тепловое удлинение труб Системы KAN-therm PP Glass

L [м]	Линейное удлинение ΔL [мм] – Трубы KAN-therm PP Glass									
	Δt [K]									
	10	20	30	40	50	60	70	80	90	100
1	0,5	1,0	1,5	2,0	2,5	3,0	3,5	4,0	4,5	5,0
2	1,0	2,0	3,0	4,0	5,0	6,0	7,0	8,0	9,0	10,0
3	1,5	3,0	4,5	6,0	7,5	9,0	10,5	12,0	13,5	15,0
4	2,0	4,0	6,0	8,0	10,0	12,0	14,0	16,0	18,0	20,0
5	2,5	5,0	7,5	10,0	12,5	15,0	17,5	20,0	22,5	25,0
6	3,0	6,0	9,0	12,0	15,0	18,0	21,0	24,0	27,0	30,0
7	3,5	7,0	10,5	14,0	17,5	21,0	24,5	28,0	31,5	35,0
8	4,0	8,0	12,0	16,0	20,0	24,0	28,0	32,0	36,0	40,0
9	4,5	9,0	13,5	18,0	22,5	27,0	31,5	36,0	40,5	45,0
10	5,0	10,0	15,0	20,0	25,0	30,0	35,0	40,0	45,0	50,0

Тепловое удлинение труб Системы KAN-therm Steel

L [м]	Линейное удлинение ΔL [мм] – Трубы KAN-therm Steel									
	Δt [K]									
	10	20	30	40	50	60	70	80	90	100
1	0,11	0,22	0,32	0,43	0,54	0,65	0,76	0,86	0,97	1,08
2	0,22	0,43	0,65	0,86	1,08	1,30	1,51	1,73	1,94	2,16
3	0,32	0,65	0,97	1,30	1,62	1,94	2,27	2,59	2,92	3,24
4	0,43	0,86	1,30	1,73	2,16	2,59	3,02	3,46	3,89	4,32
5	0,54	1,08	1,62	2,16	2,70	3,24	3,78	4,32	4,86	5,40
6	0,65	1,30	1,94	2,59	3,24	3,89	4,54	5,18	5,83	6,48
7	0,76	1,51	2,27	3,02	3,78	4,54	5,29	6,05	6,80	7,56
8	0,86	1,73	2,59	3,46	4,32	5,18	6,05	6,91	7,78	8,64
9	0,97	1,94	2,92	3,89	4,86	5,83	6,80	7,78	8,75	9,72
10	1,08	2,16	3,24	4,32	5,40	6,48	7,56	8,64	9,72	10,80
12	1,30	2,59	3,89	5,18	6,48	7,78	9,07	10,37	11,66	12,96
14	1,51	3,02	4,54	6,05	7,56	9,07	10,58	12,10	13,61	15,12
16	1,73	3,46	5,18	6,91	8,64	10,37	12,10	13,82	15,55	17,28
18	1,94	3,89	5,83	7,78	9,72	11,66	13,61	15,55	17,50	19,44
20	2,16	4,32	6,48	8,64	10,80	12,96	15,12	17,28	19,44	21,60

Тепловое удлинение труб Системы KAN-therm Inox

L [м]	Линейное удлинение ΔL [мм] – Трубы KAN-therm Inox									
	Δt [K]									
	10	20	30	40	50	60	70	80	90	100
1	0,16	0,32	0,48	0,64	0,80	0,96	1,12	1,28	1,44	1,60
2	0,32	0,64	0,96	1,28	1,60	1,92	2,24	2,56	2,88	3,20
3	0,48	0,96	1,44	1,92	2,40	2,88	3,36	3,84	4,32	4,80
4	0,64	1,28	1,92	2,56	3,20	3,84	4,48	5,12	5,76	6,40
5	0,80	1,60	2,40	3,20	4,00	4,80	5,60	6,40	7,20	8,00
6	0,96	1,92	2,88	3,84	4,80	5,76	6,72	7,68	8,64	9,60
7	1,12	2,24	3,36	4,48	5,60	6,72	7,84	8,96	10,08	11,20
8	1,28	2,56	3,84	5,12	6,40	7,68	8,96	10,24	11,52	12,80
9	1,44	2,88	4,32	5,76	7,20	8,64	10,08	11,52	12,96	14,40
10	1,60	3,20	4,80	6,40	8,00	9,60	11,20	12,80	14,40	16,00
12	1,92	3,84	5,76	7,68	9,60	11,52	13,44	15,36	17,28	19,20
14	2,24	4,48	6,72	8,96	11,20	13,44	15,68	17,92	20,16	22,40
16	2,56	5,12	7,68	10,24	12,80	15,36	17,92	20,48	23,04	25,60
18	2,88	5,76	8,64	11,52	14,40	17,28	20,16	23,04	25,92	28,80
20	3,20	6,40	9,60	12,80	16,00	19,20	22,40	25,60	28,80	32,00

Компенсация удлинений

Компенсационное плечо

Тепловое удлинение трубопроводов отрицательно влияет на функционирование и прочность, а также на внешний вид оборудования. Поэтому уже на фазе проектирования следует предусмотреть варианты компенсации, которые выполняются из разного рода компенсаторов, а также из соответственно установленных неподвижных и подвижных опор.

При открытой прокладке компенсация тепловых удлинений трубопроводов осуществляется путем поворота трассы трубопровода в форме гибких компенсационных плеч. Напряжения, вызванные удлинением, компенсируются плечом за счет его незначительного изгиба.

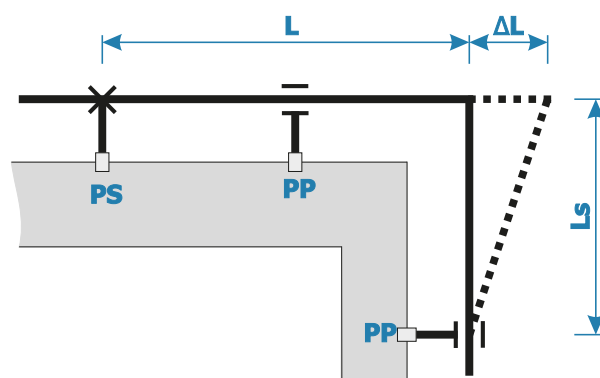

Значения константы материала k труб KAN-therm

многослойные трубы	36
PE-RT, PE-Xa, PE-Xc	15
PP-R	20
Steel/Inox	45

Требуемую длину компенсационного плеча L_s можно вычислить по формуле:

$$L_s = k \times \sqrt{D \times \Delta L}$$

где: L_s – длина компенсационного плеча, [мм], k – константа материала трубы, D – наружный диаметр трубы, [мм], ΔL – изменение длины трубы, [мм].

Длину плеча L_s можно также определить из таблицы (см. ниже)

Длина компенсационного плеча L_s для многослойных труб KAN-therm [мм]

Удлинение ΔL [мм]	Наружный диаметр трубы D [мм]								
	14	16	20	25	26	32	40	50	63
5	301	322	360	402	410	455	509	569	639
10	426	455	509	569	580	644	720	805	904
15	522	558	624	697	711	789	882	986	1107
20	602	644	720	805	821	911	1018	1138	1278
30	738	789	882	986	1005	1115	1247	1394	1565
40	852	911	1018	1138	1161	1288	1440	1610	1807
50	952	1018	1138	1273	1298	1440	1610	1800	2020
60	1043	1115	1247	1394	1422	1577	1764	1972	2213
70	1127	1205	1347	1506	1536	1704	1905	2130	2391
80	1205	1288	1440	1610	1642	1821	2036	2277	2556
90	1278	1366	1527	1708	1741	1932	2160	2415	2711
100	1347	1440	1610	1800	1836	2036	2277	2546	2857

Длина компенсационного плеча L_s для труб KAN-therm PE-RT, PE-Xa, PE-Xc [мм]

Удлинение ΔL [мм]	Наружный диаметр трубы D [мм]						
	12	14	16	18	20	25	32
5	116	125	134	142	150	168	190
10	164	177	190	201	212	237	268
15	201	217	232	246	260	290	329
20	232	251	268	285	300	335	379
30	285	307	329	349	367	411	465
40	329	355	379	402	424	474	537
50	367	397	424	450	474	530	600
60	402	435	465	493	520	581	657
70	435	470	502	532	561	627	710
80	465	502	537	569	600	671	759
90	493	532	569	604	636	712	805
100	520	561	600	636	671	750	849

Длина компенсационного плеча L_s для труб KAN-therm PP [мм]

Удлинение ΔL [мм]	Наружный диаметр трубы D [мм]									
	16	20	25	32	40	50	63	75	90	110
5	179	200	224	253	283	316	355	387	424	469
10	253	283	316	358	400	447	502	548	600	663
15	310	346	387	438	490	548	615	671	735	812
20	358	400	447	506	566	632	710	775	849	938
30	438	490	548	620	693	775	869	949	1039	1149
40	506	566	632	716	800	894	1004	1095	1200	1327
50	566	632	707	800	894	1000	1122	1225	1342	1483
60	620	693	775	876	980	1095	1230	1342	1470	1625
70	669	748	837	947	1058	1183	1328	1449	1587	1755
80	716	800	894	1012	1131	1265	1420	1549	1697	1876
90	759	849	949	1073	1200	1342	1506	1643	1800	1990
100	800	894	1000	1131	1265	1414	1587	1732	1897	2098
150	980	1095	1225	1386	1549	1732	1944	2121	2324	2569
200	1131	1265	1414	1600	1789	2000	2245	2449	2683	2966

В Системе KAN-therm PP можно также использовать компенсаторы в виде компенсирующей петли с диаметром 150 мм:

Номинальный размер/ диаметр трубы компенсатора [мм]	Компенсация теплового удлинения [мм]
16	80
20	70
25	60
32	50



Длина компенсационного плеча L_s для труб KAN-therm Steel/Inox [мм]

Удлинение ΔL [мм]	Наружный диаметр трубы D [мм]												
	12	15	18	22	28	35	42	54	64	66,7	76,1	88,9	108
2	220	246	270	298	337	376	412	468	509	520	555	600	661
4	312	349	382	422	476	532	583	661	720	735	785	849	935
6	382	427	468	517	583	652	714	810	882	900	962	1039	1146
8	441	493	540	597	673	753	825	935	1018	1039	1110	1200	1323
10	493	551	604	667	753	842	922	1046	1138	1162	1241	1342	1479
12	540	604	661	731	825	922	1010	1146	1247	1273	1360	1470	1620
14	583	652	714	790	891	996	1091	1237	1347	1375	1469	1588	1750
16	624	697	764	844	952	1065	1167	1323	1440	1470	1570	1697	1871
18	661	739	810	895	1010	1129	1237	1403	1527	1559	1665	1800	1984
20	697	779	854	944	1065	1191	1304	1479	1610	1644	1756	1897	2091
25	731	871	955	1055	1191	1331	1458	1653	1800	1724	1963	2121	2338
30	764	955	1046	1156	1304	1458	1597	1811	1972	1800	2150	2324	2561
35	795	1031	1129	1249	1409	1575	1725	1956	2130	1874	2322	2510	2767
40	825	1102	1207	1335	1506	1684	1844	2091	2274	1945	2483	2683	2958
45	854	1169	1281	1416	1597	1786	1956	2218	2415	2013	2633	2846	3137
50	882	1232	1350	1492	1684	1882	2062	2338	2546	2079	2776	3000	3307

Сведения о длине компенсационного плеча **Ls** необходимы при выполнении безопасного ответвления от трубопровода, который подвергается удлинению (а в месте ответвления нет неподвижной опоры). Выбор слишком короткого отрезка **Ls** вызовет избыточное напряжение вблизи тройника, а в крайнем случае - повреждение соединения (см. также пункт „Монтаж стояка“).

Определяя компенсационное плечо **Ls**, необходимо помнить, чтобы его длина не была больше, чем максимальное расстояние между опорами для данного диаметра трубопровода.

Определение компенсационного плеча на ответвлении

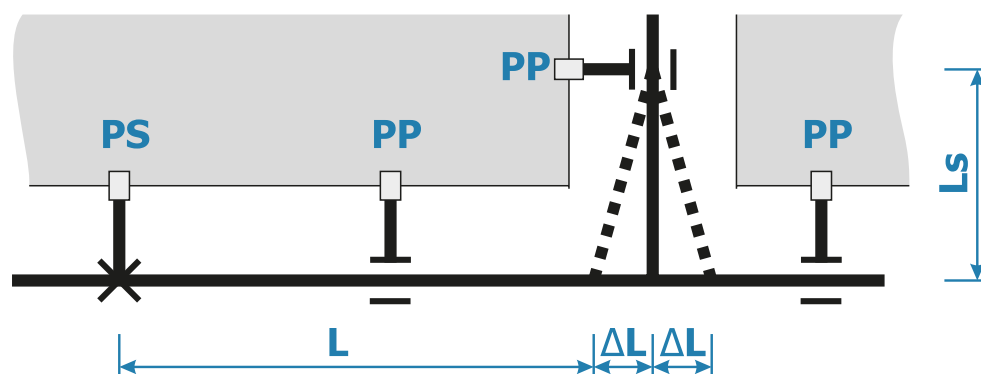

Компенсаторы в оборудовании Системы KAN-therm

Компенсатор Z-образный

Для нивелирования последствий тепловых удлинений трубопроводов служат компенсаторы разнообразной конструкции, использующие действие компенсационного плеча. Если имеется возможность для параллельного переноса оси проложенного трубопровода, можно применять компенсатор Z-образный.

Компенсатор типа Z

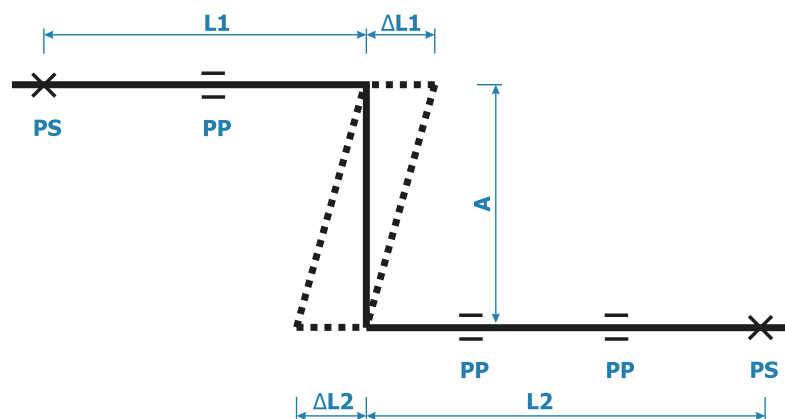

Для расчета длины компенсационного плеча $A = L_s$ компенсатора необходимо принять за эквивалентную длину $L_{\text{э}} = L_1 + L_2$. Для этой длины определить удлинение ΔL (из формулы или таблицы), а потом значение L_s (по формуле или таблице). Длина плеча **A** не может быть больше максимального расстояния между креплениями для данного диаметра трубопровода. На компенсационном плече запрещается расставлять крепящие хомуты.

Компенсатор П-образный

Если невозможно скомпенсировать удлинение трубопровода путем изменения направления трассы (ось трубопровода проходит по всей длине вдоль одной линии), следует применять П-образный компенсатор.

Длину плеча компенсатора **A** необходимо рассчитать по формуле или найти из таблиц для определения длины компенсационного плеча, принимая $A = L_s$.

Если расстояние от середины компенсатора до ближайших неподвижных опор **PS** не одинаково, для определения длины плеча **A** необходимо выбрать удлинение ΔL самого длинного отрезка трубопровода, на котором установлен компенсатор (на рисунке удлинение ΔL_2 отрезка L_2). Оптимальный вариант - это расположить компенсатор посередине рассматриваемого отрезка трубопровода ($L_1 = L_2$).

В оборудовании из стальных труб Steel и Inox можно выполнить компенсатор П-образный без неподвижной опоры между плечами.

Компенсатор П-образный

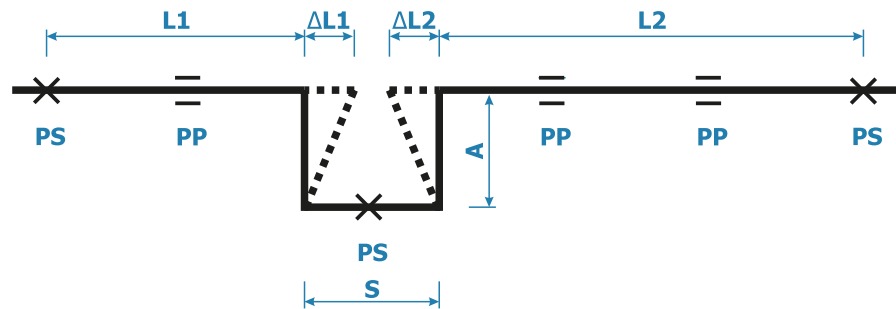

Компенсатор П-образный для стальных труб

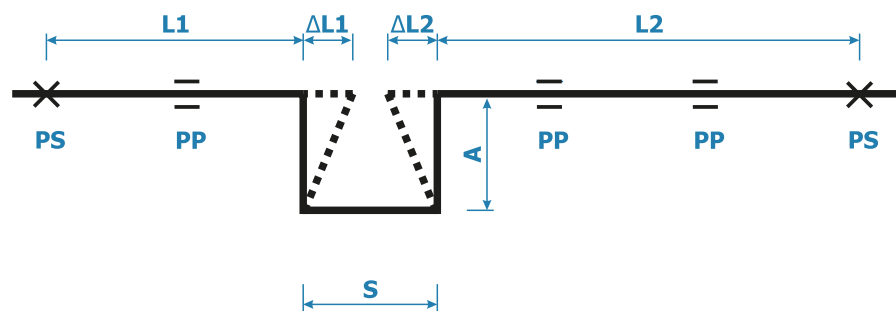

В этом случае длина плеча компенсатора **A** определяется из зависимости:

$$A = L_s / 1,8$$

где L_s длина компенсационного плеча, рассчитанная по формуле (или взята из таблиц) для $L = L_1 + L_2$

При расчете компенсаторов необходимо руководствоваться следующими правилами.

Компенсатор П-образный необходимо формировать, используя 4 системных 90-градусных отвода, а также отрезки труб.

В случае многослойных труб Системы KAN-therm Press компенсатор П-образный можно выполнить, изгибая трубу соответствующим образом с соблюдением минимального радиуса изгиба $R = 5 \times D$ (не рекомендуется гнуть трубы с диаметром выше 32 мм).

Минимальная ширина компенсатора **S** должна обеспечить свободную работу компенсационных отрезков L_1 и L_2 , а также учитывать возможную толщину тепловой изоляции на трубопроводе.

Можно принять:

$$S = 2 \times g_{\text{изол}} + L_1 + L_2 + S_{\text{min}}$$

$$S_{\text{min}} = 150 - 200 \text{ мм}$$

$g_{\text{изол}}$ – толщина изоляции

Для стальных труб Steel/Inox можно принять: $S = \frac{1}{2} A$

Длина плеча компенсатора не должна быть больше максимального расстояния между креплениями для данного диаметра трубопровода. На компенсационных плечах запрещается расставлять крепящие хомуты.

Компенсаторы сифонные для оборудования из стальных труб KAN-therm Steel/Inox

В случаях, когда невозможно скомпенсировать удлинение стального трубопровода за счет компенсационных плеч (компенсаторы типа Г, Z или П), можно использовать осевые сифонные компенсаторы, которые доступны в продаже. Подбор и способ монтажа компенсатора необходимо осуществлять в соответствии с инструкцией производителя.

Компенсатор сифонный для стальных труб (пример)

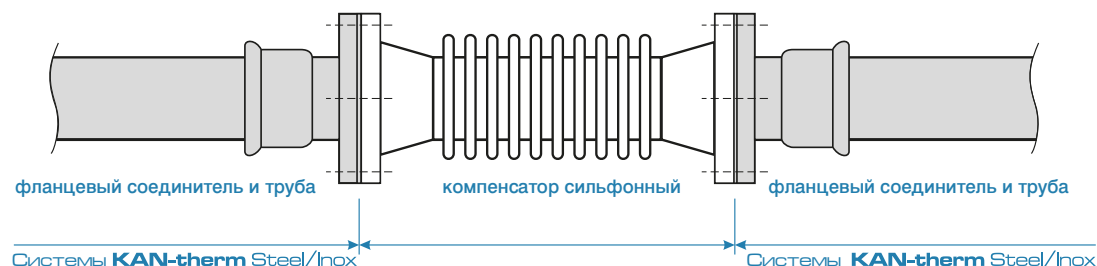

Принцип компенсации удлинений стояков/магистралей

При монтаже стояков/магистралей открытым способом по стене и в шахтах, необходимо учитывать их перемещение по оси, вызванное изменениями температуры, с помощью соответствующей расстановки неподвижных и подвижных опор и компенсаторов, а также следует компенсировать напряжения на ответвлениях. Практически каждую систему, подверженную удлинению, следует анализировать индивидуально.

Принятое решение зависит от материала труб стояков и ответвлений, параметров работы системы, количества ответвлений на стояке, а также от размера свободного пространства, например, в шахте. Примеры проектных решений, обеспечивающих компенсацию на стояках, представлены на рисунках А, В, С.

- А. Пример конструкции стояка с применением П-образного компенсатора (касается всех Систем KAN-therm)
- В. Пример конструкции стояка с применением неподвижной опоры посередине стояка (касается труб Систем KAN-therm Press, Steel, Inox и труб KAN-therm PP Stabi Al)
- С. Пример конструкции стояка с применением самокомпенсации ("жесткий" монтаж) (касается Систем KAN-therm PP и KAN-therm Push)

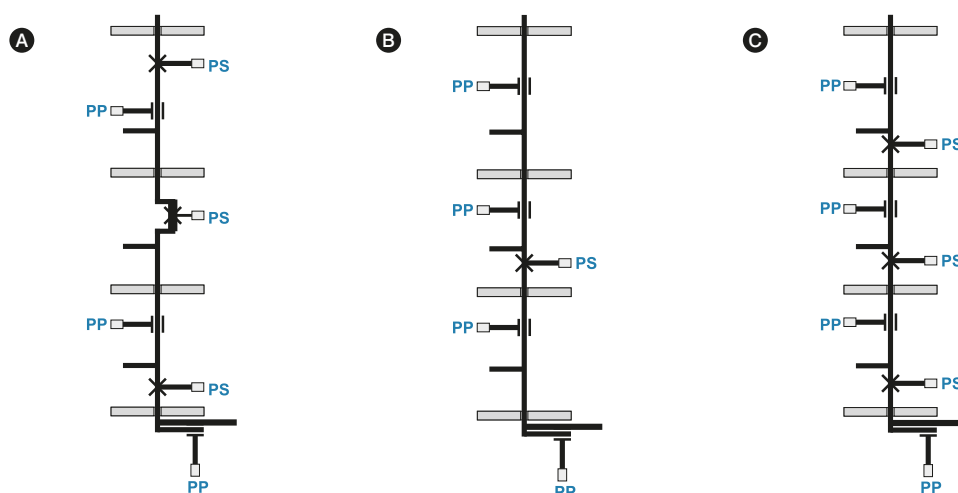

В каждом случае необходимо предусматривать соответствующую длину компенсационного плеча у основания стояка. Также в конце стояка, на подводке к последнему потребителю/вен-тилю необходимо обеспечить компенсационное плечо соответствующей длины.

Каждое ответвление (например, подводка труб к отопительному прибору, к водомеру) должно иметь возможность для свободного изгиба (под действием осевого движения стояка) так, чтобы напряжение вблизи тройника не было критическим. Это требование может быть выполнено при соблюдении соответствующей длины компенсационного плеча (Рис. 1, 2, 3). Данное правило особенно важно для стояков, проложенных в шахтах. В случае правильно установленной неподвижной опоры около тройника ответвления, компенсационное плечо на ответвлении можно не выполнять.

Выполнение компенсационного плеча на ответвлениях стояка, проложенного в шахте (примеры)

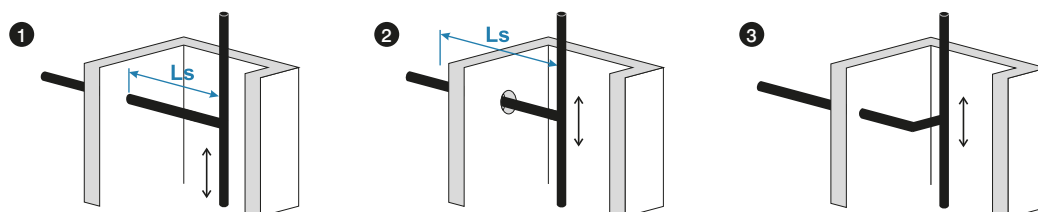

Для труб Системы KAN-therm Push и PP можно отказаться от компенсации удлинения, располагая неподвижные опоры непосредственно при каждом тройнике с ответвлением трубопровода. Это, так называемый, жесткий монтаж (Рис. С стр. 114). С помощью деления стояка (неподвижными опорами) на относительно короткие участки (часто с длиной, равной высоте этажа, не больше 4 м), величина удлинений также будет небольшой, а возникшие напряжения будут компенсироваться посредством хомутов неподвижных опор. Возникшие незначительные выгибания трубопровода можно ограничить путем размещения подвижных опор с соответствующей частотой (более часто, если стояк прокладывается открытым способом).

Компенсация удлинений - скрытая прокладка

Явление теплового удлинения труб также присутствует в случае скрытой прокладки трубопроводов из труб Системы Kan-therm Press и Push в толще бетона или под штукатуркой. Однако, ввиду прокладки трубопроводов в защитных гофрированных трубах („пешель”) или в изоляции, напряжения, вызванные удлинением, будут не слишком значительными, так как трубы имеют возможность для прогиба в окружающем их „пешеле” или изоляции (явление самокомпенсации). Прокладка трасс трубопроводов легкими дугами также ограничивает величину этих напряжений.

Рекомендуется увеличение длины трубопроводов на 10% относительно к прокладке "по прямой".

Соблюдение этого правила имеет особенно большое значение в случае возможной усадки трубопроводов (например, монтаж оборудования холодного водоснабжения жарким летом) – при прямолинейной прокладке длинного участка трубопровода, без изгибов или дуг, существует опасность „вырывания” трубы из соединителя, например, тройника.

Полипропиленовые трубы Системы KAN-therm PP могут быть размещены непосредственно в стяжке пола (если нет ограничений по тепло- и звукоизоляции). В этом случае, бетонная стяжка вокруг трубопроводов не допустит их теплового удлинения, труба примет на себя все напряжения, значения которых будут меньше критической величины. Подробную информацию о прокладке труб в бетонной заливке пола и под штукатуркой смотрите ниже в разделе Скрытая прокладка оборудования KAN-therm в строительных конструкциях.

5.4 Принцип прокладки оборудования KAN-therm

Система KAN-therm, благодаря разнообразию решений и богатому ассортименту, позволяет проектировать и выполнять любую внутреннюю разводку трубопроводов отопления и водоснабжения, в которую входят магистрали, стояки и горизонтальные участки. Эти элементы могут быть проложены открытым (по поверхности стен и перекрытий) или скрытым способом в строительных конструкциях (в бороздах стен и в конструкции пола). Промежуточным способом прокладки разводящих трубопроводов является разводка труб за специальным плинтусом над полом – плинтусная разводка.

Открытая прокладка – стояки и магистрали

Открытая прокладка поверх строительных конструкций применяется при прокладке магистральных трубопроводов в нежилых помещениях (подвалы, гаражи), а также при монтаже стояков, например, на промышленных и нежилых объектах или в монтажных шахтах.

Этот способ прокладки уместен также в случае ремонтных работ и реконструкции старого оборудования (например, замена оборудования отопления) с применением Систем KAN-therm PP, а также Steel и Inox.

При проектировании таких систем с открытой прокладкой труб, кроме технических требований, нужно учитывать эстетический вид. Также необходимо:

- подобрать соответствующий вид труб и систему соединений
- тщательно разработать способ компенсации тепловых удлинений
- выбрать нужный, в соответствии с указаниями, метод крепления трубопроводов
- учесть соответствующую тепловую изоляцию (в зависимости от предназначения оборудования и внешней среды)

Для монтажа трубопроводов с открытой прокладкой (стояки и магистрали) рекомендуется применение многослойных труб (в отрезках) Системы KAN-therm Press, полипропиленовых труб KAN-therm PP, а также стальных труб Систем KAN-therm Steel и Inox.

Модули Квартирных Распределителей

Для быстрого и эстетичного монтажа систем водоснабжения и отопления фирма KAN поставляет сборные Модули Квартирных Распределителей.



Это техническое решение позволяет выполнять компактные распределительные узлы, монтируемые, главным образом, на лестничных клетках в т. н. вертикальных нишах. Подсоединенные к главным стоякам водоснабжения и отопления, они представляют собой комплексное решение для подачи рабочей среды к отдельным квартирам.

Все материалы, используемые для изготовления МКР, проходят жесткую проверку качества в фирменной лаборатории компании KAN. Благодаря этому мы поставляем на рынок продукт высокого качества, дающий гарантию его многолетней эксплуатации.

Оптимально подобранная, компактная конструкция позволяет устанавливать модуль в небольших по габаритам вертикальных нишах. Минимизация размеров модуля, и, следовательно, возможность монтажа в узких вертикальных нишах, дает существенную экономию полезной площади здания. В коммерческом предложении Системы KAN-therm было подготовлено семь разных размеров модулей (МКР), позволяющих организовать индивидуальные пункты учета (установка счетчиков тепла и воды) для жилых помещений - от 2 до 8 квартир.

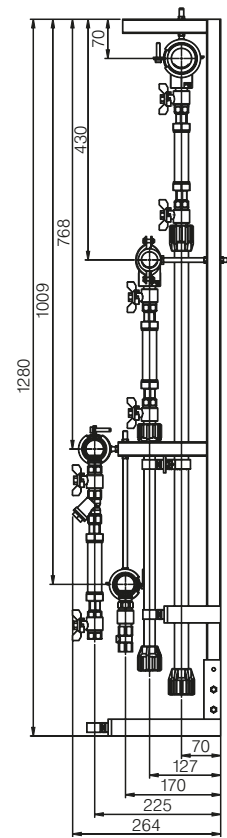
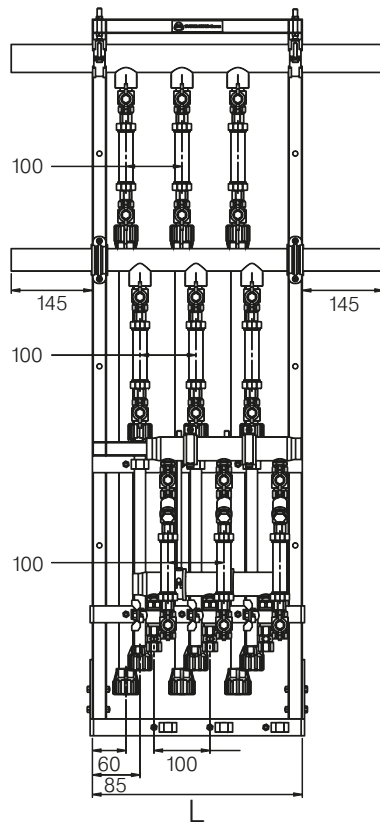

Nº	2	3	4	5	6	7	8
L [mm]	375	375	475	575	675	775	875
M [кг]	13	16	20	24	28	32	36

Скрытая прокладка оборудования KAN-therm в строительных конструкциях

В соответствии с требованиями современного строительства, трубопроводы KAN-therm можно прокладывать в бороздах в стене (в штрабе), заполненных раствором и штукатуркой, а также в конструкции пола посредством замоноличивания. Это касается трубопроводов из труб PE-RT, PE-Xa и PE-Xc, многослойных труб KAN-therm в лучевых разводках, а также в разводках с тройниками для соединений типа Push и Press.

Примеры прокладки труб в конструкции пола

А. На перекрытии над неотапливаемыми помещениями

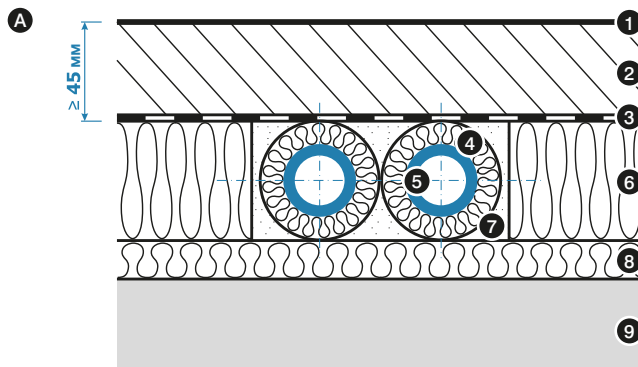

1. напольное покрытие
2. бетонная стяжка
3. пленка
4. теплоизоляция трубы
5. труба Системы KAN-therm
6. теплоизоляция
7. наполнитель напр. песок, гранулы
8. изоляция
9. перекрытие

В. На перекрытии над отапливаемыми помещениями

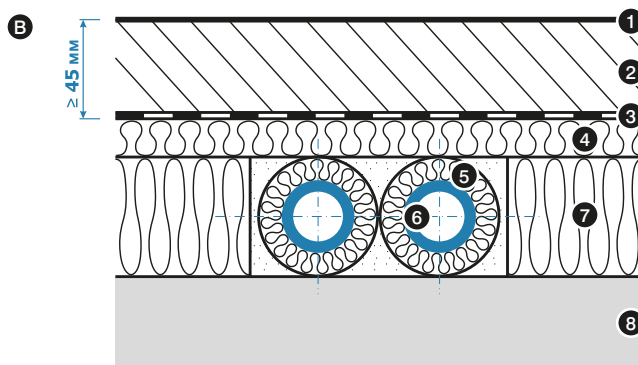

1. напольное покрытие
2. бетонная стяжка
3. пленка
4. звукоизоляция
5. теплоизоляция трубы
6. труба Системы KAN-therm
7. теплоизоляция
8. перекрытие

С. Непосредственно в бетонной заливке

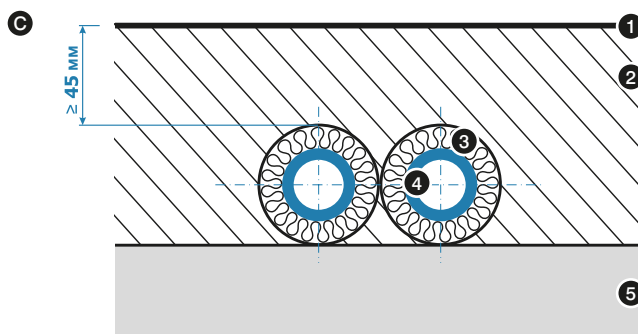

1. напольное покрытие
2. бетонная стяжка
3. теплоизоляция трубы
4. труба Системы KAN-therm
5. перекрытие



Внимание

Свинчиваемые соединения (резьбовые) не могут замоноличиваться бетоном или штукатуркой. Трубопроводы в бороздах в стене должны быть защищены от контакта с острыми краями борозд, посредством прокладки в кожухе, например, в защитных гофрированных трубах («пешель») или в тепловой изоляции (если требуется).

Трубопроводы, замоноличенные в полу, необходимо прокладывать в защитных гофрированных трубах («пешель») или, если есть требования к тепловой защите, то в тепловой изоляции (см. раздел Тепловая изоляция оборудования KAN-therm). Изоляция может использоваться для уменьшения теплотерь, ограничения роста температуры пола над трубами (макс. 29°C), и отчасти в качестве звукоизоляции трубопроводов.

Минимальная толщина слоя бетона над поверхностью трубы или изоляции составляет 4,5 см. При меньшей толщине рекомендуется дополнительно армировать стяжку над трубами. Про-

кладка труб в толще пола не может нарушить звукоизоляционные свойства конструкции. Трубопроводы в защитной трубе («труба в трубе») или в тепловой изоляции необходимо прокладывать так, чтобы предотвратить последствия термической усадки трубопроводов.

Трубы необходимо крепить к полу одинарными или двойными пластмассовыми крюками. Перед тем, как трубопроводы будут покрыты штукатуркой или бетоном, необходимо провести испытания давлением и защитить их от повреждения. В процессе строительных работ, замоноличенные трубы должны быть под давлением.

В случае скрытой прокладки перед началом отделочных строительных работ рекомендуется составить исполнительную схему прокладки оборудования (например, сфотографировать), чтобы в будущем избежать случайных повреждений труб, скрытых под штукатуркой и в бетонной заливке.

Прокладка стальных трубопроводов

Не рекомендуется прокладывать оборудование из стальных труб KAN-therm Steel под штукатуркой и в бетонной заливке, учитывая возможность появления коррозии, а также значительных напряжений, возникающих в результате термического расширения труб. Допускается скрывать оборудование KAN-therm Inox под штукатуркой или замоноличивать в полу при условии соблюдения правильной компенсации тепловых удлинений трубопроводов. Это можно реализовать посредством прокладки труб и фитингов в эластичном материале, например, в пористой изоляции. Необходимо исключить возможность контакта с окружающей средой, содержащей хлор или ионы хлора, а также с другой коррозионной средой путем применения, например, герметичной влагостойкой изоляции.

Пример прокладки оборудования KAN-therm Inox
A. под штукатуркой
B. в конструкции пола

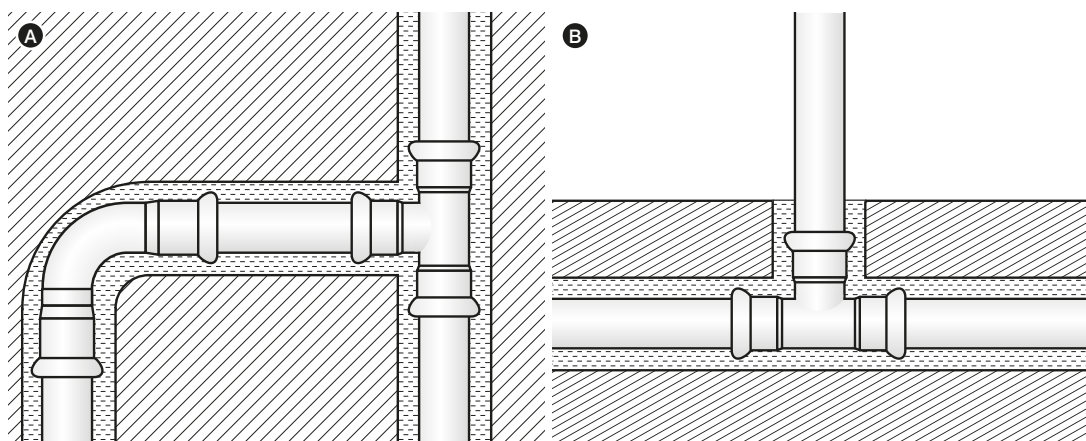

Схемы разводки оборудования KAN-therm

Принимая во внимание широкий диапазон труб и разнообразие способов их соединений, в Системе KAN-therm можно реализовать любую схему разводки к потребителям водоснабжения и отопления. Это касается как новых строительных объектов, так и реконструкции уже существующих.

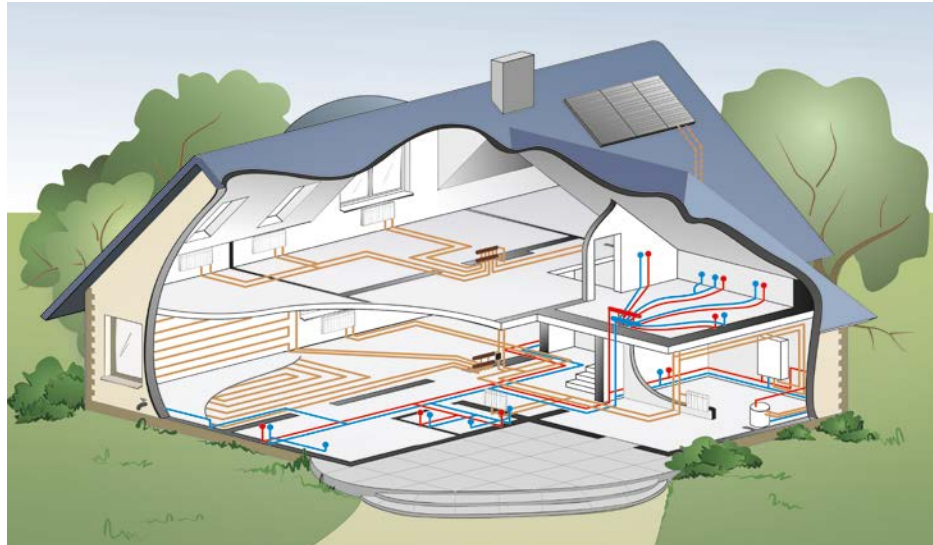

Распределительная (лучевая) разводка

Потребители (отопительный прибор, точки водоразбора) присоединяются отдельными трубопроводами, проложенными в конструкции пола от распределителя KAN-therm. Распределители монтируются во встроенных и наружных монтажных шкафчиках KAN-therm или монтажных шахтах. В толще пола нет никаких соединений. Существует возможность для перекрытия потока теплоносителя к каждому потребителю. Применение: системы радиаторного отопления, системы холодного водоснабжения (ХВС) и горячего водоснабжения (ГВС), новые строительные объекты.

Вид труб: KAN-therm PE-RT, PE-Xa, PE-Xc, многослойные, в бухтах. Подключение потребителей: соединение Push с натяжным кольцом, соединение Press (опрессовка), соединения резьбовые (свинчиваемые). Подключение к распределителю от стояка: трубы KAN-therm многослойные, трубы KAN-therm PP, Steel, Inox, в отрезках.

Разводка с тройниками

1. Распределительная разводка в системе отопления
2. Распределительная разводка в системе водоснабжения

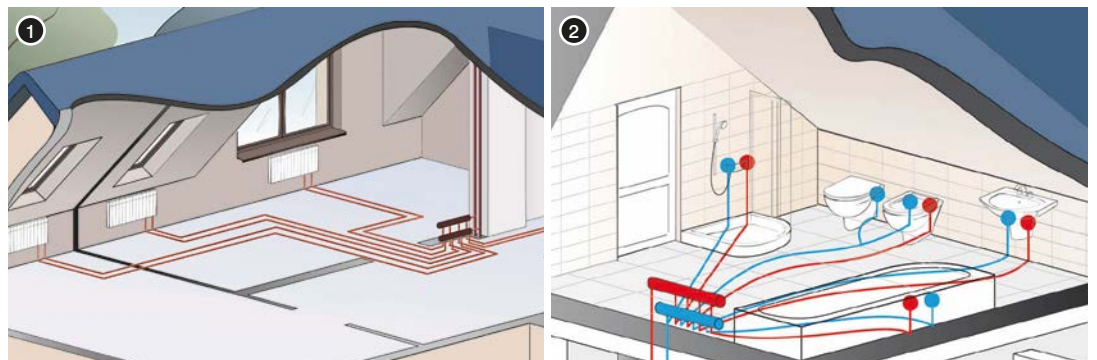

Потребители подключаются от стояка через сеть разветвленных трубопроводов, проложенных в полу и стенах и соединенных с помощью тройников. Диаметры труб уменьшаются постепенно по направлению к потребителям. Соединения труб размещаются в конструкции пола (можно под штукатуркой). По сравнению с распределительной разводкой уменьшается количество труб, используемых для подсоединения потребителей, но увеличиваются диаметры.

1. Разводка с тройниками в конструкции пола в системе отопления.
2. Разводка с тройниками в системе водоснабжения

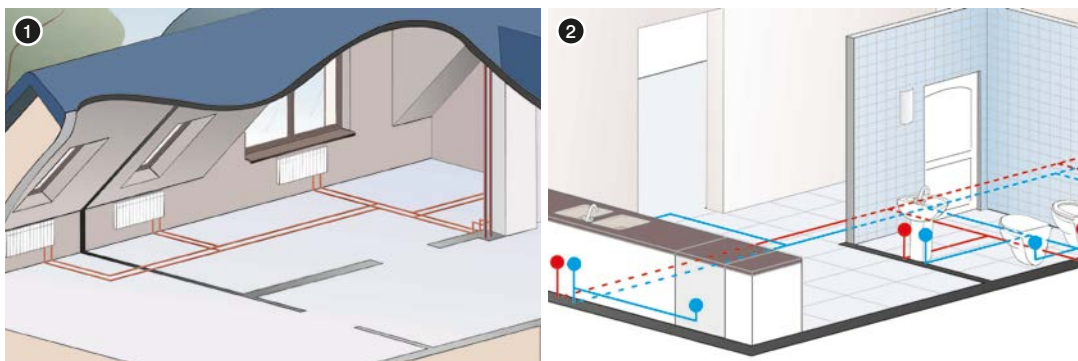

Применение: системы радиаторного отопления, системы холодного водоснабжения (ХВС) и горячего водоснабжения (ГВС), новые строительные объекты.

Вид труб: KAN-therm PE-RT, PE-Xa, PE-Xc, многослойные трубы, а также PP, в бухтах и отрезках. Подключение потребителей: соединение Push с натяжным кольцом, соединение Press (опрессовка), сварные соединения KAN-therm PP, соединения резьбовые (свинчиваемые).

Соединения тройников: только соединения в системе Push и Press или сварные PP (резьбовые соединения (свинчиваемые) не должны применяться).

Подающие стояки (магистралы): трубы KAN-therm многослойные, PP, Steel, Inox в отрезках.

Распределительная (лучевая) разводка с тройниками (смешанная)

Разводка базируется на распределителях, но некоторые трубопроводы могут разветвляться посредством тройников. Имеется возможность ограничения количества отводов от распределителя и сокращения общей длины трубопроводов. Соединения тройников – только лишь соединения в системе Push и Press или сварные PP (резьбовые соединения (свинчиваемые) не должны применяться).

Распределительная разводка с тройниками в конструкции пола в системе отопления



Разводка в горизонтальной петле

Потребители подсоединяются трубопроводами, проложенными вдоль стен и образующими открытую или замкнутую петлю. Трубы могут прокладываться в полу, по стенам или за плинтусом. Разводка применяется в однотрубных системах, в двухтрубной системе можно запроектировать разводку по схеме Тихельманна, удобную для гидравлического уравнивания (увязки). Можно применять на уже существующих строительных объектах.

Двухтрубная разводка в горизонтальной петле в системе отопления



Применение: системы радиаторного отопления, системы холодного водоснабжения (ХВС) и горячего водоснабжения (ГВС), технологическое оборудование, новые и существующие строительные объекты (ремонт).

Вид труб: KAN-therm PE-RT, PE-Xa, PE-Xc, PP, многослойные трубы в бухтах и отрезках. KAN-therm Steel и Inox (если открытая прокладка труб по стенам).

Подключение потребителей: соединение Push с натяжным кольцом, соединение Press (опрессовка) или сварные соединения PP, резьбовые соединения (свинчиваемые).

Соединения тройников: Push и Press, PP или резьбовые (свинчиваемые) (если открытая прокладка труб поверх стен).

Подающие стояки: трубы KAN-therm многослойные, PP, Steel и Inox, в отрезках.

Вертикальная разводка

Традиционная разводка подключения потребителей, в настоящее время редко применяется в новом строительстве. Каждый потребитель (или группа потребителей) присоединяется к отдельному стояку. Находит применение, прежде всего, при реконструкции (замене) существующего оборудования.

Применение: системы радиаторного отопления, системы холодного водоснабжения (ХВС) и горячего водоснабжения (ГВС), новые и реставрируемые строительные объекты (ремонт).

Вид труб: многослойные трубы KAN-therm, PP, а также Steel и Inox, в отрезках.

Подключение потребителей: соединение Press (опрессовка) или сварные соединения PP, резьбовые соединения (свинчиваемые).

Подающие стояки: трубы многослойные KAN-therm, PP, а также Steel и Inox, в отрезках.

Вертикальная разводка в системе отопления



5.5 Подключение приборов водоснабжения и отопления в Системе KAN-therm

Подключение отопительных приборов

В современных системах отопления отопительные приборы могут иметь подачу с боку (тип С) – боковое подключение, а также снизу (тип VK) – нижнее подключение. Системы KAN-therm предлагают широкий ассортимент соединителей и элементов, позволяющих осуществить эти схемы присоединения отопительных приборов.

Отопительные приборы с боковым подключением - открытая прокладка

Подключение отопительного прибора (подающая и обратная подводка) в Системе KAN-therm Steel



В настоящее время такой способ подключения отопительных приборов встречается редко, чаще применяется при ремонтных работах и замене оборудования. Подключение к отопительным приборам осуществляется при помощи стандартных системных соединителей с резьбой. В случае применения многослойных труб KAN-therm Press или полипропиленовых труб KAN-therm PP необходимо подводку труб прокладывать по стенам с соблюдением максимальных расстояний между креплениями и правил компенсации удлинений. Рекомендуется прокладывать полимерные трубы в бороздах в стене или закрывать декоративными элементами.

В системах отопления из стальных труб KAN-therm Steel и Inox часто применяется разводка типа стояк – подводка - отопительный прибор, где трубы присоединяются к отопительным приборам через системные соединители с резьбой. В случае модернизации оборудования подводку труб к отопительным приборам необходимо прокладывать „по месту” старых стальных трубопроводов.

Отопительные приборы с боковым подключением – скрытая прокладка



Системы KAN-therm Push, KAN-therm Press и KAN-therm PP позволяют удобно присоединить отопительные приборы с боковым подключением, а также полотенцесушители (таб. Узлы подключения отопительных приборов).

Отопительные приборы с нижним подключением (VK) – скрытая прокладка



Для подключения отопительных приборов с нижним подключением Системы KAN-therm Push /Push Platinum и Press предлагают оптимальные решения на базе специальных элементов (отводы и тройники) с медными трубками 15 мм или многослойными 16 мм (таб. Узлы подключения отопительных приборов).

Подключения санитарных приборов водоснабжения

Все Системы KAN-therm (за исключением KAN-therm Steel) предлагают специальные соединители, служащие для подключения санитарных приборов водоснабжения (подключение точек водоразбора).

Примеры подключения точек водоразбора в Системах KAN-therm Push и Press представлены в таблице.

1. Подключение в Системе KAN-herm Push.
2. Подключение в Системе KAN-herm PP.
3. Подключение в Системе KAN-herm Press.



Узлы подключения отопительных приборов

Схема. Описание. Фото	Присоединительный элемент KAN-therm		Вспомогательные элементы
	Push /Push Platinum	Press	

ОТОПИТЕЛЬНЫЕ ПРИБОРЫ С БОКОВЫМ ПОДКЛЮЧЕНИЕМ (ТИП С) – ПОДВОДКА ИЗ СТЕНЫ

Подключение непосредственное

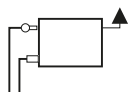

из стены при помощи соединителей и конусных соединителей для многослойных труб



Platinum
 $\varnothing 14 \times 2 \text{ G} \frac{3}{4}''$
 $\varnothing 18 \times 2,5 \text{ G} \frac{3}{4}''$
 только для труб Platinum!



$\varnothing 14 \text{ G} \frac{3}{4}''$
 $\varnothing 14 \text{ G} \frac{3}{4}''$
 $\varnothing 16 \text{ G} \frac{3}{4}''$
 $\varnothing 14 \text{ G} \frac{3}{4}''$
 $\varnothing 20 \text{ G} \frac{3}{4}''$



ниппель $\text{G} \frac{3}{4}''$



ниппель редукционный $\text{G} \frac{3}{4}'' \times \text{G} \frac{1}{2}''$



дуга пластмассовая – проводник трубы

Подключение непосредственное

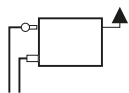

из стены при помощи соединителей Push или Press с наружной резьбой



$\varnothing 14 \times 2 \text{ G} \frac{3}{4}''$
 $\varnothing 18 \times 2,5 \text{ G} \frac{3}{4}''$
 $\varnothing 18 \times 2,5 \text{ G} \frac{3}{4}''$



дуга пластмассовая – проводник трубы

Подключение с помощью отводов с кронштейном

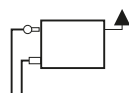

из стены – подключение одностороннее



$\varnothing 12 \times 2 \text{A}$
 $\varnothing 14 \times 2 \text{A}$
 $\varnothing 18 \times 2,5 \text{A}$



$12 \times 2 \text{ L} = 210$
 $14 \times 2 \text{ L} = 210$
 $12 \times 2 \text{ L} = 300$
 $14 \times 2 \text{ L} = 750$
 $18 \times 2,5 \text{ L} = 210$
 $18 \times 2,5 \text{ L} = 300$
 $18 \times 2,5 \text{ L} = 750$



$16 \times 2 \text{ L} = 210$
 $16 \times 2 \text{ L} = 300$
 $16 \times 2 \text{ L} = 750$



дуга пластмассовая – проводник трубы



конусный соединитель на медную трубку $\varnothing 15 \text{ G} \frac{3}{4}''$



обжим на медную трубку $\varnothing 15 \text{ G} \frac{3}{4}''$



корпус соединителя $\text{G} \frac{3}{4}'' \times \text{G} \frac{3}{4}''$

из стены – подключение разностороннее диагональное

Схема. Описание. Фото	Присоединительный элемент KAN-therm		Вспомогательные элементы
	Push /Push Platinum	Press	

ОТОПИТЕЛЬНЫЕ ПРИБОРЫ С НИЖНИМ ПОДКЛЮЧЕНИЕМ (ТИП VK) – ПОДВОДКА ИЗ ПОЛА

Подключение непосредственное при помощи конусных соединителей

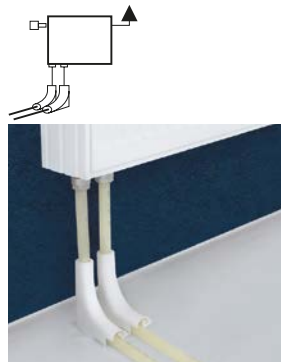

без присоединительных вентилей

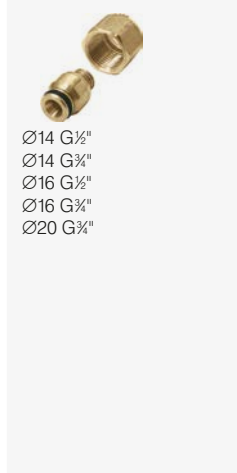

с присоединительными прямыми вентилями (узлы и одиночные вентили)

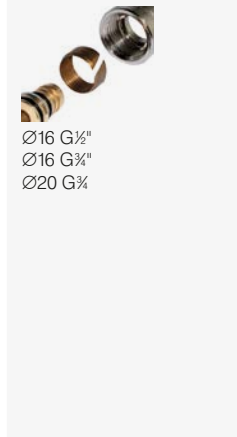
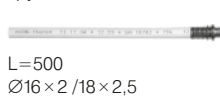
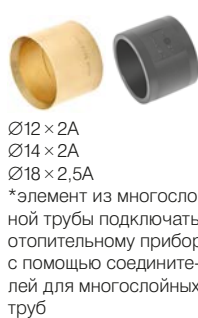

Подключение с помощью отводов с трубками Cu $\varnothing 15$ мм с кронштейном (одиночные и спаренные)

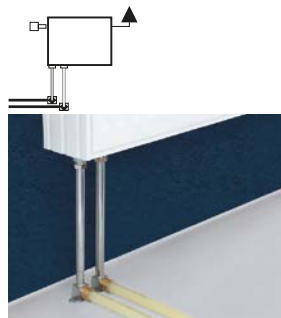

без присоединительных вентилей

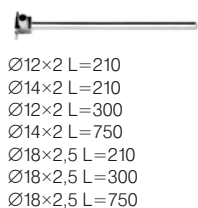
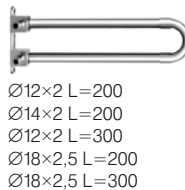

с присоединительными прямыми вентилями



Схема. Описание. Фото	Присоединительный элемент KAN-therm		Вспомогательные элементы
	Push /Push Platinum	Press	

ОТОПИТЕЛЬНЫЕ ПРИБОРЫ С НИЖНИМ ПОДКЛЮЧЕНИЕМ (ТИП VK) – ПОДВОДКА ИЗ ПОЛА

Подключение тройниками с трубками Cu Ø15

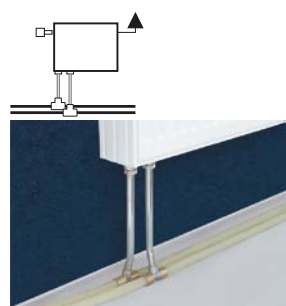

без присоединительных вентилей



Ø12 × 2A
 Ø14 × 2A
 Ø18 × 2,5A
 Ø25 × 3,5A
 Ø32 × 4,4A

L=300
 Ø14×2 /Ø14×2
 Ø18×2,5 /Ø18×2,5
 Ø25×3,5 /Ø25×3,5
 Ø32×4,4 /Ø32×4,4



L=300
 Ø16×2 /Ø16×2
 Ø20×2 /Ø20×2
 Ø20×2 /Ø16×2 левый
 Ø20×2 /Ø16×2 правый



обжим на медную трубку Ø15 G½"



корпус соединителя G½" × G½"



гайка и втулка зажимная для медной трубки Ø15 G½"



конусный соединитель на медную трубку Ø15 G½"



заглушка на медную трубку Cu Ø15

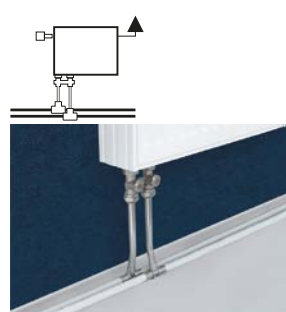

с присоединительными прямыми вентильями



L=300 редуцированный
 Ø18×2,5/Ø18×2,5 левый
 Ø18×2,5/Ø18×2,5 правый
 Ø25×3,5/Ø18×2,5 левый
 Ø25×3,5/Ø18×2,5 правый
 Ø32×4,4/Ø25×3,5 левый
 Ø32×4,4/Ø25×3,5 правый

L=750
 Ø14×2 /Ø14×2
 Ø18×2,5 /Ø18×2,5
 Ø25×3,5 /Ø25×3,5
 Ø32×4,4 /Ø32×4,4







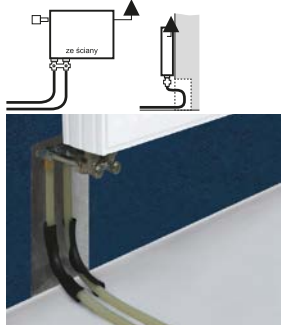

L=750 редуцированный
 Ø18×2,5/Ø18×2,5 левый
 Ø18×2,5/Ø18×2,5 правый
 Ø25×3,5/Ø18×2,5 левый
 Ø25×3,5/Ø18×2,5 правый
 Ø32×4,4/Ø25×3,5 левый
 Ø32×4,4/Ø25×3,5 правый

ОТОПИТЕЛЬНЫЕ ПРИБОРЫ С НИЖНИМ ПОДКЛЮЧЕНИЕМ (ТИП VK) – ПОДВОДКА ИЗ СТЕНЫ

Подключение непосредственное

Схема. Описание. Фото	Присоединительный элемент KAN-therm		Вспомогательные элементы
	Push /Push Platinum	Press	
 <p>без углового вентильного узла</p>	 <p> $\varnothing 12 \times 2 \text{ G}\frac{1}{2}"$ $\varnothing 12 \times 2 \text{ G}\frac{3}{4}"$ $\varnothing 14 \times 2 \text{ G}\frac{1}{2}"$ $\varnothing 14 \times 2 \text{ G}\frac{3}{4}"$ $\varnothing 16 \times 2 \text{ G}\frac{1}{2}"$ $\varnothing 18 \times 2,5 \text{ G}\frac{3}{4}"$ </p>  <p>L=500</p> <p> $\varnothing 16 \times 2 / \varnothing 14 \times 2$ $\varnothing 16 \times 2 / \varnothing 14 \times 2$ $\varnothing 16 \times 2 / \varnothing 18 \times 2,5$ </p>  <p> $\varnothing 14 \times 2 \text{ G}\frac{1}{2}"$ $\varnothing 18 \times 2,5 \text{ G}\frac{3}{4}"$ только для труб Platinum! </p>	 <p> $\varnothing 14 \text{ G}\frac{1}{2}"$ $\varnothing 14 \text{ G}\frac{3}{4}"$ $\varnothing 16 \text{ G}\frac{1}{2}"$ $\varnothing 16 \text{ G}\frac{3}{4}"$ $\varnothing 20 \text{ G}\frac{3}{4}"$ </p>  <p> $\varnothing 16 \text{ G}\frac{1}{2}"$ $\varnothing 16 \text{ G}\frac{3}{4}"$ $\varnothing 20 \text{ G}\frac{3}{4}"$ </p>	 <p>конусный соединитель на медную трубку $\varnothing 15 \text{ G}\frac{3}{4}"$</p>  <p>корпус соединителя $\text{G}\frac{1}{2}" \times \text{G}\frac{1}{2}"$</p>  <p>гайка и втулка зажимная для медной трубки $\varnothing 15 \text{ G}\frac{1}{2}"$</p>  <p>обжим на медную трубку $\varnothing 15 \text{ G}\frac{1}{2}"$</p>

Подключение отводами с трубками Cu $\varnothing 15$ с кронштейном (одиночные и спаренные)

 <p>(с трубкой Cu $\varnothing 15$) к вентильному угловому узлу</p>	 <p> $\varnothing 12 \times 2A$ $\varnothing 14 \times 2A$ $\varnothing 18 \times 2,5A$ </p>  <p> $\varnothing 12 \times 2 \text{ L}=210$ $\varnothing 14 \times 2 \text{ L}=200$ $\text{L}=300$ $\varnothing 18 \times 2,5 \text{ L}=200$ $\text{L}=300$ </p>	 <p> $\varnothing 16 \times 2 \text{ L}=210$ $\varnothing 16 \times 2 \text{ L}=300$ $\varnothing 16 \times 2 \text{ L}=750$ </p>  <p> $\varnothing 16 \times 2 \text{ L}=200$ $\varnothing 16 \times 2 \text{ L}=300$ </p>	 <p>конусный соединитель на медную трубку $\varnothing 15 \text{ G}\frac{3}{4}"$</p>  <p>корпус соединителя $\text{G}\frac{1}{2}" \times \text{G}\frac{1}{2}"$</p>  <p>гайка и втулка зажимная для медной трубки $\varnothing 15 \text{ G}\frac{1}{2}"$</p>  <p>обжим на медную трубку $\varnothing 15 \text{ G}\frac{1}{2}"$</p>
---	--	---	---

Узлы подключения приборов водоснабжения











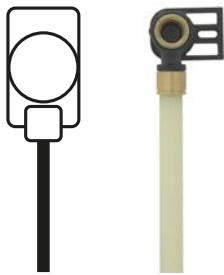
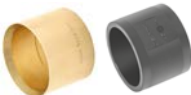

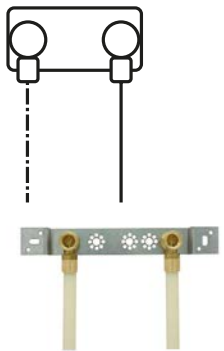
Схема. Описание. Фото	Присоединительный элемент KAN-therm		Вспомогательные элементы
	Push /Push Platinum	Press	
УЗЛЫ ПОДКЛЮЧЕНИЯ ЗАЖИМНЫЕ – СКРЫТАЯ (В БОРОЗДАХ) И ОТКРЫТАЯ РАЗВОДКА (ЗАДЕЛКА СУХИМ СПОСОБОМ)			
Подключение одинарное			
	 <p> $\varnothing 12 \times 2A$ $\varnothing 14 \times 2A$ $\varnothing 18 \times 2,5A$ </p>	 <p>Только для мокрой заделки</p> <p> $\varnothing 16 \times 2 G\frac{1}{2}$ $\varnothing 20 \times 2 G\frac{1}{2}$ </p>	<p>монтажные плитки</p>  <p>двойная (L=50, 80, 150 мм) двойная L=50</p>
Подключение двойное (смесителя)			
	 <p>Только для мокрой заделки</p> <p> $\varnothing 12 \times 2 G\frac{1}{2}$ $\varnothing 14 \times 2 G\frac{1}{2}$ $\varnothing 18 \times 2,5 G\frac{1}{2}$ </p>  <p> $\varnothing 14 \times 2 G\frac{1}{2}$ $\varnothing 18 \times 2,5 G\frac{1}{2}$ </p>  <p> $\varnothing 18 \times 2,5 G\frac{1}{2}$ </p>	 <p>Только для мокрой заделки</p> <p> $\varnothing 16 \times 2 G\frac{1}{2}$ $\varnothing 20 \times 2 G\frac{1}{2}$ </p>	 <p>Только для мокрой заделки</p> <p>одинарная двойная (L=150 мм) двойная (L=80 мм) двойная (L=50 мм)</p>
Подключение с ответвлением			
	 <p> $\varnothing 18 \times 2,5 / \varnothing 18 \times 2,5 G\frac{1}{2}$ </p>	 <p> $\varnothing 14 \times 2 G\frac{1}{2}$ </p>	<p>монтажные плитки</p>  <p>двойная (L=50, 80, 150 мм) двойная L=50</p>  <p>Только для мокрой заделки</p> <p>одинарная двойная (L=150 мм) двойная (L=80 мм) двойная (L=50 мм)</p>

Схема. Описание. Фото	Присоединительный элемент KAN-therm		Вспомогательные элементы
	Push /Push Platinum	Press	

УЗЛЫ ПОДКЛЮЧЕНИЯ С ФИТИНГАМИ С НАРУЖНОЙ РЕЗЬБОЙ – ОТКРЫТАЯ РАЗВОДКА

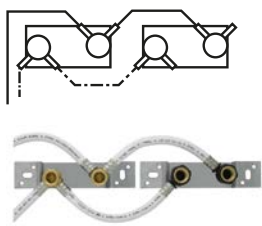
Подключение одинарное



Ø14 × 2 G $\frac{3}{4}$ "
 Ø18 × 2,5 G $\frac{3}{4}$ "
 только для труб
 Platinum!



Ø14 × 2 G $\frac{1}{2}$ "
 Ø14 × 2 G $\frac{3}{4}$ "
 Ø16 × 2 G $\frac{3}{4}$ "
 Ø18 × 2,5 G $\frac{3}{4}$ "
 (только для труб PE-RT
 и PE-Xc)



Ø14 G $\frac{1}{2}$ ", Ø14 G $\frac{3}{4}$ ", Ø16
 G $\frac{1}{2}$ ", Ø16 G $\frac{3}{4}$ ", Ø20 G $\frac{3}{4}$ "



Ø16 G $\frac{1}{2}$ ", Ø16 G $\frac{3}{4}$ ", Ø20
 G $\frac{3}{4}$ "



G $\frac{1}{2}$ "
 G $\frac{3}{4}$ "

монтажные плитки



двойная
 (L=50, 80, 150 мм)
 двойная L=50

Подключение двойное (смесителя)

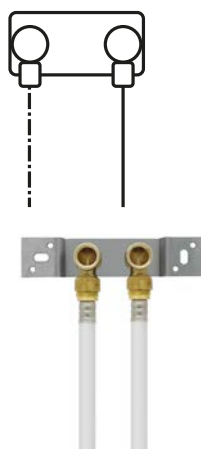

G $\frac{1}{2}$ " × G $\frac{3}{4}$ "



G $\frac{1}{2}$ "



Ø16 × G $\frac{3}{4}$ "



G $\frac{1}{2}$ " × G $\frac{3}{4}$ "



G $\frac{1}{2}$ "

Подключение с ответвлением

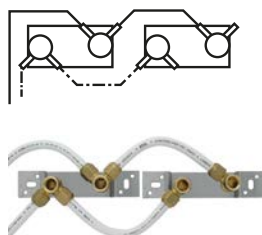

G $\frac{1}{2}$ "



G $\frac{1}{2}$ "



G $\frac{1}{2}$ "



G $\frac{1}{2}$ "



G $\frac{1}{2}$ "











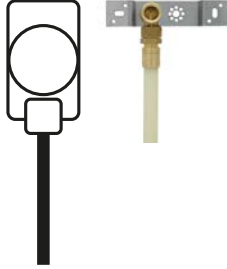



G $\frac{1}{2}$ "
 G $\frac{3}{4}$ "

монтажные плитки

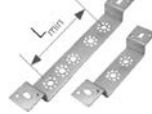
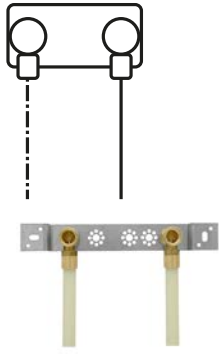

двойная
 (L=50, 80, 150 мм)
 двойная L=50

Схема. Описание. Фото	Присоединительный элемент KAN-therm		Вспомогательные элементы
	Push /Push Platinum	Press	
УЗЛЫ ПОДКЛЮЧЕНИЯ С ФИТИНГАМИ С ВНУТРЕННЕЙ РЕЗЬБОЙ – ОТКРЫТАЯ РАЗВОДКА			
<p>Подключение одинарное</p> 	<p> $\varnothing 14 \times 2 G \frac{1}{2}''$ $\varnothing 18 \times 2,5 G \frac{1}{2}''$ $\varnothing 25 \times 3,5 G \frac{1}{2}''$ $\varnothing 14 \times 2''$ $\varnothing 18 \times 2,5 A$ $\varnothing 25 \times 3,5 AA$ </p>  <p> $\varnothing 14 \times 2 G \frac{1}{2}''$ $\varnothing 14 \times 2 G \frac{1}{2}''$ $\varnothing 16 \times 2 G \frac{3}{4}''$ $\varnothing 18 \times 2,5 G \frac{3}{4}''$ (только для труб PE-RT, PE-Xa и PE-Xc) </p>  <p>$G \frac{1}{2}''$</p>  <p>$G \frac{1}{2}''$</p>	 <p> $\varnothing 16 \times 2 G \frac{1}{2}''$ $\varnothing 20 \times 2 G \frac{1}{2}''$ </p>  <p>$\varnothing 16 \times 2 G \frac{1}{2}''$</p>  <p>$G \frac{1}{2}''$</p>  <p>$G \frac{1}{2}''$</p>	<p>монтажные плиты</p>  <p>двойная (L=50, 80, 150 мм) двойная L=50</p>
<p>Подключение двойное (смесителя)</p> 	 <p>$G \frac{1}{2}''$</p>  <p>$G \frac{1}{2}''$</p>	 <p>$G \frac{1}{2}''$</p>  <p>$G \frac{1}{2}''$</p>	

5.6 Оборудование сжатого воздуха в Системе KAN-therm

Кроме стандартного применения в отоплении и водоснабжении, элементы Системы KAN-therm могут успешно использоваться для монтажа весьма специфичного оборудования для передачи сжатого воздуха. Оборудование для транспортировки сжатого воздуха - это набор труб, фитингов (отводы, тройники, переходники), соединителей, служащих для передачи сжатого воздуха от места его выработки до точек его отбора (механизмы, инструмент). Каждый из выше перечисленных элементов необходимо подобрать в соответствии с требованиями потребителя, качества, а также давления передаваемого воздуха.

Система трубопроводов, которая подает воздух до точек отбора, является одним из самых важных элементов всей системы. Речь идет как о магистральных трубопроводах для передачи сжатого воздуха, так и о подводящих трубопроводах к машинам. Все эти элементы в случае неправильного расчета и монтажа (например, заниженные диаметры как подающих, так и подводящих трубопроводов или слишком „усложненная“ прокладка трубопроводов) будут генерировать большие потери давления, и тем самым высокие эксплуатационные расходы. Это приведет к возрастанию потребления энергии компрессором, вследствие его работы при высоком давлении. Снижение рабочего давления компрессора на 1 бар, уменьшает расход энергии на 7%.

Область применения Системы KAN-therm в оборудовании сжатого воздуха

Класс в соотв. ISO 8573-1		1	2	3	4	5	6	Примечание
Содержание влаги	[мг/м³]	3	120	880	6000	7800	9400	
Содержание масла	[мг/м³]	0,01	0,1	1	5	25	>25	
KAN-therm Push / Platinum		+	+	+	+	+	-	$p_{max} = 10$ бар
KAN-therm Press		+	+	+	+	+	-	$p_{max} = 10$ бар
KAN-therm PP PN10		+	+	+	+	+	-	$p_{max} = 10$ бар при 20 °C
KAN-therm PP PN16		+	+	+	+	+	-	$p_{max} = 16$ бар при 20 °C или 10 бар при 40 °C
KAN-therm PP PN20		+	+	+	+	+	-	$p_{max} = 20$ бар при 20 °C или 10 бар при 60 °C
KAN-therm Steel и Steel Sprinkler		+	+	+	-	-	-	$p_{max} = 16$ бар 12-66,7 мм; 12,5 бар 76,1 мм; 10 бар >76,1 мм
KAN-therm Inox и Inox Sprinkler		+	+	+	+	+	*	$p_{max} = 16$ бар 12-54 мм; 12,5 бар 76,1 мм; 10 бар >76,1 мм

+ возможная область применения при условии использования синтетических масел в качестве смазочных средств для компрессоров (использование минеральных масел не допускается)

* применение возможно после замены уплотнительных прокладок на Viton, а также при использовании минеральных масел

- отсутствует возможность применения

5.7 Промывка, испытания на герметичность и дезинфекция оборудования KAN-therm

По окончании монтажа оборудования KAN-therm необходимо провести испытания давлением. Их необходимо проводить перед замоноличиванием трубопроводов, заделкой борозд и каналов. Испытания на герметичность следует проводить водой (гидравлические испытания). Если отсутствуют благоприятные условия для проведения гидравлических испытаний (например, низкие температуры), испытания можно провести сжатым воздухом.



Замечания

В случае необходимости опорожнения оборудования KAN-therm Steel после испытаний, проверку герметичности такого оборудования рекомендуется проводить сжатым воздухом.

Перед проведением гидравлических испытаний необходимо:

- отсоединить арматуру и устройства, которые могут нарушить процесс испытаний или могут быть повреждены (например, расширительные баки, предохранительные клапаны),
- тщательно промыть оборудование, промывку системы выполнять подготовленной водой или при помощи рабочей среды, которая должна в конечном счете транспортироваться оборудованием. Во время процесса промывки следует обеспечить, по крайней мере, однократный обмен водоемкости системы,
- заполнить рабочей средой (например, чистой водой) и удалить воздух,
- стабилизировать температуру воды относительно температуры окружающей среды

Для испытаний необходимо использовать манометр, диапазон измерения которого на 50 % больше пробного давления и одно деление шкалы составляет 0,1 бар. Манометр должен быть установлен в самой нижней точке системы. Температура воздуха в помещении, где проводятся испытания, не должна изменяться.

Величина пробного давления (в зависимости от вида оборудования), а также условия проведения испытаний для всех Систем KAN-therm представлены в таблице.

Величина пробного давления $p_{пр}$ [бар]		
системы отопления	$p_{раб} \times 1,5$ но не меньше 4 бар	
системы водоснабжения	$p_{раб} \times 1,5$	
Параметры испытаний	KAN-therm Push, Press, PP, панельное отопление	KAN-therm Steel, Inox
Предварительное испытание		
длительность испытания [мин]	60 (повышать давление в три приема с интервалом в 10 мин до $p_{пр}$, в последующие 30 мин наблюдать за падением давления)	
допустимое падение давления [бар]	0,6	не проводится
положительные результаты испытаний	отсутствие течи и без появления капель воды	
Основное испытание		
длительность испытания [мин]	120	30
допустимое падение давления [бар]	0,2	0,0
положительные результаты испытаний	отсутствие течи и без появления капель воды	

По окончании испытания на герметичность необходимо составить протокол, в котором должны быть зафиксированы значения пробного давления, длительность испытания согласно процедуре, падение давления, а также запись о положительном (или отрицательном) результате прохождения испытаний. Протокол может быть оформлен на бланке.

После положительных результатов испытаний на герметичность систем отопления или ГВС с помощью холодной воды, необходимо провести испытания на герметичность с использованием горячей воды.

Испытания на герметичность сжатым воздухом

В соответствии с действующими нормами допускается в обоснованных ситуациях (например, в случае возможного замерзания оборудования или возникновения коррозии) проведение испытаний на герметичность с использованием сжатого воздуха.

Воздух не должен содержать масла. В случае Системы KAN-therm Steel, сжатый воздух должен быть также лишен влаги. Максимальное значение пробного давления 3 бар (0,3 МПа). Температура воздуха в помещении, где проводятся испытания, не должна изменяться (макс. +/- 3 К). Выявить негерметичные места можно акустическим способом или, но только после консультации с KAN, с помощью пенящей жидкости. Результаты испытаний признаются положительными, если все соединения герметичны и показания на контрольном манометре в пределах нормы.



ВНИМАНИЕ:

Некоторые из пенообразующих средств, служащих для локализации утечки при испытаниях на герметичность, которые проводятся с помощью сжатого воздуха, могут отрицательно повлиять на материал труб и фитингов.

5.8 Дезинфекция оборудования Системы KAN-therm

Мультисистема KAN-therm (за исключением Системы KAN-therm Steel) предназначена для монтажа систем питьевого водоснабжения и имеет необходимые гигиенические сертификаты. Вид инсталляционных материалов не влияет на размножение патогенных микроорганизмов или ухудшение свойств воды, предназначенной для потребления.

Однако в результате ошибок в процессе строительства или в процессе эксплуатации оборудования, а также периодов простоя или загрязнения водопроводной воды необходимо будет провести дезинфекцию оборудования. Следует помнить, что дезинфекция устраняет только последствия загрязнения - перед ее проведением следует устранить причины загрязнения рабочей среды.

Термическая дезинфекция



Термическая дезинфекция проводится с использованием чистой подготовленной воды при повышенной температуре. Для проведения термической дезинфекции необходимо обеспечить, чтобы через все точки водоразбора был поток воды при 70°C в течение не менее 3 минут. Следует обратить особое внимание, чтобы в любой точке системы не были превышены допустимые рабочие параметры (максимальная допустимая температура как функция рабочего давления) данной инсталляционной системы. Одновременно необходимо обеспечить безопасность всем пользователям данной системы (свести к минимуму риск ожогов). Обратите внимание на то, что работа системы при повышенных температурах сокращает срок службы инсталляционных материалов, и, следовательно, ее следует проводить только периодически.

Химическая дезинфекция

Химическую дезинфекцию можно проводить в системах питьевого водоснабжения, смонтированных на базе всех Систем KAN-therm. Химическая дезинфекция проводится при комнатной температуре (не выше 25°C), при использовании доз реагентов и времени воздействия, указанных изготовителем препарата. Перед использованием химических препаратов необходимо получить письменное подтверждение отсутствия их негативного влияния на составные элементы оборудования. В ходе проведения химической дезинфекции необходимо не допускать потребление воды из системы для пищевых целей.

Примеры средств химической дезинфекции, допущенных для использования в системах KAN-therm:

Название вещества	Макс. допустимая концентрация	Время действия в оборудовании
Перекись водорода H ₂ O ₂	150 мг/л активного вещества	
Гипохлорит натрия NaOCl	50 мг/л активного вещества	
Гипохлорит кальция Ca(OCl) ₂	50 мг/л активного вещества	макс. 12 часов
Диоксид хлора ClO ₂	6 мг/л активного вещества	

-  Указанные выше концентрации и время действия веществ не могут быть превышены ни в одной точке системы.
-  Во время дозирования химических веществ, использовать средства индивидуальной защиты. Недопустимо сочетание термической дезинфекции и химической дезинфекции.

5.9 Заполнение оборудования Системы KAN-therm

Элементы Системы KAN-therm, в основном, предназначены для работы в оборудовании, заполненном подготовленной водой в соответствии с местными нормами и предписаниями (нормативы, правила).

Для отдельных инсталляционных систем также можно использовать сжатый воздух или инертные газы (азот, аргон, углекислый газ), которые удовлетворяют требованиям, указанным в разделе 5.6.

KAN Sp. z o.o. также допускает использование незамерзающих водных растворов на основе этиленгликолей или пропиленгликолей, но при условии, что они будут каждый раз одобрены в письменной форме производителем инсталляционной системы. Для получения более подробной информации следует обращаться в технический отдел KAN Sp. z o.o.

Оглавление

6 Система **KAN-therm** проектирование оборудования

6.1	Программы KAN-therm – помощь проектировщику	138
	KAN OZC	138
	KAN co-Graf	139
	KAN H2O.....	140
6.2	Гидравлические расчеты оборудования KAN-therm	141
	Расчеты систем водоснабжения	141
	Расчет трубопроводов системы центрального отопления (ц.о.).....	143
6.3	Тепловая изоляция оборудования KAN-therm	144



СИСТЕМА **KAN-therm**

Проектирование оборудования

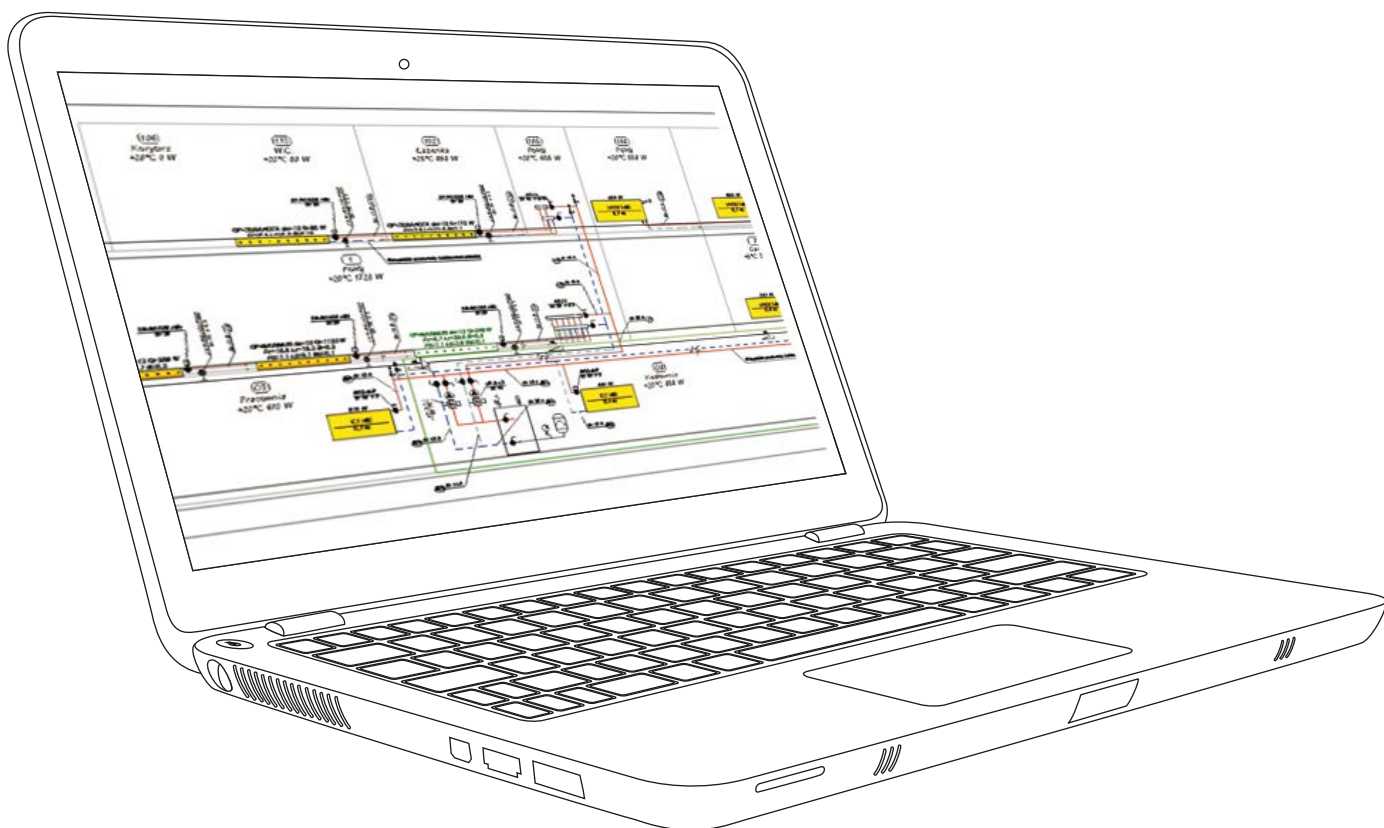

6 Система KAN-therm

проектирование оборудования

6.1 Программы KAN-therm – помощь проектировщику

Принципы проектирования оборудования водоснабжения и отопления KAN-therm не отличаются от общепринятых, основанных на актуальных нормах и правилах расчета оборудования. Фирма KAN рекомендует воспользоваться бесплатными фирменными программами, помогающими при проектировании и значительно улучшающими процесс расчетов. Эти программы содержат каталоги всех видов труб, имеющихся в торговом предложении KAN: PE-RT и PE-Xc Системы KAN-therm Push, многослойных труб Системы KAN-therm Press и Системы KAN-therm Push Platinum, полипропиленовых труб Системы KAN-therm PP, а также труб из углеродистой и нержавеющей стали Систем KAN-therm Steel и Inox. Тем самым проектировщики получают универсальный инструмент, дающий возможность для свободного расчета практически в каждой системе, существующей в монтажной технике.

KAN OZC

Программа может выполнять расчеты в соответствии с действующими нормами и позволяет:

- выполнить расчет коэффициентов теплопередачи U для стен, полов, кровель и совмещенных покрытий, а также ограждений с неоднородной структурой.
- создавать графики распределения температур и парциального давления водяного пара в ограждениях.
- выполнять расчет проектной тепловой нагрузки для отдельно взятых помещений, квартир, зон, а также всего здания согласно старой и новой нормам.
- автоматически пересчитывать теплопотери помещений и всего здания в случае изменения конструкции (изоляционной способности) строительных ограждений (версия PRO).
- выполнять тепловые расчеты зданий, оснащенных различными вентиляционными системами (вместе с системами рекуперации и рециркуляции воздуха) (версия PRO).

Образец энергетического паспорта из польской версии программы KAN OZC (версия PRO).

ŚWIADECTWO CHARAKTERYSTYKI ENERGETYCZNEJ
DLA BUDYNKU MIESZKALNEGO

WAZNE DO: 21 marzec 2019 MURER

BUDYNEK OCENIANY

RODZAJ BUDYNKU: Budynek wzniesiony
ADRES BUDYNKU: Warszawa, ul. Płomyka 28
CZĘŚĆ BUDYNKU: Całość budynku
ROK ZAKOŃCZENIA BUDOWY: 2005
ROK ODGASIA DO UŻYTKOWANIA: 2005
ROK BUDOWY INSTALACJI: 2005

LOKAL MIESZKAWY

POMIĘRZONA LITOWNIA (A, m²): 710,0

CEL WYKONANIA ŚWIADECTWA: BUDOWA NOWY BUDOWA WZROSTAJĄCY BUDOWA WZROSTAJĄCY

OBLICZENIOWE ZAPOTRZEBOWANIE NA BIEGOCYFALNĄ ENERGIĘ PIERWOTNĄ

EP - budynek oceniany
127,6 kWh/(m²·rok)

Wg wymagań WT2008
budynek nowy

STWIERDZENIE NIE DOTRZYMANIA WYMAGAŃ WG WT2008

ZAPOTRZEBOWANIE NA ENERGIĘ PIERWOTNĄ (EP)	ZAPOTRZEBOWANIE NA ENERGIĘ KOCOWĄ (EK)
BUDYNEK OCENIANY 127,6 kWh/(m ² ·rok)	BUDYNEK OCENIANY 157,6 kWh/(m ² ·rok)
BUDYNEK WG WT2008 110,0 kWh/(m ² ·rok)	

Uwaga: charakterystyka energetyczna określona jest dla warunków klimatycznych odniesienia - stacja: Białystok

SPORZĄDZAJĄCY ŚWIADECTWO

IMIĘ I NAZWISKO: _____
NR UPRAWNIEN BUDOWNIANYCH ALBO NR WPISU DO REJESTRU: _____
DATA WYSTAWIENIA: 30 grudnia 1899
DATA, PISZCZATKA I PODPIS: 21 marzec 2009

100%

В программе KAN o3c много новых разработок, которые облегчают и улучшают работу с ней, например:

- усовершенствованная методика выполнения расчетов, учитывающая исправления ошибок, которые проектировщик обнаружил в нормах и правилах.
- обширный каталог строительных материалов.
- возможность импорта данных из предыдущих версий программы и их использования для энергетических паспортов.

Программа KAN o3c учитывает все самые новые обязательные нормы PN-EN ISO 13370, PN-EN ISO 14683, PN-EN 12831.

KAN co-Graf

Графическая программа, помогающая при проектировании и регулировании систем отопления. Предоставляет возможность для выполнения всех гидравлических расчетов системы:

- подбирает диаметры трубопроводов,
- определяет гидравлические сопротивления циркуляционных колец, с учетом гравитационного давления, связанного с охлаждением воды в трубопроводах и потребителях тепла,
- определяет потери давления в системе,
- уменьшает избыток давления в циркуляционных кольцах,
- учитывает соответствующие гидравлические сопротивления участка с потребителем тепла ($D_{pg} \text{ min}$),
- подбирает настройки регуливающей арматуры, устанавливаемой в местах, выбранных проектировщиком,
- автоматически учитывает требуемые авторитеты термостатических вентилей,
- рассчитывает подпольное отопление,
- составляет полную ведомость материалов – труб и соединителей Системы KAN-therm.

Схема отопления в программе KAN co-Graf

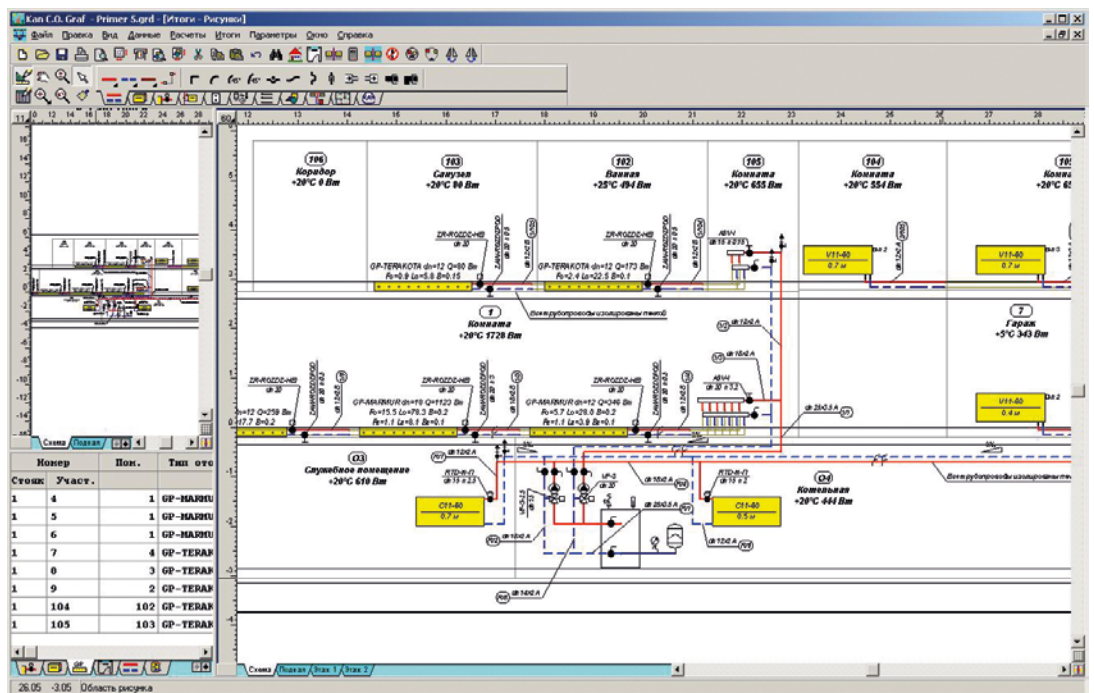

KAN H2O

Графическая программа, помогающая при проектировании оборудования холодного и горячего водоснабжения (ХВС и ГВС), а также циркуляции. Позволяет выполнить все гидравлические расчеты системы, в рамках которых:

- рассчитывается номинальный расход воды в трубопроводах,
- подбираются диаметры трубопроводов,
- определяются гидравлические сопротивления отдельных элементов системы, а также требуемое располагаемое давление,
- рассчитывается требуемый расход воды в циркуляционной сети ГВС,
- подбираются вентили и шайбы,
- подбирается тепловая изоляция трубопроводов.

Кроме того программа KAN H2O:

- считывает архитектурные чертежи в виде файлов формата WMF, EMF, DXF, DWG,
- считывает сканированные чертежи в виде файлов формата BMP, TIF, JPG, GIF, ICO, PNG,
- предоставляет возможность для редактирования считанных рисунков – изменение контрастности, удаление загрязнения, сглаживание краев, поворот, соединение нескольких рисунков, масштабирование,
- рисунки схем и планов записывает в форматах DXF, DWG, благодаря чему они могут быть считаны в программу AutoCAD с разделением на слои, а также с сохранением типовых элементов оборудования в виде блоков,
- позволяет создать всю чертежную документацию проекта.

Схема системы водоснабжения в программе KAN H2O

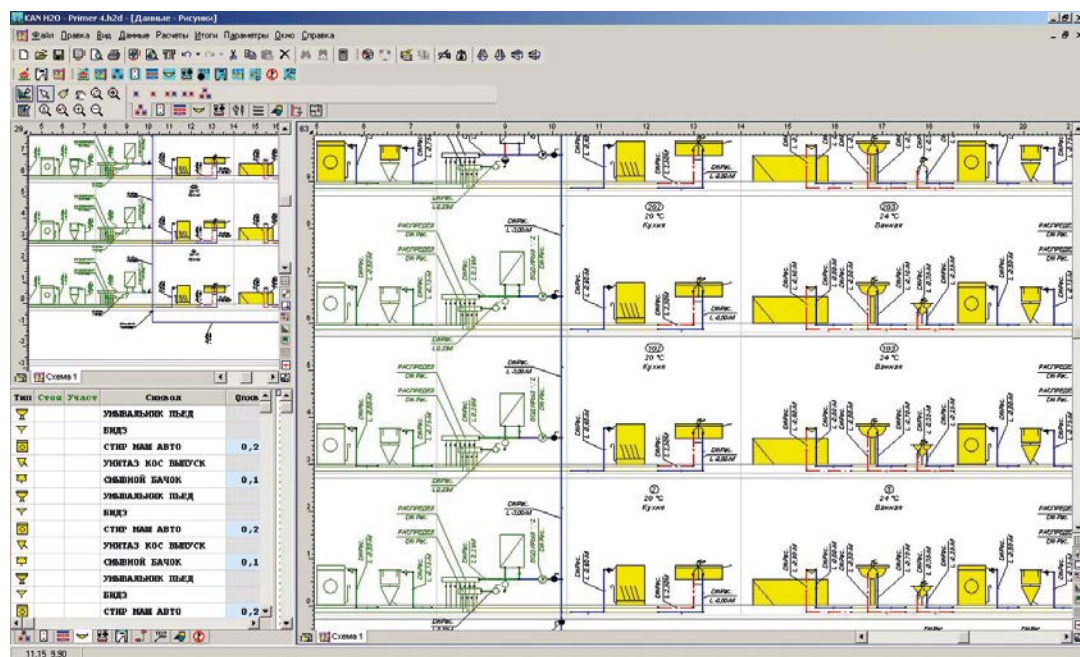

6.2 Гидравлические расчеты оборудования KAN-therm

Ниже представлены основные формулы и зависимости, а также указания, используемые при традиционном расчете диаметров трубопроводов, расчете потерь давления и гидравлической увязке оборудования водоснабжения и отопления. Неотъемлемой частью этого раздела является Приложение к Справочнику „Таблицы для гидравлических расчетов”.

Расчеты систем водоснабжения

Процесс проектирования систем водоснабжения KAN-therm базируется на правилах, описанных польской нормой PN-92/B-01706 „Водоснабжение. Требования к проектированию”. В отличие от традиционных стальных систем, благодаря меньшей шероховатости стенок полимерных труб KAN-therm и стальных труб KAN-therm Inox, значительно ограничена доля линейных сопротивлений среди общих сопротивлений системы. Также нет нужды завышать диаметры с учетом возможного зарастания труб. Коэффициенты к относительной шероховатости труб следует принимать в соответствии со значениями, приведенными в предыдущих разделах этого справочника.

Расчетный расход q воды в системе определяется на основе формул, приведенных в норме. Для жилых зданий этот расход можно определить, пользуясь нормативными расходами точек водоразбора по таблице 1 Приложения. После суммирования нормативных расходов можно рассчитать расход q или определить его из таблицы 2 Приложения.

Ориентировочные диаметры подводящих труб KAN-therm к точкам водоразбора

Номинальный диаметр точки водоразбора d_n [мм]	Ориентировочные диаметры подводки к точке водоразбора			
	Трубы PE-Xa, PE-Xc, PE-RT KAN-therm Push	Многослойные трубы KAN-therm Press	Трубы PP-R KAN-therm PP	Трубы из нержавеющей стали KAN-therm Inox
15	14×2; 18×2,5	14×2; 16×2	16×2,7; 20×1,9; 20×2,8; 20×3,4	15×1,0
20	25×3,5	20×2	20×1,9; 25×3,5; 25×4,2	18×1,0
25	32×4,4	25×2,5; 26×3	25×2,3; 32×4,4; 32×5,4	22×1,2

Располагая значением q , а также величиной допустимых скоростей на данном участке системы, можно предварительно определить диаметр трубопровода. Следующий шаг – это расчет потери давления Δp , состоящего из линейных сопротивлений $\Delta p_L = R \times L$ и местных сопротивлений Z участков системы.

Расчет линейных потерь давления для отдельных участков трубопровода определяется по общеизвестной формуле:

$$\Delta p_L = R \times L = \lambda \times \frac{L}{d} \times \frac{v^2}{2} \times \rho$$

где:

R [Па/м]	удельные линейные потери давления
λ	коэффициент линейных гидравлических сопротивлений с учетом коэффициента шероховатости труб
L [м]	длина участка данного диаметра
d [м]	внутренний диаметр трубопровода
v [м/с]	средняя скорость движения воды в трубопроводе
ρ [кг/м ³]	плотность воды

Для непосредственного определения линейных потерь трубопроводов (для разных расходов, диаметров труб и температуры воды – 10°C, а также 60°C) служат таблицы 3 – 20 Приложения. Потери давления в местных сопротивлениях Z можно определить по формуле:

$$Z = \zeta \times \frac{v^2 \times \rho}{2}$$

где:

Z [Па/м]	потери давления в местных сопротивлениях
ζ	коэффициент местных сопротивлений

Значения коэффициентов местных сопротивлений для фитингов в Системах KAN-therm приводятся в таблицах "Приложения". Для фитингов KAN-therm Inox даны значения ζ и приведенные длины, эквивалентные местным сопротивлениям этих элементов.

Значения ζ для других устройств и арматуры можно получить из нормы PN-76/M-34034 либо у производителя.

Для полимерного оборудования KAN-therm Push, Press и PP скорости движения воды в трубопроводах могут быть выше, чем указаны в норме (в скобках):

Ориентировочные скорости движения в трубопроводах KAN-therm в системах водоснабжения	[м/с]
на вводе воды в здание	v = 1,0 – 2,0 (1,5)
в разводящих трубопроводах	v = 1,0 – 2,0 (1,5)
в стояках	v = 1,0 – 2,5 (2,0)
на участках от стояка к приборам	v = 1,5 – 3,0 (2,0)

Вспомогательным критерием подбора диаметров труб может быть максимальная допустимая скорость движения воды в зависимости от длительности пикового расхода, а также от величины коэффициента сопротивления арматуры, установленной на расчетном участке системы (в соотв. DIN 1988).

Максимальные скорости движения в системах водоснабжения

Вид трубопровода	Максимальная скорость движения воды [м/с] во время пикового расхода	
	≤ 15 мин.	> 15 мин.
Подводки	2	2
Участки разводящих трубопроводов с арматурой с малым коэф. сопротивл. (<2,5), например, шаровые вентили	5	2
Участки разводящих трубопроводов с арматурой с большим коэф. сопротивл. (>2,5), например, клапаны обратные, прямые	2,5	2

Полимерные трубы KAN-therm в меньшей степени подвержены вибрации и распространению шумов, поэтому возможен выбор более высоких скоростей, чем в системах с традиционными металлическими трубами. Рекомендуется использовать арматуру (вентили) с низкими сопротивлениями расходу.

Для расчета объема горячей и циркуляционной воды в трубопроводах необходимо принимать значения водоемкости труб KAN-therm, которые указаны в таблицах с размерными характеристиками труб в разделах с описанием каждой из Систем KAN-therm.

Расчет трубопроводов системы центрального отопления (ц.о.)

Гидравлический расчет систем отопления состоит в подборе диаметров трубопроводов, а также регулирующих элементов таким образом, чтобы было гарантировано поступление соответствующего количества теплоносителя к каждому отопительному прибору, а вся гидравлическая система ц.о. должна быть уравновешена (увязана).

Расчет трубопроводов KAN-therm системы центрального отопления необходимо проводить в соответствии с обязательными нормами.

Вспомогательным критерием при подборе диаметров трубопроводов ц.о. является принятие таких скоростей движения воды в трубопроводах, которые соответствовали бы экономичным линейным потерям давления в диапазоне 150–200 Па/м. Необходимо также учитывать правило, что скорость движения теплоносителя не должна превышать границы бесшумной работы системы (вместе с арматурой). Дополнительным критерием могут быть рекомендованные скорости в отдельных трубопроводах:

Ориентировочные скорости движения теплоносителя в трубопроводах KAN-therm в системах отопления	[м/с]
магистраль	до 1,0 м/с
стояки	0,2 – 0,4 м/с
подводки к отопительным приборам	0,4 м/с или выше на участках без уклона (для обеспечения выпуска воздуха из трубопроводов).

Это ориентировочные значения. Гидравлическое сопротивление системы является результирующим критерием, как и требование в поддержке авторитетов термостатических вентилей в пределах 0,3 – 0,7.

В частных домах, с малым объемом оборудования, нередко можно столкнуться с появлением слишком больших авторитетов термостатических вентилей. В этом случае необходимо подбирать более высокие скорости теплоносителя в трубопроводах, чтобы большая часть требуемого давления была потеряна в трубах.

В больших системах можно столкнуться со слишком малыми авторитетами термостатических вентилей. Тогда необходимо подбирать меньшие скорости в трубопроводах, представляющих собой общую часть оборудования (стояки, магистрали), но нагружать квартирные разводки (выполненные из труб PE-RT, PE-Xa, PE-Xc и многослойных Platinum в Системе KAN-therm Push/ Push Platinum, а также из многослойных труб в Системе KAN-therm Press) либо применять

стабилизаторы давления и нагружать квартирные разводки. В KAN-therm Push для подключения отопительных приборов мощностью до 2000 Вт, принимая во внимание гидравлические условия и тепловую эффективность системы, предпочтительнее использовать трубы PE-Xc и PE-RT с диаметрами 12 мм.

Диаметры трубопроводов необходимо подбирать таким образом, чтобы в каждом кольце сумма потерь давления при расчетных расходах теплоносителя была равна располагаемому давлению. Гидравлические сопротивления участков трубопроводов состоят из линейных сопротивлений, а также суммы местных сопротивлений Z на участке:

$$\Delta p_L = R \times L + Z \quad \text{где} \quad Z = \sum \zeta \times \frac{v^2 \times \rho}{2}$$

Δp [Па]	гидравлическое сопротивление (потери давления)
R [Па/м]	удельное линейное сопротивление (потери давления) участка
L [м]	длина участка
Z [Па]	местные сопротивления (потери давления) на участке
ζ	сумма местных сопротивлений на участке
v [м/с]	скорость воды на участке
ρ [кг/м ³]	плотность воды

Удельные линейные потери давления R в трубопроводах KAN-therm в зависимости от величины расхода воды и средней температуры можно определить, пользуясь соответствующими таблицами в Приложении „Таблицы для гидравлических расчетов“. Значения коэффициентов местных сопротивлений для фитингов в отдельных Системах KAN-therm также приводятся в таблицах Приложения.

Дополнительные замечания

- 1 При прокладке трубопроводов к отопительным приборам в толще пола, отопительные приборы должны быть оснащены индивидуальными воздуховыпускными клапанами (ручными или автоматическими). В случае распределительной разводки, распределители также должны быть оснащены воздуховыпускными клапанами.
- 2 Проектируя оборудование из полимерных труб (KAN-therm Push, Press и PP) необходимо предусмотреть их защиту от повышения температуры воды (вследствие аварии) сверх допустимого значения.
- 3 В оборудовании отопления KAN-therm существует возможность применения иного теплоносителя, чем вода, например, незамерзающие жидкости. При проектировании таких систем необходимо учитывать физические свойства используемых жидкостей, которые отличаются от свойств воды. Необходимо также получить от производителя подтверждение о стойкости трубопроводов и соединителей к этим субстанциям.

6.3 Тепловая изоляция оборудования KAN-therm

В зависимости от вида оборудования тепловая изоляция трубопроводов должна ограничивать величину теплотерь (в системах отопления и горячего водоснабжения) или ограничивать потери холода в системах охлаждения. В случае холодного водоснабжения тепловая изоляция ограничивает нагрев воды в трубопроводах, а также предохраняет от появления конденсата на трубопроводах.

В соответствии с обязательными нормами тепловая изоляция разводящих трубопроводов в

системах центрального отопления, горячего водоснабжения (в том числе циркуляционных трубопроводах), а также в системах охлаждения должна соответствовать требованиям, которые выборочно представлены в таблице. Приведенные данные касаются всех Систем KAN-therm, независимо от типа материала.

Минимальная толщина теплоизоляции в системах отопления, охлаждения, а также горячего водоснабжения

№	Вид трубопровода	Наружные диаметры труб KAN-therm				Минимальная толщина теплоизоляции $\lambda = 0,035 \text{ Вт/(м} \times \text{К)}^*$
		Push	Press	Steel/Inox	PP	
1	Внутренний диаметр до 22 мм	12, 14, 18, 25	14, 16, 20, 25, 26	12, 15, 18, 22	16, 20, 25, 32 (PN20)	20 мм
2	Внутренний диаметр от 22 до 35 мм	32	32, 40	28, 35	32 (PN10, PN16), 40	30 мм
3	Внутренний диаметр от 35 до 100 мм		50, 63	42; 54; 64; 66,7; 76,1; 88,9	50, 63, 75, 90, 110	равна внутреннему диаметру трубы
4	Внутренний диаметр свыше 100 мм			108; 139,7; 168,3		100 мм
5	Арматура и трубопроводы в соотв. поз. 1-4, проходящие через стены или перекрытия, перекрещивание трубопроводов					½ от значения с поз. 1-4
6	Трубопроводы ц. о. в соотв. поз. 1-4, проложенные в строительных конструкциях между отапливаемыми помещениями разных пользователей					½ от значения с поз. 1-4
7	Трубопроводы в соотв. поз. 6, проложенные в полу					6 мм
8	Трубопроводы системы охлаждения, проходящие внутри здания **					50% от значения с поз. 1-4
9	Трубопроводы системы охлаждения, проходящие снаружи здания **					100% от значения с поз. 1-4

* при использовании изоляционного материала с иным коэффициентом теплопроводности, чем в таблице, необходимо соответственно скорректировать толщину изоляционного слоя,

** теплоизоляция должна быть воздухонепроницаемой.



Внимание

Для трубопроводов KAN-therm холодного водоснабжения рекомендуемые толщины теплоизоляции, предотвращающие нагрев воды, а также появление конденсата, приводятся ниже в таблице. Для других коэффициентов теплопроводности изоляционного материала, приведенные значения необходимо скорректировать.

Минимальная толщина теплоизоляции в системах холодного водоснабжения

Месторасположение трубопровода	Толщина изоляции $\lambda = 0,04 \text{ Вт / (м} \times \text{К)}$
Трубопровод в неотапливаемом помещении	4 мм
Трубопровод в отапливаемом помещении	9 мм
Трубопровод в канале без трубопроводами с теплой или горячей рабочей средой	4 мм
Трубопровод в канале с трубопроводами с теплой или горячей рабочей средой	13 мм
Трубопровод в борозде стены, стояки	4 мм
Трубопровод в борозде стены, в нише с трубопроводами с теплой или горячей рабочей средой	13 мм
Трубопровод в толще пола (замоноличены в бетоне)	4 мм

Материал теплоизоляции не должен влиять негативно на трубопроводы и соединители, должен быть химически нейтрален по отношению к материалам этих элементов.

7 Информация и рекомендации по безопасности

Дата выпуска технической информации находится на обложке. Чтобы обеспечить безопасность использования и надлежащее функционирование наших продуктов, необходимо регулярно проверять, есть ли новая версия технической информации. Текущую техническую информацию можно найти на веб-сайте www.kan-therm.com, а также в ближайшем торговом представительстве фирмы KAN Sp. z o.o.

Этот документ защищен авторским правом, особенно в области защиты права на воспроизведение в любой форме. KAN Sp. z o.o. стремится, чтобы представленная в нем информация была актуальной и без ошибок, тем не менее, могут появиться мелкие описки или несоответствия. Мы оставляем за собой право вносить исправления и технические изменения в данный документ.

Во время монтажа оборудования необходимо также соблюдать действующие законы, нормы, постановления и национальное законодательство, а также любые указания и инструкции, содержащиеся в этой технической информации.

Перед началом монтажных работ следует ознакомиться со всеми правилами техники безопасности, а также инструкциями обслуживания и монтажа. В случае, если они непонятны или возникают сомнения относительно их содержания, просим связаться с ближайшим Техническим отделом фирмы KAN. Предоставляемые инструкции обслуживания и эксплуатации необходимо сохранять и передавать следующим участникам строительного процесса или клиентам. Несоблюдение указаний, изложенных в данном документе, может привести к аварии и повреждению имущества или травмам.

Использование по назначению

Систему KAN-therm следует проектировать, монтировать и эксплуатировать в соответствии с указаниями, описанными в настоящей технической информации и согласно действующим стандартам. Другое применение является неприемлемым и нецелевым использованием изделий. Это касается как элементов, предназначенных для монтажа инсталляционных систем, так и инструмента, используемого для выполнения соединений.

Несмотря на использование самых качественных материалов, KAN Sp. z o.o. не может обеспечить их соответствие для любого типа применения. Следует обратить внимание на этот факт, также в случае транспортировки воды с высокой агрессивностью - высокое содержание растворенных веществ, таких как бикарбонат или хлорид, может повлиять на ускоренную коррозию латунных сплавов.

В особенности, не следует превышать допустимых концентраций:

- ионов хлора (Cl^-) ≤ 200 мг/л
- сульфатных ионов (SO_4^{2-}) ≤ 250 мг/л
- ионов карбоната кальция (CaCO_3^{2-}) ≤ 5 мг/л при $\text{pH} \geq 7,7$

Для сфер применения, которые не включены в данную техническую информацию (нестандартное использование), необходимо проконсультироваться с Техническим отделом KAN с целью подтверждения возможности такого применения.

Квалификация участников строительного процесса

Монтажные работы могут выполняться только обученным персоналом, имеющим соответствующую квалификацию.





















Общие меры предосторожности

Рабочее место и используемые элементы, а также инструменты для выполнения соединений должны содержаться в чистоте и надлежащем техническом состоянии. Используйте только оригинальные элементы Системы KAN-therm, предназначенные для данного типа соединения. Использование внесистемных элементов, инструмента, неапробированного производителем, использование материалов для других применений, чем те, которые предусмотрены, или превышение их допустимых рабочих параметров может привести к авариям, несчастным случаям или другим опасностям.

СИСТЕМА KAN-therm

СИСТЕМА KAN-therm – это оптимально укомплектованная инсталляционная мультисистема, включающая в себя самые современные взаимно дополняющие технические решения в области инженерного оборудования внутреннего водоснабжения и отопления, пожаротушения, а также технологического оборудования.

Это превосходная реализация идеи универсальной системы, в которую заложен многолетний опыт и энтузиазм конструкторов KAN, а также строгий контроль качества материалов и готовой продукции. Это эффективное понимание потребностей строительного рынка, соответствующего требованиям жизнеспособного устойчивого строительства.

	Push Platinum	
	Push	
	Press LBP	
	PP	
	Steel	
	Inox	
	Sprinkler	
	Панельное отопление и автоматика	
	Football Системы для стадионов	
	Монтажные шкафчики и распределители	



Представительство фирмы KAN в Украине:

ООО КАН
04209 Киев, ул. Богатырская 11
Тел.: +38 (044) 221-42-10
Тел./факс: +38 (044) 489-95-02
e-mail: kiev@kan-therm.com

www.kan-therm.com